



# Impresora láser multifunción 3333dn y 3335dn de Dell

## Guía del usuario



**Marzo de 2012**

**[www.dell.com](http://www.dell.com) | [support.dell.com](http://support.dell.com)**

**Marcas comerciales**

La información contenida en este documento está sujeta a cambios sin previo aviso.

Queda estrictamente prohibido todo tipo de reproducción de este material sin el permiso por escrito de Dell Inc. Marcas comerciales que se incluyen en el texto: *Dell* y el logotipo de *DELL*, son marcas comerciales de Dell Inc.; *Microsoft* y *Windows* son marcas registradas de Microsoft Corporation. En este documento se pueden utilizar otras marcas y nombres comerciales para referirse a las entidades responsables de las marcas y nombres de sus productos. Dell Inc. rechaza todo tipo de interés de propietario sobre las marcas y nombres comerciales distintos de los suyos.

# Índice general

<b>Información de seguridad.....</b>	<b>14</b>
<b>Información sobre la impresora.....</b>	<b>16</b>
Gracias por elegir esta impresora.....	16
Búsqueda de información sobre la impresora.....	16
Configuraciones de la impresora.....	17
Selección de ubicación para la impresora.....	19
Funciones básicas del escáner.....	20
Descripción del alimentador automático de documentos (ADF) y del cristal del escáner.....	21
Descripción del panel de control de la impresora.....	22
Descripción de la pantalla principal.....	23
Uso de los botones de la pantalla táctil.....	24
<b>Configuración de impresora adicional.....</b>	<b>28</b>
Instalación de opciones internas.....	28
Opciones internas disponibles.....	28
Acceso a la placa del sistema para instalar opciones internas .....	29
Instalación de una tarjeta de memoria.....	31
Instalación de una tarjeta de memoria flash o de firmware.....	33
Instalación de un puerto de soluciones interno .....	35
Instalación de un disco duro de impresora.....	42
Instalar una tarjeta de fax.....	46
Instalación de hardware opcional.....	49
Instalación de un alimentador de 550 hojas.....	49
Conexión de los cables.....	50
Verificación de la instalación de la impresora.....	51
Impresión de una página de valores de menú.....	52
Impresión de una página de configuración de la red.....	52
Configuración del software de la impresora.....	52
Instalación del software de la impresora.....	52
Actualice las opciones disponibles en el controlador de la impresora. ....	53
Configuración de impresión inalámbrica.....	54
Siga estos pasos para configurar la impresora .....	54
Información necesaria para configurar la impresora en una red inalámbrica.....	54
Instalación de la impresora en una red inalámbrica (Windows) .....	55
Instalación de la impresora en una red inalámbrica (Windows) .....	58
Instalación de la impresora en una red con cables.....	62

Cambio de los valores de los puertos después de la instalación de un nuevo puerto de soluciones internos de red.....	65
Configuración de impresión por puerto serie.....	67
<b>Reducción del impacto medioambiental de la impresora.....</b>	<b>69</b>
Ahorro de papel y tóner.....	69
Uso de papel reciclado y otro papel de oficina.....	69
Ahorro de suministros .....	69
Ahorro de energía.....	70
Utilizar el modo Económico .....	70
Ajuste de ahorro de energía .....	71
Ajuste del brillo de la pantalla .....	72
Instalación de la luz de la bandeja de salida estándar .....	72
Reducir el ruido de la impresora.....	73
<b>Carga de papel y material especial.....</b>	<b>75</b>
Configuración del tamaño y el tipo de papel.....	75
Configuración del valor de papel Universal.....	75
Cómo evitar atascos.....	76
Carga de bandejas.....	76
Uso del alimentador multiuso.....	80
Enlazar y desenlazar bandejas.....	85
Enlace de bandejas .....	85
Anulación de enlace de bandejas .....	85
Asignación de un nombre de tipo de papel personalizado.....	86
Cambio de un nombre de tipo personalizado <x> .....	86
<b>Instrucciones sobre el papel y el material especial.....</b>	<b>88</b>
Instrucciones para el papel.....	88
Características del papel .....	88
Papel no recomendado.....	89
Selección del papel .....	89
Selección de formularios preimpresos y papel con cabecera.....	89
Almacenamiento del papel .....	90
Tamaños, tipos y pesos de papel admitidos.....	90
Tamaños de papel admitidos por la impresora .....	90
Tipos y pesos de papel admitidos por la impresora.....	92
Capacidad de papel.....	92
<b>Descripción general del software.....</b>	<b>94</b>
Centro de monitor de estado.....	94

Programa de configuración del controlador.....	94
Utilidad de alerta de impresora Dell.....	94
<b>Imprimiendo.....</b>	<b>96</b>
Impresión de un documento.....	96
La impresión en ambas caras del papel (función dúplex).....	96
Impresión en material especial.....	97
Consejos de uso de papel con cabecera .....	97
Consejos de uso de transparencias.....	97
Consejos de uso de sobres.....	97
Consejos para el uso de etiquetas .....	98
Consejos de uso de cartulina .....	98
Impresión de trabajos confidenciales y otros trabajos retenidos.....	99
Retención de trabajos en la impresora.....	99
Impresión de trabajos confidenciales y otros trabajos retenidos desde Windows .....	99
Impresión de trabajos confidenciales y otros trabajos retenidos desde un ordenador Macintosh .....	100
Impresión desde una unidad flash.....	101
Páginas de información sobre impresión.....	102
Impresión de una lista de muestras de fuentes.....	102
Impresión de una lista de directorios .....	102
Impresión de las páginas de prueba de calidad .....	102
Cancelación de un trabajo de impresión.....	103
Cancelación de un trabajo de impresión desde el panel de control.....	103
Cancelación de un trabajo de impresión desde el ordenador .....	103
<b>Copiar.....</b>	<b>105</b>
Realizar copias.....	105
Realización de una copia rápida .....	105
Copia mediante el ADF .....	105
Copia mediante el cristal del escáner .....	106
Copia de fotografías.....	106
Copiar en papel especializado.....	106
Realización de transparencias .....	106
Copia de la cabecera.....	107
Personalizar valores de copia.....	107
Copia de un tamaño a otro .....	107
Realización de copias con papel de una bandeja seleccionada .....	108
Copia en ambas caras del papel (dúplex) .....	108
Reducción o ampliación de copias.....	108
Cómo ajustar la calidad de copia .....	109
Clasificación de copias .....	109
Colocación de hojas de separación entre copias .....	110

Copia de varias páginas en una sola hoja .....	110
Creación de un trabajo personalizado (creación de trabajos) .....	111
Interrumpir el trabajo de impresión actual para realizar copias.....	112
Transmitir información a las copias.....	112
Colocación de fecha y hora en la parte superior de cada página .....	112
Colocación de un mensaje de plantilla en cada página .....	113
Cancelación de un trabajo de copia.....	113
Cancelación de un trabajo de copia mientras el documento se encuentra en el ADF. ....	113
Cancelando un trabajo de copia mientras se copian varias páginas utilizando el cristal del escáner .....	113
Cancelación de un trabajo de copia mientras se imprimen las páginas .....	113
Explicación de las opciones y las pantallas de copia.....	114
Copiar del.....	114
Copiar en.....	114
Graduar .....	114
Oscuridad.....	114
Contenido .....	114
Caras (dúplex) .....	115
Clasificar.....	115
Opciones .....	115
Mejora de la calidad de copia.....	116

## **Envío de correo electrónico.....117**

Introducción para enviar correo electrónico.....	117
Activación de la función de e-mail.....	117
Configuración de la función de e-mail .....	118
Configuración de los valores de correo electrónico .....	118
Crear un método abreviado de correo electrónico.....	119
Creación de un método abreviado de e-mail con el servidor Web incorporado.....	119
Creación de un método abreviado para e-mail con la pantalla táctil .....	119
Enviar un documento por correo electrónico.....	119
Envío de e-mail con la pantalla táctil .....	119
Envío de e-mail con un número de método abreviado .....	120
Enviar un e-mail desde la libreta de direcciones .....	120
Personalizar los valores del correo electrónico.....	121
Cómo agregar la información del asunto y el mensaje en un correo electrónico .....	121
Cambio del tipo de archivo de salida.....	121
Envío de documentos en color por e-mail.....	122
Cancelar un correo electrónico.....	122
Explicación de las opciones del correo electrónico.....	122
Tam. original .....	122
Caras (dúplex) .....	122
Orientación .....	123

Encuadernación .....	123
Asunto del e-mail.....	123
Nombre de archivo de e-mail .....	123
Mensaje del e-mail .....	123
Resolución.....	123
Enviar como .....	123
Contenido .....	124
Opciones avanzadas.....	124

## **Envío de fax.....125**

Preparación de la impresora para el envío de fax.....	125
Configuración inicial de fax.....	125
Selección de una conexión de fax.....	126
Conexión a una línea telefónica analógica.....	127
Conexión a un servicio DSL.....	127
Conexión a un sistema PBX o RDSI .....	128
Conexión a un servicio de tono distintivo.....	128
Conexión de la impresora y un teléfono o contestador automático a la misma línea telefónica .....	129
Conexión a un adaptador para su país o región .....	131
Conexión a un ordenador con un módem .....	135
Activación de la función de fax.....	136
Configuración de fax con el servidor Web incorporado .....	137
Definición de fecha y hora .....	137
Activación o desactivación del modo del horario de verano.....	137
Enviar un fax.....	138
Enviar un fax utilizando el panel de control de la impresora.....	138
Envío de un fax mediante el ordenador .....	138
Creación de métodos abreviados.....	139
Creación de un método abreviado para el destino de fax con el servidor Web incorporado .....	139
Creación de métodos abreviados de destino de fax con la pantalla táctil .....	140
Cambiar el destino del método abreviado del fax usando el Servidor Web incorporado.....	140
Uso de métodos abreviados y la libreta de direcciones.....	141
Uso de métodos abreviados de fax.....	141
Uso de la libreta de direcciones.....	141
Personalizar los valores del fax.....	142
Cambio de la resolución del fax .....	142
Aclarado u oscurecido del fax.....	142
Envío de un fax a una hora programada.....	142
Impresión de un fax entrante por ambas caras del papel (dúplex) .....	143
Consulta de un registro de fax.....	143
Bloqueo de faxes no deseados .....	143
Cancelar un fax saliente.....	144
Cancelación de un trabajo de fax mientras el documento original aún se está digitalizando.....	144

Cancelación de fax después que los documentos originales se hayan digitalizado a la memoria.....	144
Explicación de las opciones del fax.....	144
Tamaño original .....	144
Contenido .....	145
Caras (dúplex) .....	145
Resolución.....	145
Oscuridad.....	145
Opciones avanzadas.....	145
Mejora de la calidad de fax.....	146
Retener y reenviar faxes.....	146
Retención de faxes.....	146
Reenviar un fax .....	147

## **Digitalización a una dirección FTP.....148**

Digitalización a una dirección FTP.....	148
Digitalizar a una dirección de FTP mediante el teclado .....	148
Digitalización a una dirección de FTP con un número de método abreviado.....	149
Digitalizar a una dirección de FTP utilizando la libreta de direcciones .....	149
Creación de métodos abreviados.....	149
Creación de un método abreviado de FTP con el servidor Web incorporado .....	149
Creación de un método abreviado de FTP con la pantalla táctil .....	150
Explicación de las opciones del FTP.....	150
Tamaño original .....	150
Caras (dúplex) .....	150
Orientación .....	150
Encuadernación .....	150
Resolución.....	151
Enviar como .....	151
Contenido .....	151
Opciones avanzadas.....	151
Mejora de la calidad de FTP .....	152

## **Digitalización en un ordenador o unidad flash.....153**

Digitalización a un ordenador.....	153
Escaneado a una unidad flash.....	154
Descripción de las opciones de los perfiles de digitalización.....	154
Configur. rápida .....	154
Tipo de formato .....	155
Compresión.....	155
Contenido predet.....	155
Color .....	155
Tam. original .....	155

Orientación .....	155
Caras (dúplex) .....	155
Calidad JPEG.....	156
Intensidad .....	156
Resolución.....	156
Imágenes avanzadas .....	156
Mejora de la calidad de digitalización.....	156

## **Descripción de los menús de la impresora.....157**

Lista de menús.....	157
Papel, menú.....	158
Origen predeterminado, menú.....	158
Menú Tamaño/tipo de papel.....	158
Menú Configurar multiuso.....	158
Sustituir tamaño, menú .....	158
Menú Textura del papel.....	159
Menú Peso del papel .....	160
Menú Carga de papel.....	162
Menú Tipos personalizados .....	163
Menú Nombres personalizados.....	163
Menú Tamaños de digitalización personalizados .....	163
Configuración universal, menú .....	164
Menú Informes.....	164
Menú Red/puertos.....	166
Menú NIC activo .....	166
Menús Red estándar o Red <x> .....	166
Menú Informes (en el menú Red/Puertos).....	167
Menú Tarjeta de red .....	168
Menú TCP/IP .....	168
IPv6, menú .....	169
Inalámbrico, menú.....	170
AppleTalk, menú.....	171
Menú NetWare .....	171
Menú USB estándar .....	172
Paralelo, menú.....	173
Menú Serie <x> .....	175
Menú Configuración de SMTP .....	177
Menú Seguridad.....	178
Varios, menú.....	178
Menú de impresión confidencial .....	178
Registro de auditoría de seguridad, menú.....	179
Menú definir fecha/hora .....	179
Menú Valores.....	180



Menú Valores generales .....	180
Menú de valores de copia.....	186
Menú de valores del fax.....	192
Menú Valores del correo electrónico .....	201
Valores de FTP, menú .....	205
Menú de unidad flash .....	209
Valores de impresión .....	213
Menú Ayuda.....	224
<b>Mantenimiento de la impresora.....</b>	<b>225</b>
Limpieza del exterior de la impresora.....	225
Limpieza del cristal del escáner.....	225
Limpiar los rodillos de separación del alimentador automático de documentos (ADF).....	226
Ajuste del registro del escáner.....	227
Almacenamiento de suministros.....	228
Comprobación del estado de los suministros.....	228
Comprobación del estado de los suministros desde el panel de control de la impresora .....	228
Comprobación del estado de suministros desde un ordenador de red .....	228
Solicitud de suministros.....	229
Impresora conectada a una red .....	229
Impresora conectada localmente a un equipo .....	229
Sustitución de suministros.....	230
Sustitución del cartucho de tóner.....	230
Reemplazar el kit de fotoconductor .....	231
Reciclaje de los productos de Dell.....	234
Desplazamiento de la impresora a otra ubicación.....	234
Envío de la impresora.....	235
<b>Soporte administrativo.....</b>	<b>236</b>
Utilización del servidor Web incorporado.....	236
Comprobación del estado del dispositivo.....	236
Configuración de alertas de e-mail.....	236
Ver informes.....	237
Restauración de los valores predeterminados de fábrica.....	237
<b>Eliminación de atascos.....</b>	<b>238</b>
Descripción de los mensajes y las ubicaciones de los atascos.....	238
Atascos de papel 200 y 201.....	240
202 Atasco de papel.....	242
231 Atasco de papel.....	243

233 Atasco de papel.....	244
234 Atasco de papel.....	245
235 Atasco de papel .....	245
240–249 atascos de papel.....	246
250 Atasco de papel.....	246
251 Atasco de papel.....	247
290–294 Atascos de papel.....	249

## **Solución de problemas.....253**

Solución de problemas básicos de la impresora.....	253
La pantalla del panel de control está en blanco o sólo muestra diamantes.....	253
Descripción de los mensajes de la impresora.....	253
Cambie <origen de entrada> a <nombre de tipo personalizado> .....	253
Cambiar <origen de entrada> a <cadena personalizada>.....	254
Cambiar <origen de entrada> a <tamaño>.....	254
Cambiar <fte> a <tipo> <tamaño> .....	254
Compruebe conexión bandeja <x> .....	254
Cierre puerta o inserte cartucho.....	255
Cerrar puerta frontal .....	255
Disco dañado .....	255
Servidor SMTP no configurado. Consulte al administrador del sistema.....	255
Línea telefónica analógica no conectada al módem; fax desactivado.....	255
Memoria llena; no se pueden imprimir faxes .....	255
Memoria de fax llena .....	256
Partición de fax no operativa; Consulte al administrador del sistema. ....	256
"Formato de destino" de servidor de fax no configurado. Consulte al administrador del sistema.....	256
Algunos trabajos retenidos no se han restaurado. ....	256
37 Memoria insuficiente;algunos trab retenidos no se restaurarán .....	256
57 Cambio en config.; los trabajos retenidos no se han restaurado. ....	256
Cargar <origen de entrada> con <nombre de tipo personalizado> .....	257
Cargar <fuente> con <cadena personalizada>.....	257
Cargar <fte> con <tamaño> .....	257
Cargar <fte> con <tipo> <tamaño>.....	257
Cargar alimentador manual con <nombre de tipo personalizado> .....	258
Cargar alimentador manual con <cadena personalizada>.....	258
Cargar alimentador manual con <tamaño> .....	258
Cargar alimen manual con <tamaño> <tipo> .....	258
Retirar papel de la bandeja de salida estándar.....	258
¿Restaurar trabajos retenidos? .....	259
Dispositivo USB no admitido; extráigalo.....	259
Concentrador USB no admitido; extráigalo. ....	259
Disco no admitido .....	259

30.yy Relleno incorrecto, cambiar cartucho .....	259
31.yy Sustituir cartucho de impresión defectuoso o falta cartucho .....	259
32.yy Número de referencia de cartucho incompatible con el dispositivo .....	259
34 Papel corto.....	259
35 Memoria insuficiente para admitir característica Guardar recursos .....	260
37 Memoria insuficiente para clasificar trabajo .....	260
37 Memoria insuficiente; se han eliminado algunos trabajos retenidos.....	260
38 Memoria llena.....	260
39 Página compleja; puede que algunos datos no se hayan imprimido.....	260
Error de fax .....	260
50 Error de fuente PPDS .....	261
51 Flash defectuosa detectada .....	261
52 No hay suficiente espacio en memoria flash para recursos .....	261
54 Error de software en red estándar.....	261
54 Error de software de red <x> .....	261
55 Opción no admitida en la ranura <x>.....	262
56 Puerto paralelo <x> desactivado .....	262
56 Puerto serie <x> desactivado .....	262
56 Puerto USB estándar desactivado.....	262
56 Puerto USB <x> desactivado .....	262
58 Demasiadas opciones flash instaladas .....	263
58 Demasiadas bandejas instaladas .....	263
59 Bandeja <x> incompatible.....	263
61 Retire disco defectuoso .....	263
62 Disco lleno.....	263
63 Disco sin formato .....	263
80 Mantenimiento de rutina necesario .....	264
84 Agotándose kit FC .....	264
84 Cambiar kit FC.....	264
88 Cartucho con poca tinta.....	264
1565 Error de emulación al cargar opción de emulación .....	264
Cubierta del alimentador automático de documentos del escáner abierta .....	264
Documento para digitalizar demasiado largo .....	264
Coloque todos los originales si reinicia el trabajo.....	264
Cambio de papel: cargar bandeja <x> <tipo de papel>.....	265
290-295.yy Atasco en escáner .....	265
293 Coloque todos los originales si reinicia trabajo .....	265
293.02 Cubierta de superficie abierta .....	265
294 Atasco en ADF .....	266
840.01 Escáner desactivado .....	266
840.02 Escáner autodesactivado .....	266
Solución de problemas de impresión.....	266
No se imprimen los PDF en varios idiomas.....	266
Los trabajos no se imprimen.....	267
Los trabajos confidenciales u otro tipo de trabajos retenidos no se imprimen .....	268

El trabajo tarda mucho en imprimirse .....	268
El trabajo se imprime desde la bandeja incorrecta o en el papel incorrecto .....	269
Se imprimen caracteres incorrectos .....	269
No funciona el enlace de bandejas .....	269
Los trabajos grandes no se clasifican .....	269
Se producen saltos de página inesperados.....	270
Solución de problemas de copia.....	270
La copiadora no responde .....	270
La unidad de escáner no cierra .....	270
Baja calidad de las copias.....	271
Copias parciales de documentos o fotografías .....	272
Solución de problemas de digitalización.....	273
Comprobación de un escáner que no responde.....	273
La digitalización no se ha realizado correctamente .....	273
La digitalización tarda mucho o bloquea el ordenador. ....	273
Baja calidad de la imagen digitalizada .....	274
Digitalizaciones parciales de documentos o fotografías.....	274
No se puede digitalizar desde un ordenador.....	275
Solución de problemas de fax.....	275
El ID de remitente no se muestra. ....	275
No se pueden enviar ni recibir faxes.....	275
Se pueden enviar pero no recibir faxes .....	277
Se pueden recibir pero no enviar faxes .....	277
El fax recibido tiene una calidad de impresión baja .....	278
Solución de problemas de opciones.....	279
La opción no funciona correctamente o deja de funcionar después de instalarla. ....	279
Alimentadores .....	279
Tarjeta de memoria .....	280
Tarjeta de memoria flash.....	280
Disco duro con adaptador .....	280
Puerto de soluciones internas .....	280
Solución de problemas de alimentación del papel.....	280
El papel se atasca frecuentemente.....	280
Bandejas de papel.....	281
El mensaje Atasco de papel permanece después de haber eliminado el atasco.....	281
La página atascada no se vuelve a imprimir tras eliminar el atasco .....	281
Solución de problemas de calidad de impresión.....	282
Identificación de problemas de calidad de impresión .....	282
Páginas en blanco .....	282
Los caracteres tienen bordes dentados o desiguales. ....	283
Imágenes recortadas .....	283
Imágenes fantasma.....	284
Fondo gris .....	284

---

Márgenes incorrectos.....	284
Curvatura del papel .....	285
Irregularidades de impresión.....	285
Impresión con arrugas .....	286
Aparecen líneas negras o blancas sólidas en las transparencias o el papel.....	286
La impresión es demasiado clara.....	287
La impresión es demasiado oscura.....	288
Páginas con colores sólidos .....	289
Líneas verticales a trazos .....	289
Líneas horizontales .....	290
La página presenta tóner borroso o manchas de fondo.....	291
El tóner se difumina.....	291
Manchas de tóner.....	292
La impresión de transparencias es de baja calidad.....	292
Densidad de impresión desigual.....	293
No se abre el servidor Web incorporado.....	293
Compruebe las conexiones de red.....	293
Compruebe los valores de red.....	293
Contacto con el servicio de asistencia técnica.....	293
<b>Apéndice.....</b>	<b>294</b>
<b>Índice alfabético.....</b>	<b>296</b>

## Información de seguridad

 **PRECAUCIÓN: POSIBLES DAÑOS PERSONALES:** Consulte la *Hoja de seguridad* adjunta antes de cualquier conexión de cable o eléctrica.

Conecte el cable de alimentación a un enchufe con toma de tierra, situado cerca del producto y de fácil acceso.

No coloque o utilice este producto cerca del agua o de lugares húmedos.

 **PRECAUCIÓN: PELIGRO DE DESCARGAS ELÉCTRICAS** No utilice la función de fax durante una tormenta eléctrica. No configure este producto ni realice ninguna conexión eléctrica o de cables, como la función de fax, el cable de alimentación o el teléfono, durante una tormenta eléctrica.

Las tareas de reparación o mantenimiento de la impresora que no se describan en las instrucciones de funcionamiento deberá realizarlas un técnico autorizado.

 **PRECAUCIÓN: POSIBLES DAÑOS PERSONALES:** Este producto utiliza un láser. El uso de los controles o ajustes o el llevar a cabo procedimientos distintos a los especificados aquí puede causar niveles de radiación peligrosos.

Durante el proceso de impresión que utiliza este producto se calienta el medio de impresión y el calor puede provocar que el medio emita gases. Para evitar emisiones peligrosas, el usuario deberá comprender y seguir lo expuesto en la sección de las instrucciones de utilización donde se describen las directrices para seleccionar el material de impresión.

Tenga cuidado al sustituir la batería de litio.

 **PRECAUCIÓN: POSIBLES DAÑOS PERSONALES:** Existe riesgo de explosión si se sustituye incorrectamente una batería de litio. Sustitúyala sólo por el mismo tipo de batería o por uno equivalente. No recargue, desmonte ni incinere una batería de litio. Deseche las baterías usadas según las instrucciones del fabricante y la normativa local.

 **PRECAUCIÓN: SUPERFICIE CALIENTE:** El interior de la impresora podría estar caliente. Para reducir el riesgo de sufrir daños causados por un componente caliente, deje que la superficie se enfríe antes de tocarla.

 **PRECAUCIÓN: POSIBLES DAÑOS PERSONALES:** El peso de la impresora es superior a 18 kg (40 lb) y se necesitan dos o más personas con formación para levantarla de forma segura.

 **PRECAUCIÓN: POSIBLES DAÑOS PERSONALES:** Antes de mover la impresora, siga estas instrucciones para evitar daños personales o en la impresora:

- Pulse el interruptor para apagar la impresora y desenchufe el cable de alimentación de la toma de la pared antes de continuar.
- Desconecte todos los cables de la impresora antes de desplazarla.
- Levante la impresora del alimentador opcional y ponga la impresora a un lado en lugar de intentar levantar ambos al mismo tiempo.

**Nota:** Utilice las agarraderas que se encuentran en ambos lados de la impresora para levantar el alimentador opcional.

Utilice exclusivamente el cable de alimentación que se suministra junto con este producto o el repuesto autorizado por el fabricante.

Utilice sólo el cable de telecomunicaciones (RJ-11) incluido o un cable 26 AWG o más largo para conectar este producto a la red telefónica conmutada pública.

 **PRECAUCIÓN: PELIGRO DE DESCARGAS ELÉCTRICAS** Si va a acceder a la placa del sistema o instalar tarjetas de memoria o de opción después de instalar la impresora, apáguela y desenchufe el cable de alimentación de la toma de la pared antes de continuar. Si hay otros dispositivos instalados en la impresora, apáguelos también y desenchufe todos los cables conectados a la impresora.

 **PRECAUCIÓN: PELIGRO DE DESCARGAS ELÉCTRICAS** Asegúrese de que todas las conexiones externas (como las conexiones de sistemas telefónicos y Ethernet) están instaladas correctamente en sus correspondientes puertos plug-in.

Este producto se ha diseñado, verificado y aprobado para cumplir los más estrictos estándares de seguridad global usando los componentes específicos del fabricante. Puede que las características de seguridad de algunas piezas no sean siempre evidentes. El fabricante no se hace responsable del uso de otras piezas de recambio.

 **PRECAUCIÓN: POSIBLES DAÑOS PERSONALES:** No corte, doble, ate, aplaste o coloque objetos pesados en el cable de alimentación. No someta el cable de alimentación a abrasión o tensión. No aplaste el cable de alimentación entre objetos como muebles y paredes. Si alguna de esto sucediera, existiría el riesgo de fuego o descarga eléctrica. Inspeccione el cable de alimentación regularmente y compruebe que no hay signos de tales problemas. Retire el cable de alimentación de la toma eléctrica antes de inspeccionarlo.

 **PRECAUCIÓN: PELIGRO DE DESCARGAS ELÉCTRICAS** Para evitar el riesgo de shock eléctrico al limpiar el exterior de la impresora, desconecte el cable de electricidad del enchufe de la pared y desconecte todos los cables de la impresora antes de continuar.

# Información sobre la impresora

## Gracias por elegir esta impresora.

Nos hemos esforzado para crear un producto que satisfaga sus necesidades.

Para comenzar a utilizar la impresora ahora mismo, utilice la documentación de instalación incluida con la impresora y concéntrese en la información de la *Guía del usuario* que le enseña a realizar las tareas básicas. Para sacar el máximo rendimiento a la impresora, lea la *Guía del usuario* con atención y no olvide consultar la información más actualizada en nuestro sitio Web.

Estamos comprometidos a proporcionar rendimiento y valor con nuestras impresoras, y queremos asegurarnos de que esté satisfecho. Si en algún momento surgiera algún problema, uno de nuestros expertos representantes de soporte estará encantado de ayudarle a resolverlo de inmediato. Si desea que incorporemos alguna mejora, háganoslo saber también. Trabajamos por y para usted, por eso sus sugerencias nos ayudarán a mejorar.

## Búsqueda de información sobre la impresora

¿Qué busca?	Encuéntrelo aquí
Instrucciones de configuración inicial: <ul style="list-style-type: none"> <li>• Conexión de la impresora</li> <li>• Instalación del software de la impresora</li> </ul>	Documentación de instalación: documentación de instalación suministrada con la impresora.
Configuración adicional e instrucciones de uso de la impresora: <ul style="list-style-type: none"> <li>• Selección y almacenamiento de papel y material especial</li> <li>• Carga del papel</li> <li>• Realización de tareas de impresión, copia, digitalización y fax según el modelo de impresora</li> <li>• Configuración de valores de la impresora</li> <li>• Visualización e impresión de documentos y fotos</li> <li>• Configuración y uso del software de la impresora</li> <li>• Instalación y configuración de la impresora en una red según el modelo de impresora</li> <li>• Cuidado y mantenimiento de la impresora</li> <li>• Diagnóstico y solución de problemas</li> </ul>	<p><i>Guía del usuario:</i> la <i>Guía del usuario</i> está disponible en el CD <i>Software y documentación</i>.</p> <p><i>Referencia rápida:</i> la <i>Referencia rápida</i> está disponible en el CD <i>Software y documentación</i> en la sección "Ver documentación adicional".</p> <p>Para las actualizaciones, visite nuestro sitio Web en <a href="http://support.dell.com">support.dell.com</a>.</p>
Ayuda para utilizar el software de la impresora	<p>Ayuda de Windows o Mac: abra un programa o aplicación de software de la impresora y haga clic en <b>Ayuda</b>.</p> <p>Haga clic en  para ver información sensible al contexto.</p> <p><b>Notas:</b></p> <ul style="list-style-type: none"> <li>• La ayuda se instala automáticamente con el software de la impresora.</li> <li>• El software de la impresora se encuentra en la carpeta Program de la impresora o en el escritorio, según el sistema operativo.</li> </ul>



¿Qué busca?	Encuéntrelo aquí
<p>La última información complementaria, actualizaciones y asistencia técnica:</p> <ul style="list-style-type: none"> <li>• Documentación</li> <li>• Descargas de controladores</li> <li>• Actualizaciones de productos</li> <li>• Información para llamadas de servicio y reparaciones</li> <li>• Estado de pedido</li> <li>• Chat de asistencia en directo</li> <li>• Asistencia por e-mail</li> <li>• Asistencia telefónica</li> </ul>	<p>Sitio Web de asistencia de Dell: <b>support.dell.com</b></p> <p><b>Nota:</b> Seleccione su región y, a continuación, seleccione su producto para ver el sitio de asistencia correspondiente.</p> <p>Los números de asistencia telefónica y el horario de atención para su región o país se encuentran en el sitio Web de asistencia.</p> <p>Tenga preparada la información siguiente cuando llame al número de asistencia para que le atiendan más rápido:</p> <ul style="list-style-type: none"> <li>• Etiqueta de servicio</li> <li>• Código de servicio rápido</li> </ul> <p><b>Nota:</b> La etiqueta de servicio y el código de servicio rápido aparecen en etiquetas en la impresora.</p>
<ul style="list-style-type: none"> <li>• Software y controladores: controladores certificados para mi impresora e instaladores del software de impresoras Dell</li> <li>• Archivos Readme: cambios técnicos de última hora o material de referencia técnica avanzado para usuarios experimentados o técnicos</li> </ul>	<p>CD <i>Software y documentación</i></p>
<ul style="list-style-type: none"> <li>• Suministros y accesorios para mi impresora</li> <li>• Cartuchos de repuesto</li> </ul>	<p>Sitio Web de suministros para impresoras Dell: <b>dell.com/supplies</b></p> <p>Puede comprar suministros para impresoras en línea, por teléfono o en tiendas seleccionadas.</p>
<ul style="list-style-type: none"> <li>• Información de seguridad para prepararse para utilizar cualquier impresora</li> <li>• Información legal</li> <li>• Información sobre la garantía</li> </ul>	<p><i>Guía de información del producto</i></p> <div data-bbox="1019 1058 1211 1339" style="text-align: center;"> </div> <p><b>Nota:</b> La <i>Guía de información del producto</i> puede no estar disponible en su país o región.</p>

## Configuraciones de la impresora

**Nota:** Las configuraciones de la impresora pueden variar de acuerdo con el modelo de su impresora.

## Modelo básico

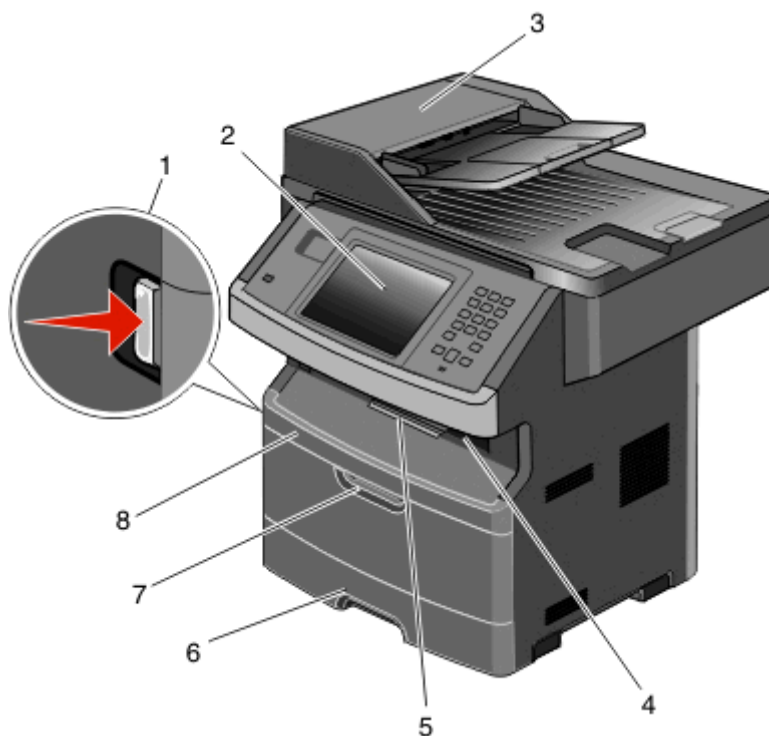

<b>1</b>	Botón de liberación de la puerta frontal
<b>2</b>	Panel de control de la impresora
<b>3</b>	Alimentador automático de documentos (ADF)
<b>4</b>	Bandeja de salida estándar con luz superior
<b>5</b>	Tope de papel
<b>6</b>	Bandeja estándar de 250 hojas
<b>7</b>	Puerta del alimentador multiusos
<b>8</b>	Puerta frontal

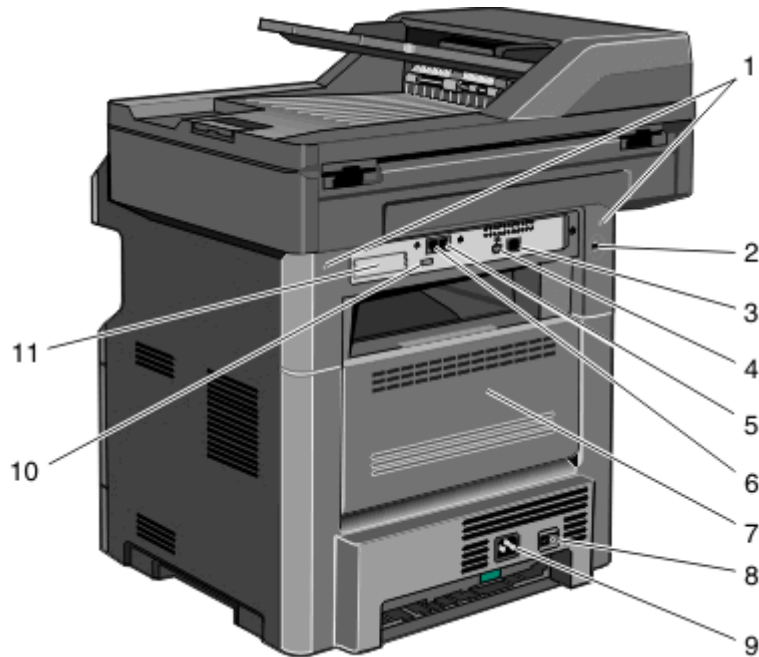

1	Bloqueos de la placa del sistema
2	Dispositivo de bloqueo
3	Puerto Ethernet
4	USB, puerto <b>Nota:</b> Utilice este puerto USB para conectar la impresora al ordenador.
5	Puerto de conexión del fax con la toma de la pared. <b>Nota:</b> Los puertos del fax sólo están disponibles cuando una tarjeta de fax está instalada.
6	Puerto de conexión del fax al teléfono <b>Nota:</b> Los puertos del fax sólo están disponibles cuando una tarjeta de fax está instalada.
7	Puerta posterior
8	Interruptor de corriente
9	Enchufe para el cable de alimentación de la impresora
10	Puerto USB periférico
11	Placa protectora extraíble <b>Nota:</b> La placa protectora se retira cuando las opciones internas están instaladas.

## Selección de ubicación para la impresora

Cuando elija un sitio para instalar la impresora, deje espacio suficiente para poder abrir las bandejas, las cubiertas y las puertas. Si tiene pensado instalar alguna opción, deje espacio suficiente para ésta. Cuestiones importantes:

- Asegúrese de que la circulación de aire de la habitación cumple con la última revisión del estándar ASHRAE 62.
- Proporcionar una superficie plana, limpia y estable.

- Mantenga la impresora:
  - Lejos del flujo de aire de los aparatos de aire acondicionado, calentadores o ventiladores
  - Apartada de la luz solar directa, lugares con mucha humedad o cambios de temperatura.
  - Limpia, seca y sin polvo
- Deje el siguiente espacio recomendado alrededor de la impresora para conseguir una ventilación correcta:

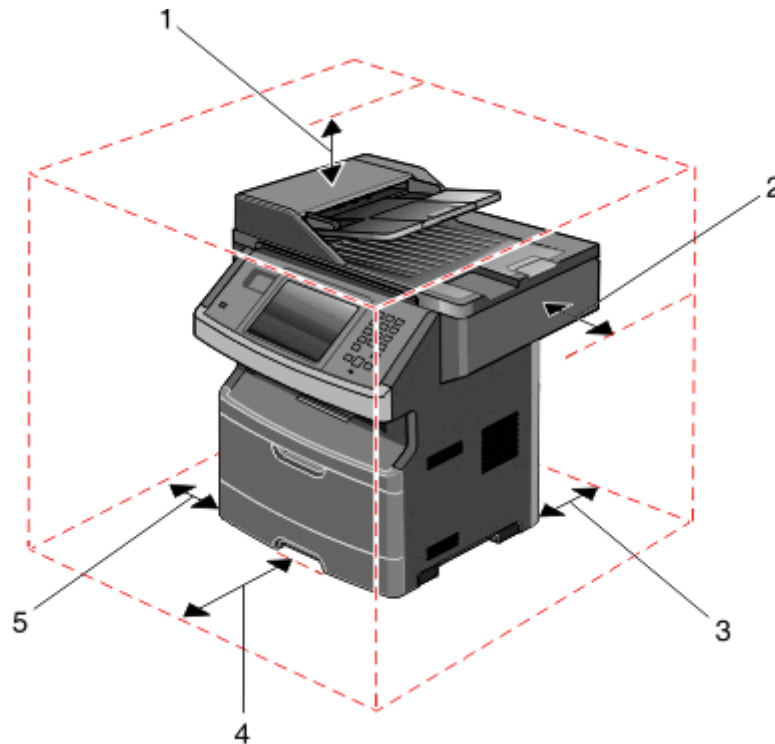

1	Superior	254 mm (10 in.)
2	Derecha	203 mm (8 in.)
3	Posterior	305 mm (12 in.)
4	Frontal	203 mm (8 in.)
5	Izquierda	76 mm (3 pulg.)

## Funciones básicas del escáner

El escáner proporciona funciones de copia, fax y digitalización en red para grupos de trabajo grandes. Puede:

- Realizar copias rápidas o cambiar los valores en el panel de control de la impresora para realizar trabajos de copia específicos.
- Enviar fax utilizando el panel de control de la impresora.
- Enviar un fax a varios destinos de fax simultáneamente.
- Digitalizar documentos y enviarlos al ordenador, a una dirección de e-mail, a un dispositivo de memoria flash o a un destino de FTP.
- Digitalizar documentos y enviarlos a otra impresora (PDF mediante FTP).

**Nota:** La función de fax está disponible sólo en modelos de impresoras seleccionados.

## Descripción del alimentador automático de documentos (ADF) y del cristal del escáner

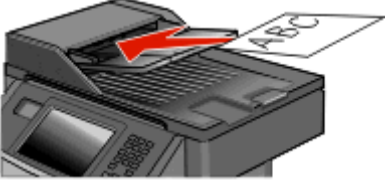
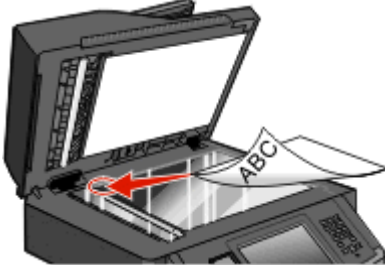
Alimentador automático de documentos (ADF)	Cristal del escáner
 <p>Use el alimentador automático de documentos (ADF) para documentos multipágina.</p>	 <p>Utilice el cristal del escáner para páginas individuales, objetos pequeños (como postales o fotografías), transparencias, papel fotográfico o material de poco grosor (como recortes de revistas).</p>

Puede utilizar tanto el ADF como el cristal del escáner para digitalizar documentos.

### Uso del alimentador automático de documentos

El alimentador automático de documentos puede digitalizar varias páginas, incluidas las páginas dúplex. Si los valores duplex están seleccionados, el ADF digitaliza automáticamente las dos caras de la página. Cuando utilice el alimentador automático de documentos:

- Cargue el documento hacia arriba en el ADF, con el lado corto primero.
- Cargue hasta 50 hojas de papel normal en la bandeja de entrada del alimentador.
- Scan sizes from 125 x 127 mm (4.92 x 5.0 in.) to 215.9 x 355.6 mm (8.5 x 14 in.).
- Digitalice documentos con distintos tamaños de página (Carta y Legal).
- Digitalice papel con un peso de 52 a 120 g/m<sup>2</sup> (14 a 32 libras).
- No cargue en el alimentador postales, fotografías, objetos pequeños, transparencias, papel fotográfico o material de poco grosor (como recortes de revistas). Coloque dichos elementos sobre el cristal del escáner.









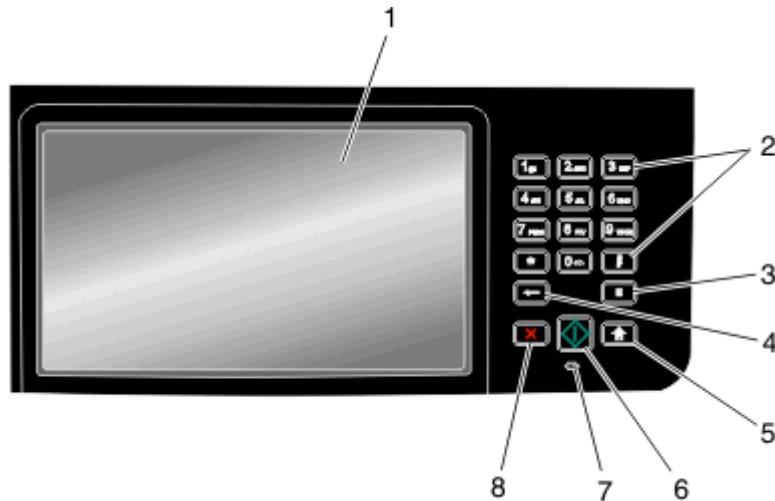



### Uso del cristal del escáner







El cristal del escáner se puede utilizar para digitalizar o copiar páginas independientes o páginas de un libro. Si desea utilizar el cristal del escáner:

- Coloque un documento hacia abajo en el cristal del escáner en la esquina superior izquierda.
- Puede digitalizar o copiar documentos de hasta 215,9 x 355,6 mm (8,5 x 14 pulg.).
- Digitalice documentos con distintos tamaños de página (Carta y Legal).
- Copie libros de hasta 25,3-mm (1 pulg.) de grosor.

## Descripción del panel de control de la impresora



Elemento	Descripción
1	<p>Pantalla</p> <p>Permite ver las opciones de digitalización, copia, envío de faxes e impresión, así como mensajes de estado y de error.</p>
2	<p>Teclado numérico</p> <p>Permite introducir números o símbolos en la pantalla.</p> 
3	<p>Pausa de marcado</p>  <ul style="list-style-type: none"> <li>• Pulse  para que haya una pausa de marcado de dos o tres segundos en un número de fax. En el campo Fax para, una pausa de marcado se representa mediante una coma (,).</li> <li>• En la pantalla de inicio, pulse  para volver a marcar un número de fax.</li> <li>• El botón sólo funciona en el menú Fax o con las funciones de fax. Cuando se pulsa  fuera del menú Fax, de una función de fax o de la pantalla de inicio, suena un pitido de error.</li> </ul>
4	<p>Atrás</p>  <p>En el menú Copia, pulse  para eliminar el dígito situado más a la derecha del valor del recuento de copias. El valor predeterminado 1 aparece si se elimina el número completo pulsando  varias veces.</p> <p>En la lista de destinos de fax, pulse  para eliminar el dígito situado más a la derecha de un número introducido manualmente. También puede pulsar  para eliminar una entrada de método abreviado completa. Una vez eliminada una línea entera, al pulsar otra vez  el cursor sube una línea.</p> <p>En la lista de destinos de e-mail, pulse  para eliminar el carácter situado a la izquierda del cursor. Si el carácter está en un método abreviado, se elimina el método abreviado.</p>

Elemento		Descripción
5	Inicio 	Pulse  para volver a la pantalla de inicio.
6	Arrancar 	<ul style="list-style-type: none"> <li>• Pulse  para iniciar el trabajo actual indicado en la pantalla.</li> <li>• En la pantalla de inicio, pulse  para iniciar un trabajo de copia con los valores predeterminados.</li> <li>• Si se pulsa mientras se está digitalizando un trabajo, el botón no funciona.</li> </ul>
7	Indicador	Indica el estado de la impresora: <ul style="list-style-type: none"> <li>• <b>Desactivado:</b> la impresora está apagada.</li> <li>• <b>Verde con parpadeo:</b> la impresora se está calentando, procesando datos o imprimiendo.</li> <li>• <b>Verde fijo:</b> la impresora está encendida, pero inactiva.</li> <li>• <b>Rojo fijo:</b> se necesita la intervención del operador.</li> </ul>
8	Parar 	Detiene todas las actividades de la impresora. Cuando aparece <b>Detenido</b> en la pantalla, se muestra una lista de opciones.

## Descripción de la pantalla principal

Después de encender la impresora y de un corto período de calentamiento, la pantalla muestra la siguiente pantalla básica, que se conoce como "pantalla principal". Utilice los botones de la pantalla principal para realizar acciones como copiar, enviar por fax, digitalizar, abrir la pantalla de menús o responder a los mensajes.

**Nota:** Los botones que aparecen en la pantalla principal varían en función de los valores de personalización de la pantalla.

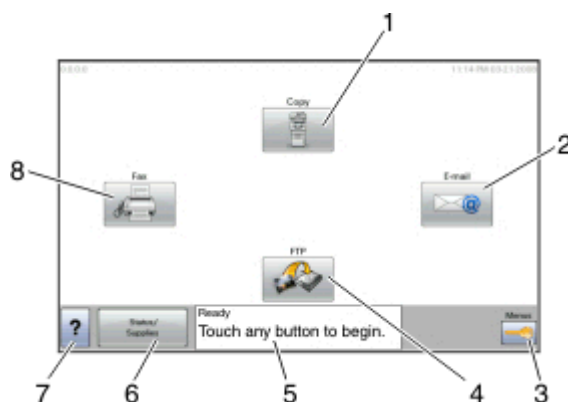

Elemento de pantalla		Descripción
1	Copiar	Abre los menús Copia. <b>Nota:</b> En la pantalla principal, también puede acceder a los menús Copia pulsando un número en el teclado numérico.
2	E-mail	Abre los menús de E-mail.
3	Menús	Abre los menús. Estos menús sólo están disponibles cuando la impresora está en estado <b>Lista</b> .

Elemento de pantalla		Descripción
4	FTP	Abre los menús del protocolo de transferencia de archivos (FTP).
5	Barra de mensajes de estado	<ul style="list-style-type: none"> <li>• Muestra el estado actual de la impresora como <b>Lista</b> u <b>Ocupada</b>.</li> <li>• Muestra el estado de la impresora, por ejemplo, <b>Tóner bajo</b>.</li> <li>• Muestra mensajes de intervención que proporcionan instrucciones que debe seguir el usuario para que la impresora pueda continuar procesando el trabajo, como <b>Cerrar puerta</b>.</li> </ul>
6	Estado/Suministros	Aparece en la pantalla siempre que el estado de la impresora incluya un mensaje que requiera intervención. Púselo para acceder a los mensajes y obtener más información sobre éstos, incluido cómo borrarlos.
7	Sugerencias	Todos los menús cuentan con un botón Sugerencias. Sugerencias es una característica de ayuda sensible a contexto incluida en las pantallas táctiles.
8	Fax	Abre los menús de Fax.

En la pantalla principal pueden aparecer otros botones como:

Elemento de pantalla	Descripción
Liberar faxes retenidos	Si se muestra este botón, hay faxes retenidos con una hora de retención programada definida previamente. Para acceder a la lista de faxes retenidos, pulse este botón.
Buscar trabajos retenidos	Busca en cualquiera de los siguientes elementos y devuelve los resultados de la búsqueda: <ul style="list-style-type: none"> <li>• Nombres de usuarios para trabajos de impresión confidenciales o retenidos</li> <li>• Nombres de trabajos retenidos, excluidos los trabajos de impresión confidenciales</li> <li>• Nombres de perfiles</li> <li>• Contenedor de marcadores o nombres de trabajos</li> <li>• Contenedor de USB o nombres de trabajos sólo para las extensiones admitidas</li> </ul>
Trabajos retenidos	Abre una pantalla que contiene todos los trabajos retenidos.
Bloquear dispositivo	Este botón aparece en la pantalla cuando la impresora no está bloqueada y se ha establecido el número de identificación personal (PIN) de desbloqueo del dispositivo. Si se toca este botón, se abre una pantalla para introducir el PIN. Al introducir el PIN correcto se bloquea el panel de control (pantalla táctil y botones duros).
Desbloquear dispositivo	Este botón aparece en la pantalla cuando la impresora está bloqueada. Los botones del panel de control de la impresora y los métodos abreviados no se pueden utilizar cuando aparece. Si se toca este botón, se abre una pantalla para introducir el PIN. Al introducir el PIN correcto se desbloquea el panel de control de la impresora (pantalla táctil y botones duros).







## Uso de los botones de la pantalla táctil

**Nota:** Dependiendo de las opciones y la configuración administrativa, las pantallas y los botones pueden variar respecto a los que se muestran.











## Pantalla táctil de muestra



Botón	Función
	Vuelve a la pantalla de inicio
	Abre una pantalla con opciones
	Se desplaza a otro valor en orden decreciente
	Se desplaza a otro valor en orden creciente
	Desplaza a la izquierda
	Desplaza a la derecha
	Vuelve a la pantalla anterior

## Otros botones de la pantalla táctil

Botón	Función
<p>Enviar</p> 	<p>Guarda un valor como el nuevo valor predeterminado</p>
<p>Flecha abajo</p> 	<p>Se desplaza hacia abajo a la siguiente pantalla</p>
<p>Flecha arriba</p> 	<p>Se desplaza hacia arriba a la siguiente pantalla</p>
<p>Botón de radio sin seleccionar</p> 	<p>Esto es un botón de radio sin seleccionar. El botón de radio está en gris para mostrar que está sin seleccionar.</p>
<p>Botón de radio seleccionado</p> 	<p>Esto es un botón de radio seleccionado. El botón de radio está en gris para mostrar que está seleccionado.</p>
<p>Cancelar trabajos</p> 	<p>Abre la pantalla Cancelar trabajos. La pantalla Cancelar trabajos muestra tres encabezados Imprimir, Fax y Red.</p> <p>Bajo los encabezados Imprimir, Fax y Red se encuentran disponibles los siguientes elementos:</p> <ul style="list-style-type: none"> <li>• Trabajo de impresión</li> <li>• Trabajo de copia</li> <li>• fax</li> <li>• FTP</li> <li>• Correo electrónico enviado</li> </ul> <p>Cada encabezado tiene una lista de trabajos que aparecen en una columna debajo de él y sólo puede mostrar tres trabajos por pantalla. Cada trabajo aparece como un botón que puede tocar para acceder a la información sobre el trabajo. Si hay más de tres trabajos en una columna, aparecerá una flecha que le permite desplazarse por los trabajos.</p>
<p>Continuar</p> 	<p>Pulse este botón para aceptar o eliminar mensajes, y continúe con el trabajo.</p>
<p>Cancelar</p> 	<ul style="list-style-type: none"> <li>• Cancela una acción o selección</li> <li>• Cancela una pantalla y regresa a la pantalla anterior</li> </ul>

Botón	Función
<p>Seleccione</p> 	<p>Abre el siguiente menú relacionado o elemento de menú.</p>

## Características

Característica	Descripción
<p>Línea de menús:  <u>Menús</u> &gt; <u>Valores</u> &gt; <u>Valores de Copia</u> &gt; <u>Número de Copias</u></p>	<p>Hay un menú línea de rastro en la parte superior de cada pantalla de menú. Esta característica funciona como un rastro que muestra la ruta exacta seguida para llegar al menú actual. Proporciona la ubicación exacta en los menús.</p> <p>Pulse cualquiera de las palabras subrayadas para regresar a ese menú o elemento de menú.</p> <p>El menú Número de copias no está subrayado ya que esta es la pantalla actual. Si toca una palabra subrayada en la pantalla de Número de copias antes de que se establezca y se guarde el número de copias, la selección no se guarda y no se convierte en el valor predeterminado del usuario.</p>
<p>Alerta de mensaje de asistencia</p> 	<p>Si aparece un mensaje de atención que afecta a una función, como copia o fax, aparece un signo de exclamación rojo sobre el botón de la función en la pantalla de inicio y parpadea el indicador de la luz roja.</p>

# Configuración de impresora adicional

## Instalación de opciones internas

 **PRECAUCIÓN: PELIGRO DE DESCARGAS ELÉCTRICAS** Si accede a la placa del sistema o instala hardware opcional o dispositivos de memoria después de haber configurado la impresora, apáguela y desenchufe el cable de alimentación de la toma de la pared antes de continuar. Si tiene otros dispositivos conectados a la impresora, apáguelos también y desenchufe los cables que vayan a la impresora.

Puede personalizar la conectividad y la capacidad de memoria de la impresora agregando tarjetas adicionales. En las instrucciones de esta sección se explica cómo se instalan las tarjetas disponibles; también puede utilizarlas para localizar una tarjeta y extraerla.

### Opciones internas disponibles

- Tarjetas de memoria
- Tarjetas de firmware
- Disco duro de la impresora
- Puertos de soluciones internos (ISP)

Puede que no estén disponibles todas estas opciones. Para obtener más información, póngase en contacto con el lugar en el que adquirió la impresora.

## Acceso a la placa del sistema para instalar opciones internas

**Nota:** Para esta tarea es necesario un destornillador de cabeza plana.

**⚠ PRECAUCIÓN: PELIGRO DE DESCARGAS ELÉCTRICAS** Si accede a la placa del sistema o instala hardware opcional o dispositivos de memoria después de haber configurado la impresora, apáguela y desenchufe el cable de alimentación de la toma de la pared antes de continuar. Si tiene otros dispositivos conectados a la impresora, apáguelos también y desenchufe los cables que vayan a la impresora.

- 1 Afloje los tornillos de la parte posterior de la placa del sistema un cuarto de vuelta.



- 2 Levante la parte frontal de la unidad de escáner para abrir la placa del sistema.

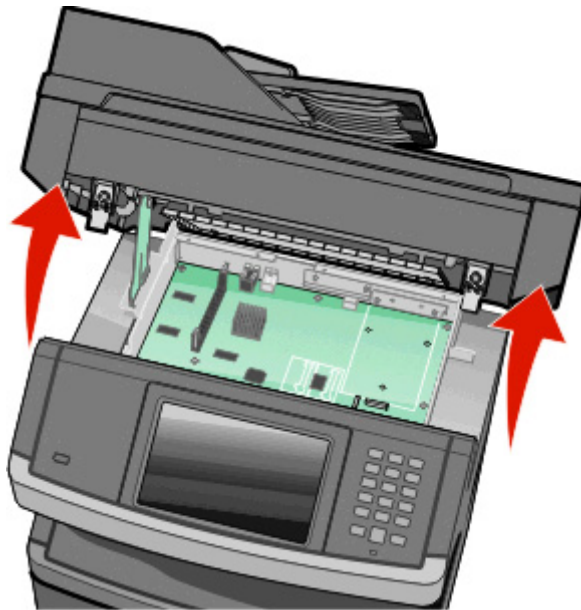

- 3 La siguiente ilustración le muestra la localización del conector adecuado.

**Advertencia—Posibles daños:** Los componentes electrónicos de la placa del sistema se dañan fácilmente con la electricidad estática. Toque algo metálico en la impresora antes de tocar ningún conector o componente electrónico de la placa del sistema.

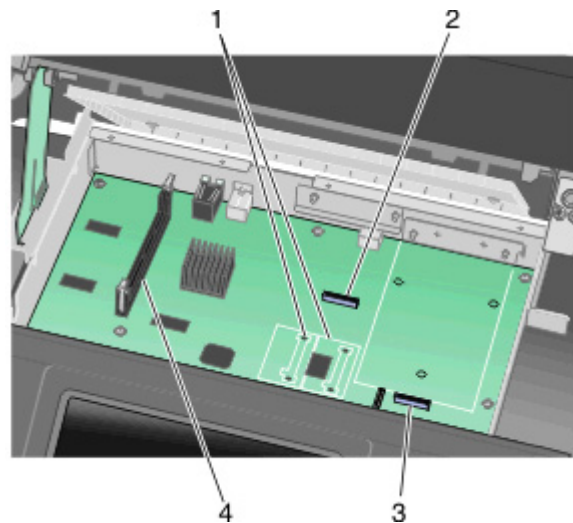

1	Conectores de la tarjeta de firmware o memoria flash
2	Conector de la tarjeta de fax
3	Conector del disco duro de la impresora
4	Conector de la tarjeta de memoria

## Instalación de una tarjeta de memoria

**⚠ PRECAUCIÓN: PELIGRO DE DESCARGAS ELÉCTRICAS** Si va a acceder a la placa del sistema o instalar tarjetas de memoria o de opción después de instalar la impresora, apáguela y desenchufe el cable de alimentación de la toma de la pared antes de continuar. Si hay otros dispositivos instalados en la impresora, apáguelos también y desenchufe todos los cables conectados a la impresora.

**Advertencia—Posibles daños:** Los componentes electrónicos de la placa del sistema se dañan fácilmente con la electricidad estática. Toque alguna parte metálica de la impresora antes de manipular cualquier conector o componente electrónico de la placa del sistema.

**Nota:** Para esta tarea necesita un destornillador de cabeza plana.

Puede adquirir una tarjeta de memoria opcional por separado e instalarla en la placa del sistema. Para instalar la tarjeta de memoria:

- 1 Acceda a la placa del sistema.

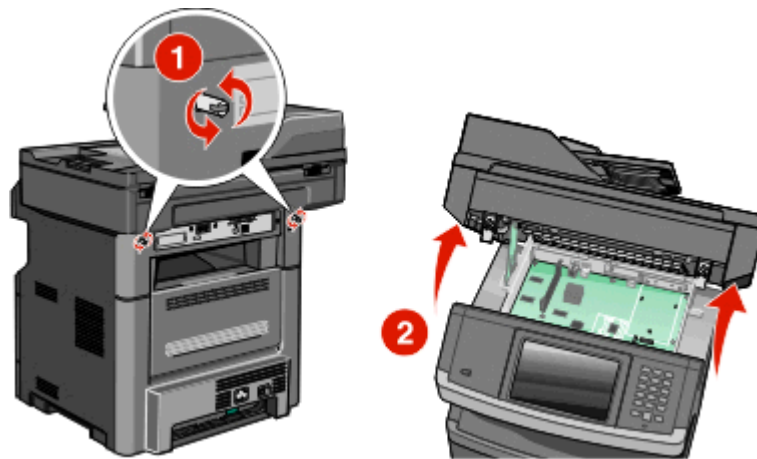

- 2 Desembale la tarjeta de memoria.

**Nota:** Evite tocar los puntos de conexión que hay en el borde de la tarjeta.

- 3 Abra las muescas del conector de la tarjeta de memoria.



- 4 Alinee las muescas de la tarjeta de memoria con las guías del conector.

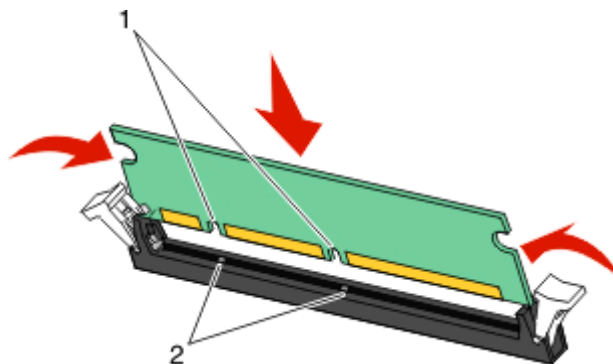

1	Muecas
2	Guías

- 5 Introduzca la tarjeta de memoria en el conector hasta que *encaje* en su lugar.

**Nota:** Después de instalar la tarjeta de memoria, asegúrese de que las muescas del conector de la tarjeta vuelvan a estar en la posición vertical de cerrado, y estén aseguradas contra la tarjeta.

- 6 Suelte el pestillo de acceso de la placa del sistema y, a continuación, cierre la puerta de la placa del sistema bajando el escáner.
- 7 Presione los tornillos mientras los gira un cuarto de vuelta a la derecha para fijar la placa del sistema.

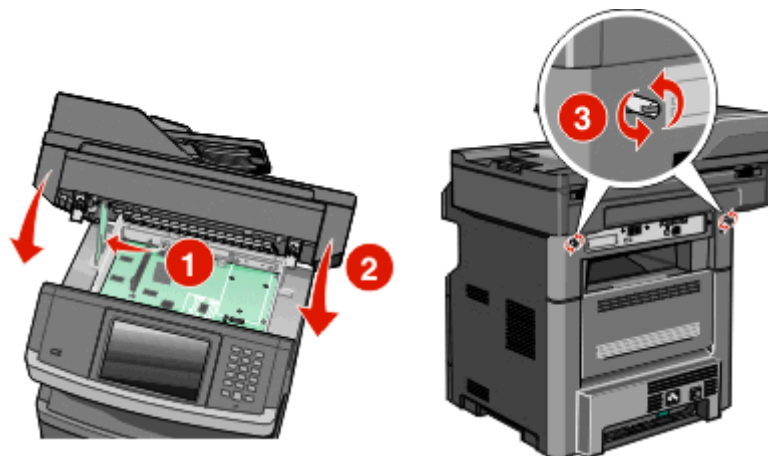

**Advertencia—Posibles daños:** Asegúrese de que la placa del sistema está fija para evitar posibles daños en la impresora al trasladarla.



## Instalación de una tarjeta de memoria flash o de firmware

La placa del sistema tiene dos conexiones para una tarjeta de memoria flash o de firmware opcional. Sólo puede instalarse una de cada tipo, pero los conectores son intercambiables.

**Nota:** Para esta tarea necesita un destornillador de cabeza plana.

**⚠ PRECAUCIÓN: PELIGRO DE DESCARGAS ELÉCTRICAS** Si va a acceder a la placa del sistema o instalar tarjetas de memoria o de opción después de instalar la impresora, apáguela y desenchufe el cable de alimentación de la toma de la pared antes de continuar. Si hay otros dispositivos instalados en la impresora, apáguelos también y desenchufe todos los cables conectados a la impresora.

**Advertencia—Posibles daños:** Los componentes electrónicos de la placa del sistema se dañan fácilmente con la electricidad estática. Toque algo metálico en la impresora antes de tocar ningún conector o componente electrónico de la placa del sistema.

- 1 Acceda a la placa del sistema.

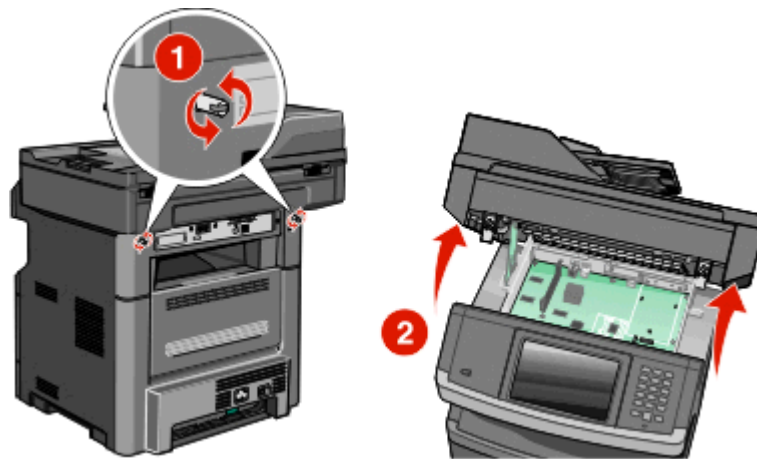

- 2 Desembale la tarjeta.

**Nota:** Evite tocar cualquier componente eléctrico de la tarjeta.

3 Sujete la tarjeta por los lados y alinee las patillas de plástico de la tarjeta con los orificios de la placa del sistema.

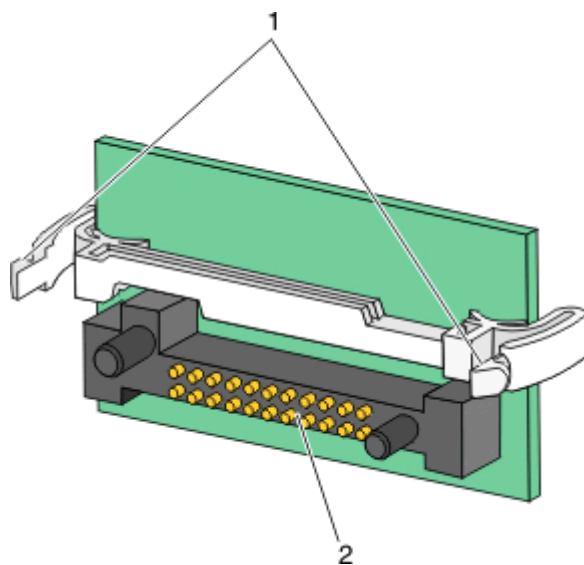

1	Patillas de plástico
2	Patillas de metal

4 Empuje la tarjeta con firmeza para encajarla.

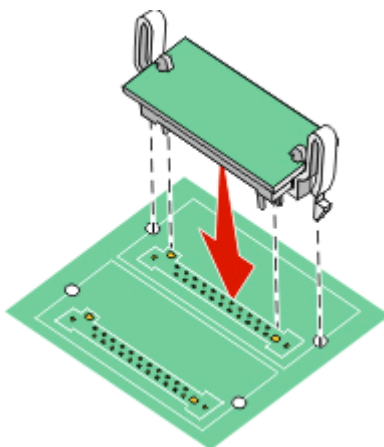

**Notas:**

- Todo el conector de la tarjeta debe tocar y estar nivelado con la placa del sistema.
- Tenga cuidado de no dañar los conectores.

5 Suelte el pestillo y, a continuación, cierre la puerta de la placa del sistema bajando el escáner.

- 6 Presione los tornillos mientras los gira un cuarto de vuelta a la derecha para fijar la placa del sistema.

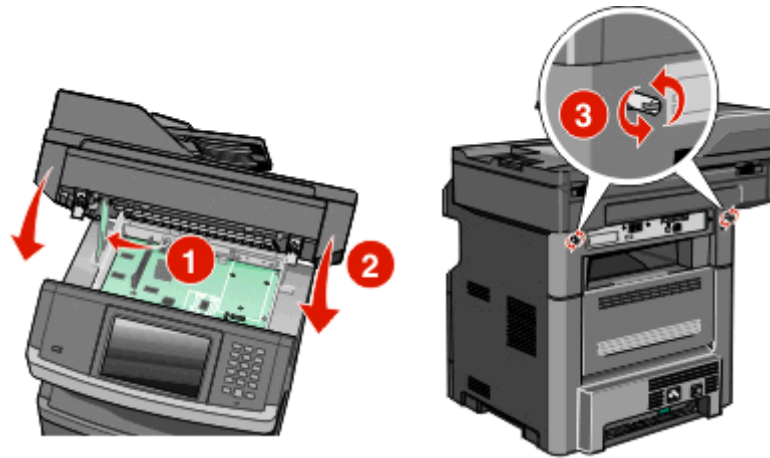

**Advertencia—Posibles daños:** Asegúrese de que la placa del sistema está fija para evitar posibles daños en la impresora al trasladarla.

## Instalación de un puerto de soluciones interno

**Nota:** Para esta tarea, es necesario un destornillador Phillips del número 2 y un destornillador de cabeza plana.

**⚠ PRECAUCIÓN: PELIGRO DE DESCARGAS ELÉCTRICAS** Si accede a la placa del sistema o instala hardware opcional o dispositivos de memoria después de haber configurado la impresora, apáguela y desenchufe el cable de alimentación de la toma de la pared antes de continuar. Si tiene otros dispositivos conectados a la impresora, apáguelos también y desenchufe los cables que vayan a la impresora.

**Advertencia—Posibles daños:** Los componentes electrónicos de la placa del sistema se dañan fácilmente con la electricidad estática. Toque algo metálico en la impresora antes de tocar ningún conector o componente electrónico de la placa del sistema.

- 1 Acceda a la placa del sistema.

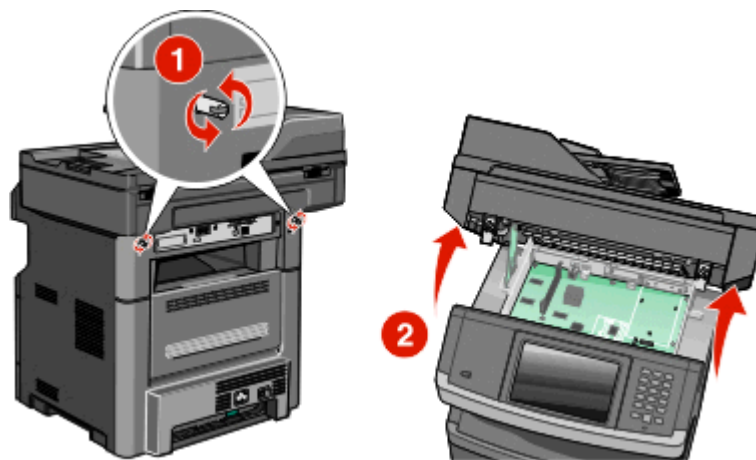

- 2 Desembale el ISP y la pieza en T de plástico.

**Nota:** Evite tocar los componentes del disco duro.

### 3 Localice el conector adecuado en la placa del sistema.

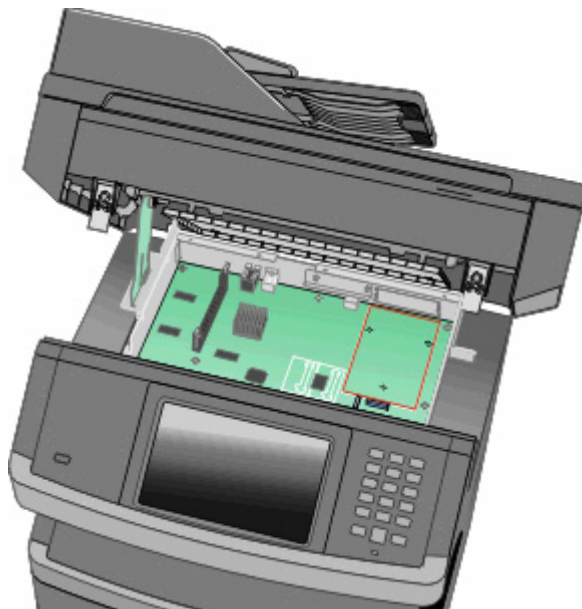

**Nota:** Si se ha instalado un disco duro de la impresora opcional, deberá retirarlo en primer lugar. Para retirar el disco duro:

- a** Desenchufe de la placa del sistema el cable de interfaz del disco duro de la impresora. Deje el cable enchufado al disco duro de la impresora. Para desenchufar el cable, presione la paleta del enchufe del cable de interfaz. De este modo, se desconectará el pestillo antes de retirar el propio cable.

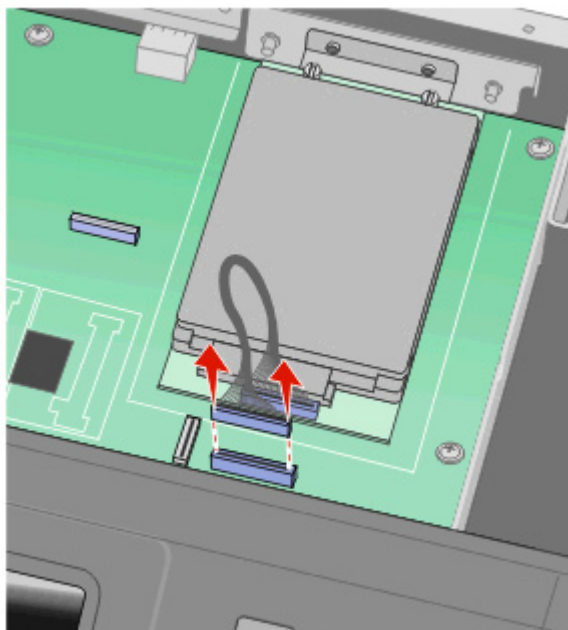

- b** Retire los tornillos que mantienen el disco duro de la impresora en su sitio.

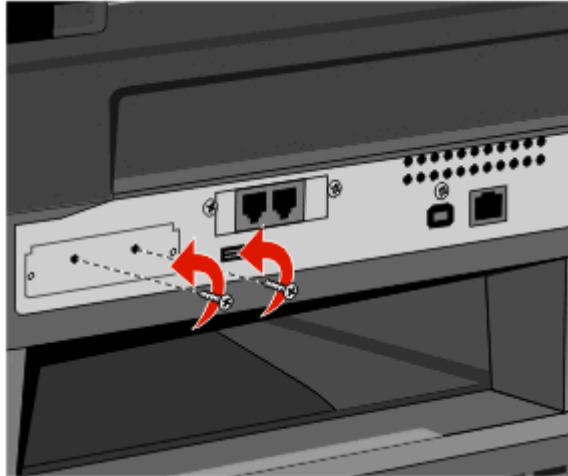

- c** Extraiga el disco duro de la impresora. Para ello, tire de él hacia arriba para desmontar los separadores.

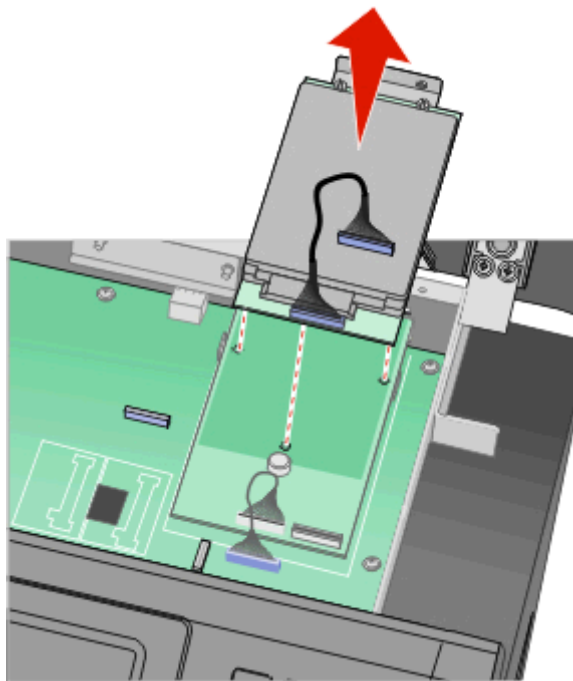

- d** Retire los tornillos de ajuste manual que unen la abrazadera de montaje del disco duro de la impresora con el propio disco duro. A continuación, retire la abrazadera. Aparte el disco duro de la impresora.

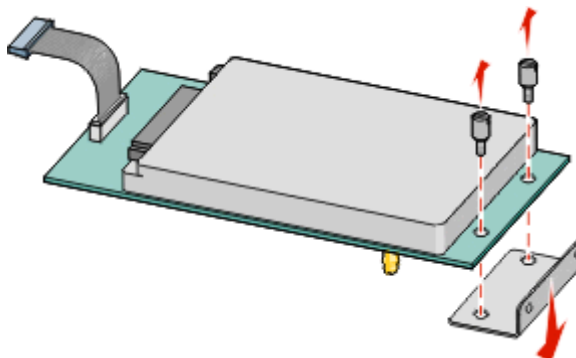

- 4** Retire la cubierta de metal de la apertura del ISP.

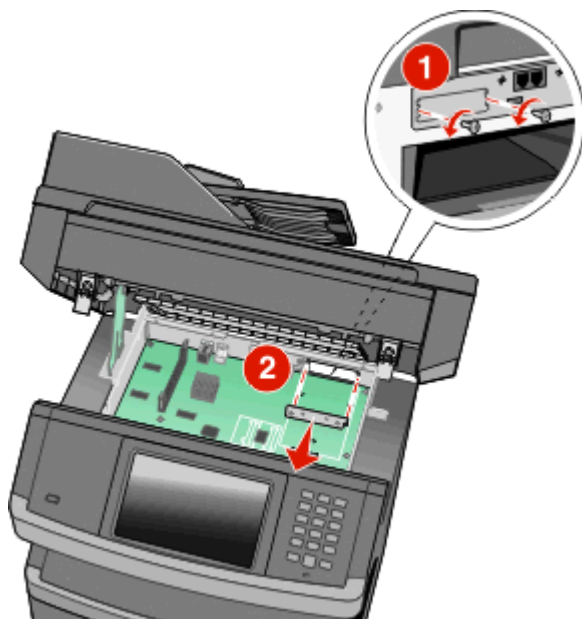

- 5 Alinee las piezas de sujeción de la pieza en T de plástico con los orificios de la placa del sistema. A continuación, presione hacia abajo hasta que la pieza encaje en su sitio. Asegúrese de que las piezas de sujeción de la pieza en T se han encajado perfectamente, de modo que la pieza en T esté colocada firmemente en la placa del sistema.

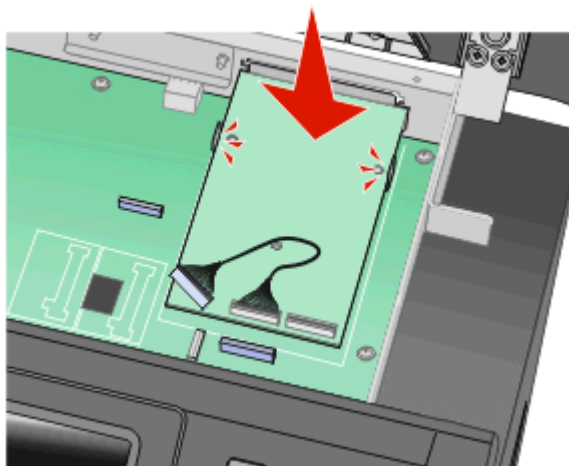

- 6 Coloque el ISP en la pieza en T de plástico. Desplace el ISP de modo que se coloque de forma angular con respecto a la pieza en T de plástico. A continuación, acerque la pieza, de modo que los conectores que sobresalgan se puedan dirigir a través de la apertura del ISP en la carcasa de la placa del sistema.

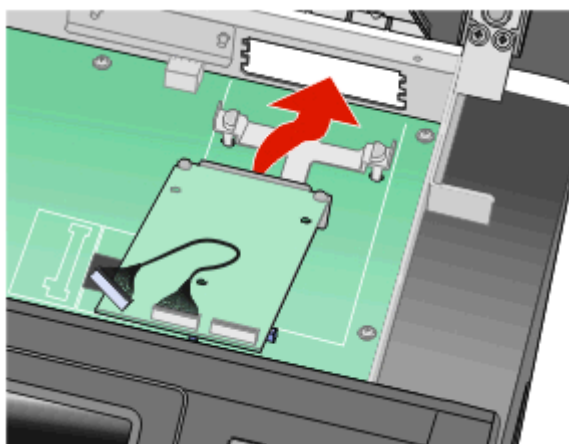

- 7 Baje el ISP hacia la pieza en T de plástico hasta que el ISP encaje entre las guías de la pieza.

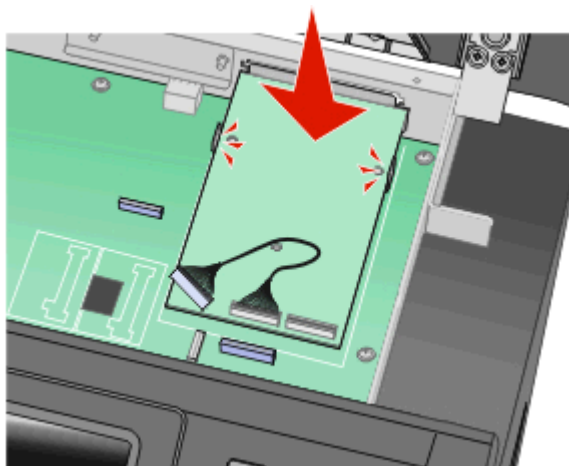

- 8** Inserte el tornillo de ajuste manual más largo en el orificio más cercano al conector de color blanco. A continuación, gírelo en el sentido de las agujas del reloj hasta que el ISP encaje en su sitio. No apriete el tornillo de ajuste manual en este momento.

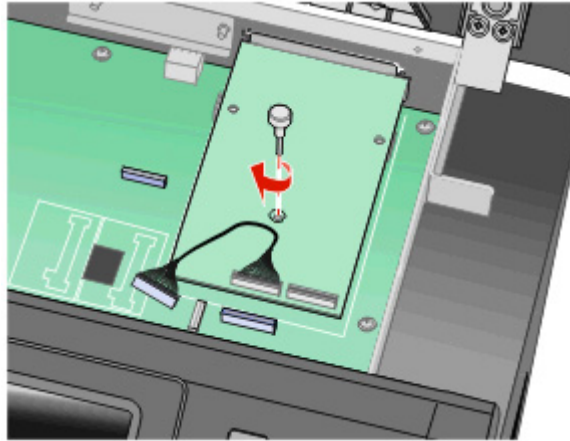

- 9** Atornille los dos tornillos proporcionados para fijar la abrazadera de montaje del ISP a la carcasa de la placa del sistema.

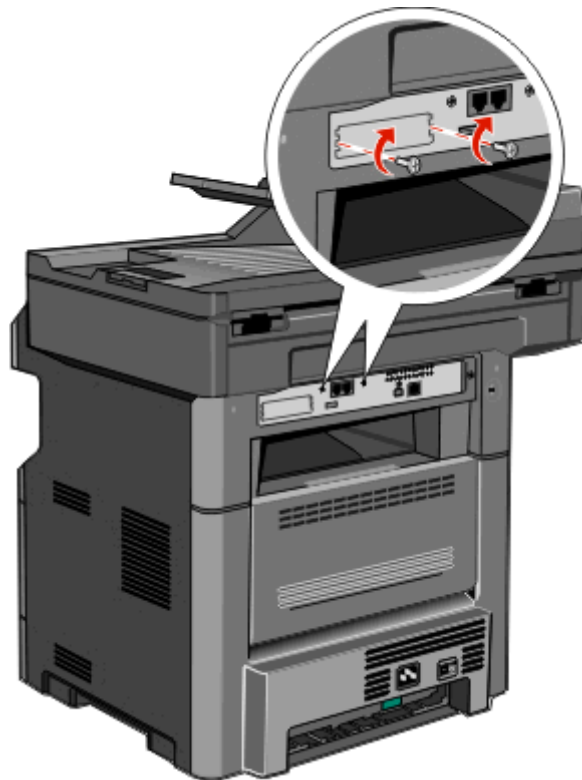

- 10** Atornille el tornillo de ajuste manual más largo.

**Nota:** No lo apriete en exceso.

- 11** Inserte el enchufe del cable de interfaz del ISP en el receptáculo de la placa del sistema.

**Nota:** Los conectores y los receptáculos están identificados por colores.



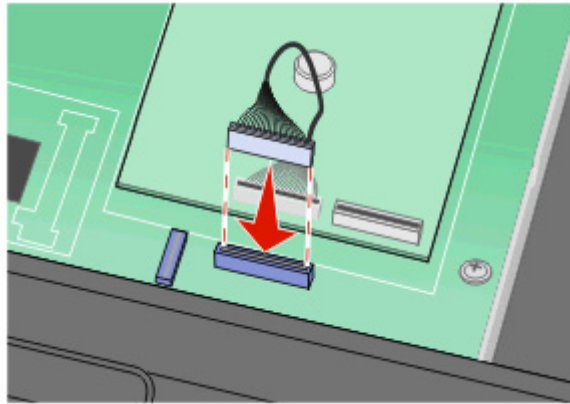

- 12** Si se ha instalado anteriormente un disco duro de la impresora, coloque el disco duro de la impresora en el ISP. Para obtener más información, consulte “Instalación de un disco duro de impresora” en la página 42.
- 13** Libere el pestillo y, a continuación, cierre la puerta de la placa del sistema. Para ello, baje el escáner.
- 14** Presione los tornillos mientras los gira un cuarto de vuelta en el sentido de las agujas del reloj. De este modo, la placa del sistema encajará en su sitio.

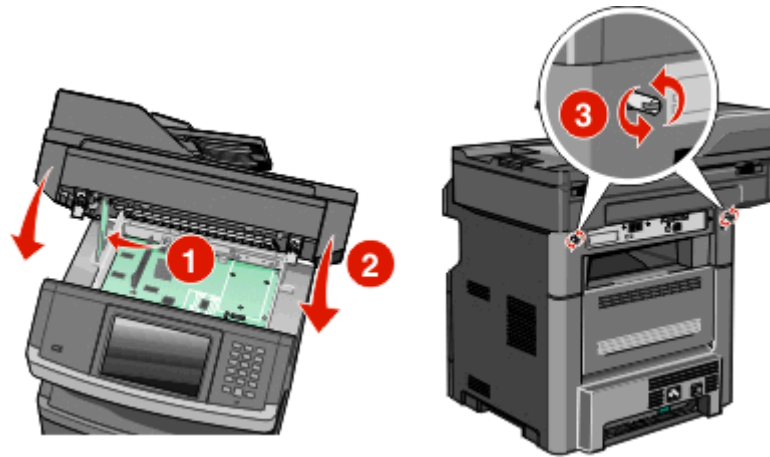

**Advertencia—Posibles daños:** Asegúrese de que la placa del sistema se ha encajado correctamente, con el fin de evitar posibles daños a la impresora si se desplazara.

## Instalación de un disco duro de impresora

**Nota:** Para esta tarea, es necesario un destornillador Phillips del número 2 y un destornillador de cabeza plana.

**⚠ PRECAUCIÓN: PELIGRO DE DESCARGAS ELÉCTRICAS** Si accede a la placa del sistema o instala hardware opcional o dispositivos de memoria después de haber configurado la impresora, apáguela y desenchufe el cable de alimentación de la toma de la pared antes de continuar. Si tiene otros dispositivos conectados a la impresora, apáguelos también y desenchufe los cables que vayan a la impresora.

**Advertencia—Posibles daños:** Los componentes electrónicos de la placa del sistema se dañan fácilmente con la electricidad estática. Toque algo metálico en la impresora antes de tocar ningún conector o componente electrónico de la placa del sistema.

- 1 Acceda a la placa del sistema.

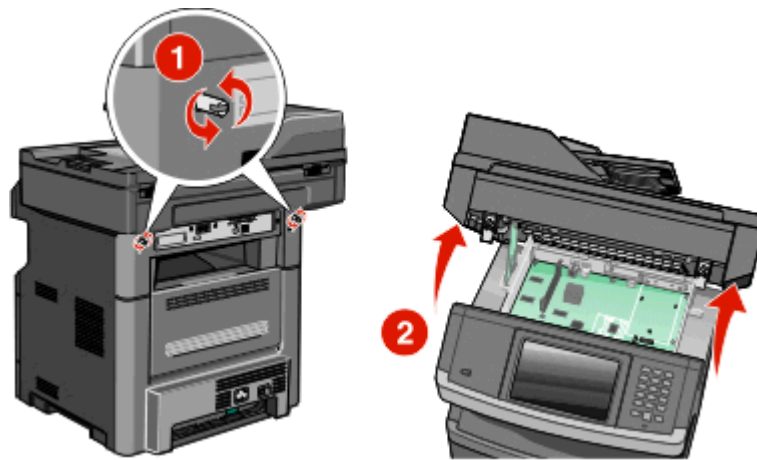

- 2 Desembale el disco duro de la impresora.

**Nota:** Evite tocar los componentes del disco duro.

- 3 Localice el conector adecuado en la placa del sistema.

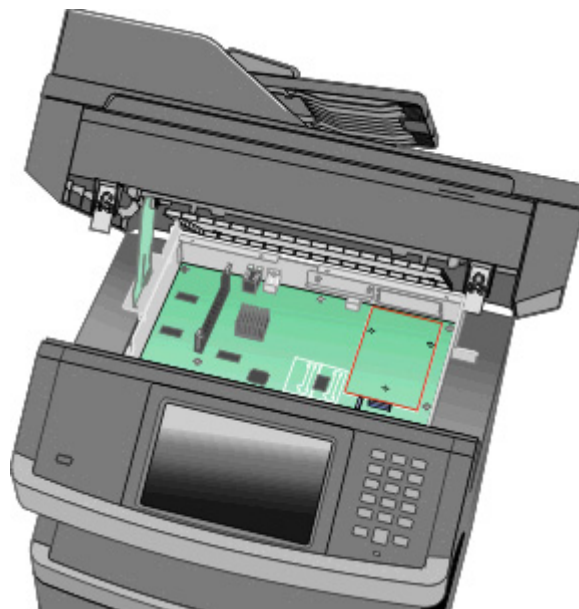

**Nota:** Si hay instalado un ISP opcional, el disco duro de la impresora debe instalarse en él.

Para instalar el disco duro de la impresora en el ISP:

- a Afloje los tornillos con un destornillador de cabeza plana. Retire el tornillo de ajuste manual que une la abrazadera de montaje del disco duro de la impresora con el disco duro y retire la abrazadera.

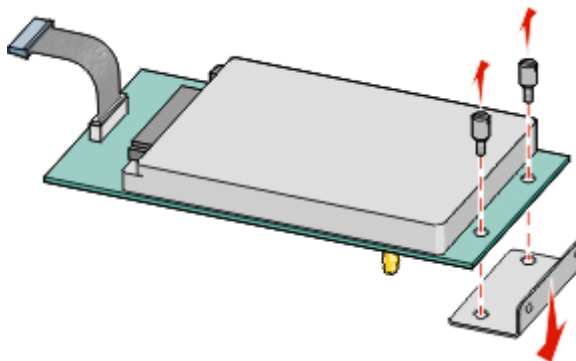

- b Alinee los separadores del disco duro de la impresora con los orificios del ISP y, a continuación, pulse el disco duro de la impresora hacia abajo hasta que los separadores se coloquen en su posición.

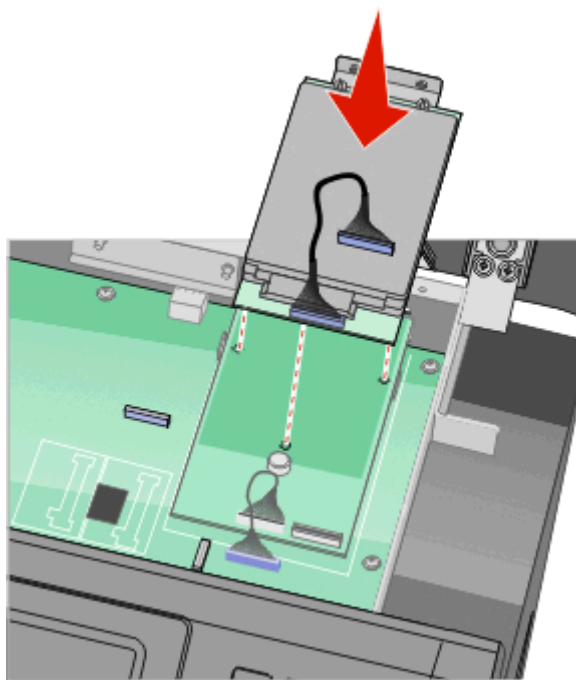

- c Inserte el conector del cable de interfaz del disco duro de la impresora en el receptáculo del ISP.

**Nota:** Los conectores y los receptáculos están identificados por colores.

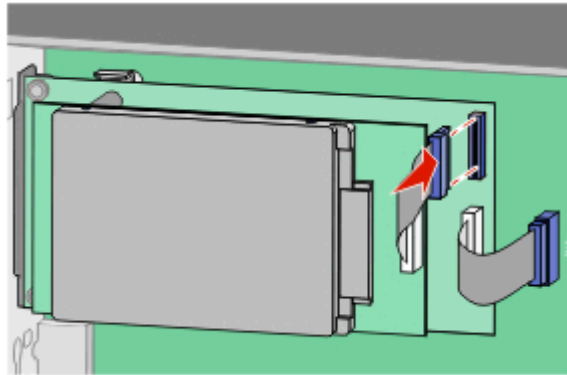

Para instalar el disco duro de la impresora directamente en la placa del sistema:

- a** Alinee los separadores del disco duro de la impresora con los orificios de la placa del sistema y, a continuación, presione el disco duro de la impresora hacia abajo hasta que los separadores se coloquen en su posición.

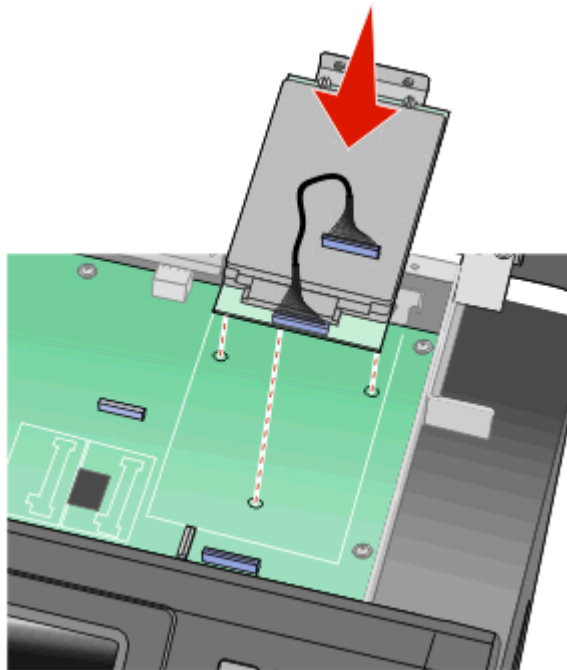

- b** Atornille los dos tornillos proporcionados para fijar la abrazadera de montaje del disco duro de la impresora.

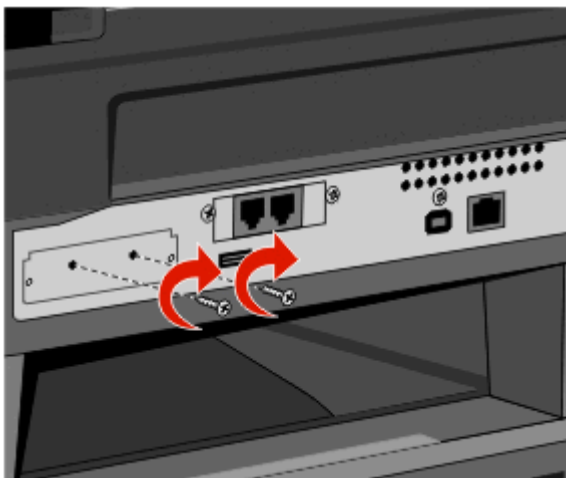

- c** Inserte el conector del cable de interfaz del disco duro de la impresora en el receptáculo de la placa del sistema.

**Nota:** Los conectores y los receptáculos están identificados por colores.

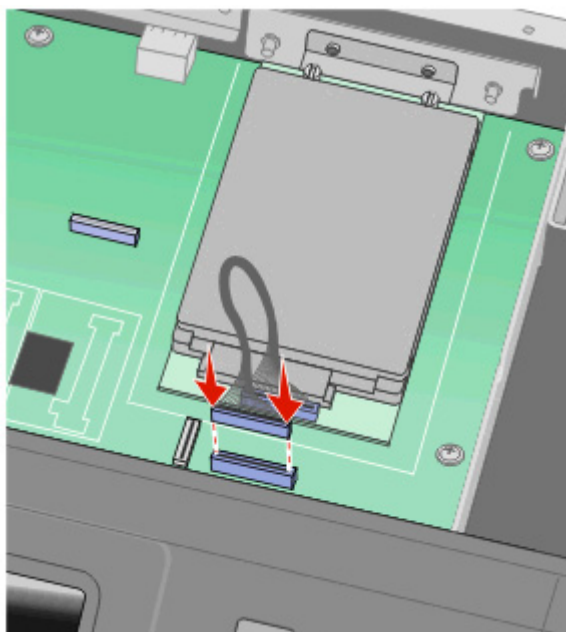

- 4** Libere el pestillo y, a continuación, cierre la puerta de la placa del sistema. Para ello, baje el escáner.

- 5 Presione los tornillos mientras los gira un cuarto de vuelta en el sentido de las agujas del reloj. De este modo, la placa del sistema encajará en su sitio.

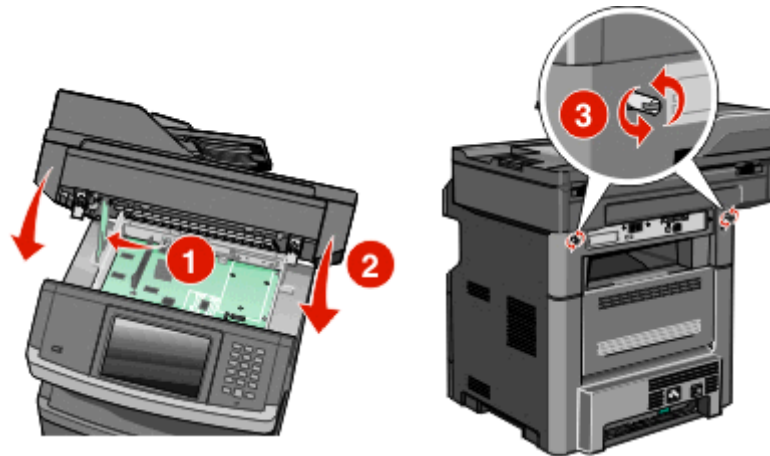

**Advertencia—Posibles daños:** Asegúrese de que la placa del sistema se ha encajado correctamente, con el fin de evitar posibles daños a la impresora si se desplazara.

## Instalar una tarjeta de fax

**Nota:** Para esta tarea se necesita un destornillador Phillips del nº 2 y un destornillador de cabeza plana.

**⚠ PRECAUCIÓN: PELIGRO DE DESCARGAS ELÉCTRICAS** Si va a acceder a la placa del sistema o instalar tarjetas de memoria o de opción después de instalar la impresora, apáguela y desenchufe el cable de alimentación de la toma de la pared antes de continuar. Si hay otros dispositivos instalados en la impresora, apáguelos también y desenchufe todos los cables conectados a la impresora.

**Advertencia—Posibles daños:** Los componentes electrónicos de la placa del sistema se dañan fácilmente con la electricidad estática. Toque algo metálico en la impresora antes de tocar ningún conector o componente electrónico de la placa del sistema.

- 1 Acceda a la placa del sistema.

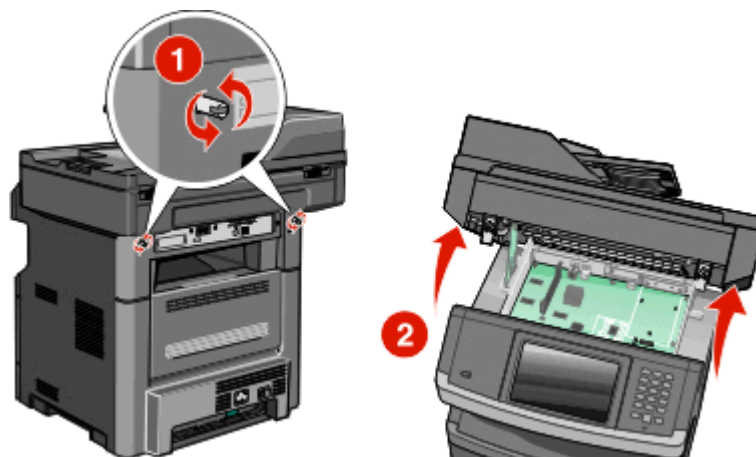

- 2 Extraiga la tarjeta de fax.

3 Extraiga la cubierta metálica de la abertura de la tarjeta de fax.

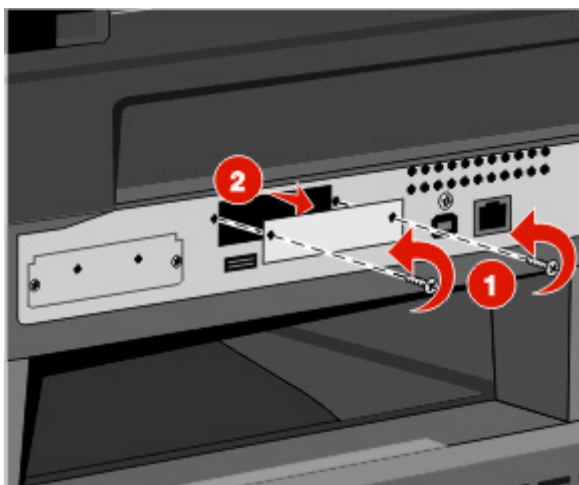

4 Inserte la tarjeta de fax y apriete los dos tornillos para asegurar la abrazadera de montaje de la tarjeta de fax.

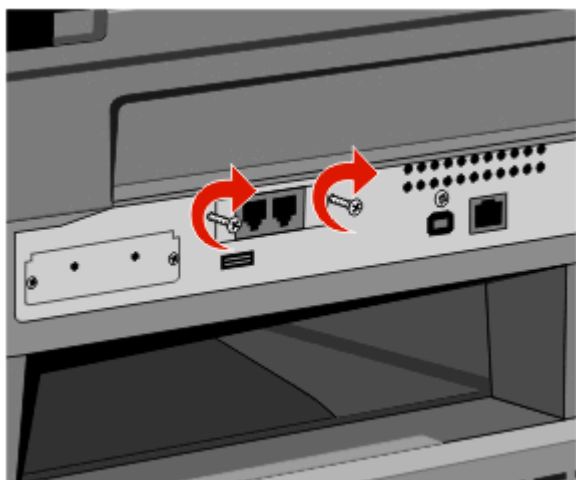
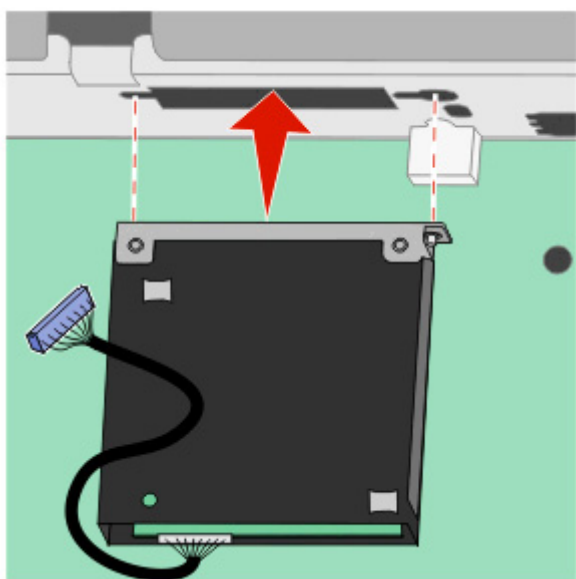

5 Inserte la clavija del cable de interfaz de la tarjeta de fax en el receptáculo de la placa del sistema.

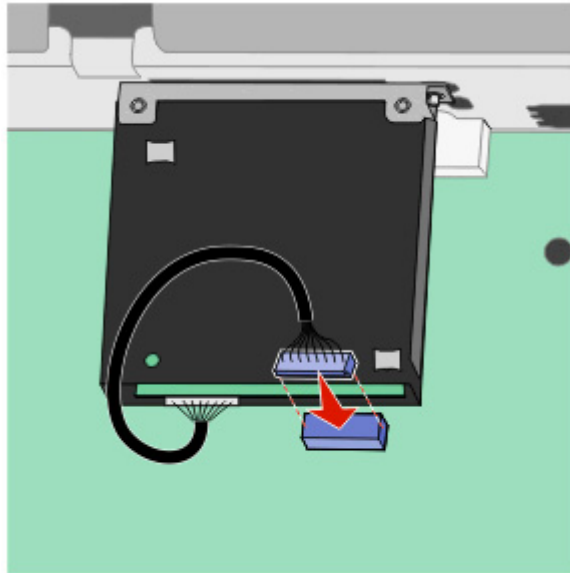

6 Suelte el pestillo y, a continuación, cierre la puerta de la placa del sistema bajando el escáner.

7 Presione los tornillos mientras los gira un cuarto de vuelta a la derecha para fijar la placa del sistema.

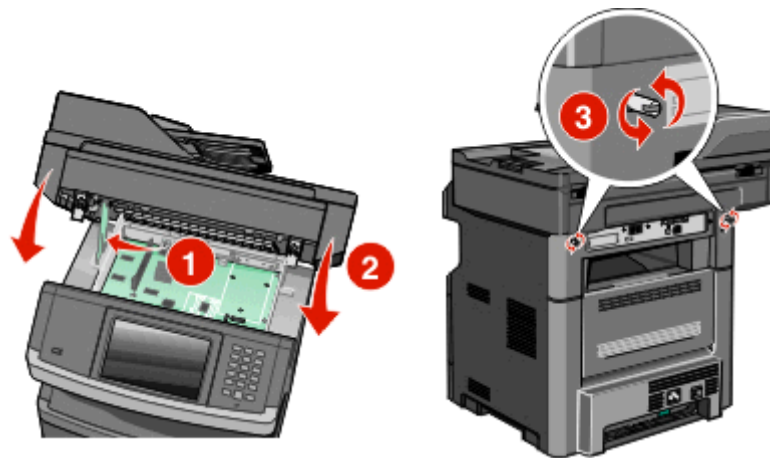

**Advertencia—Posibles daños:** Asegúrese de que la placa del sistema está fija para evitar posibles daños en la impresora al trasladarla.



## Instalación de hardware opcional

### Instalación de un alimentador de 550 hojas

La impresora admite un alimentador opcional. Puede instalar un alimentador de 550 hojas.

**⚠ PRECAUCIÓN: PELIGRO DE DESCARGAS ELÉCTRICAS** Si accede a la placa del sistema o instala hardware opcional o dispositivos de memoria después de haber configurado la impresora, apáguela y desenchufe el cable de alimentación de la toma de la pared antes de continuar. Si tiene otros dispositivos conectados a la impresora, apáguelos también y desenchufe los cables que vayan a la impresora.

- 1 Desembale el alimentador y, a continuación, extraiga el material de embalaje de la parte exterior del alimentador.
- 2 Extraiga la bandeja de la unidad de soporte.

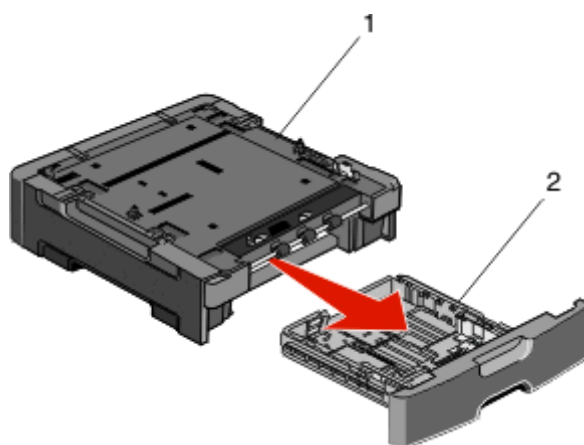

1	Unidad de soporte
2	Agarradera de la bandeja

- 3 Extraiga el material de embalaje y la cinta del interior de la bandeja.
- 4 Introduzca la bandeja en la unidad de soporte.
- 5 Coloque el alimentador en la ubicación que haya elegido para la impresora.

6 Alinee la impresora con el alimentador y baje la impresora hasta que encaje.

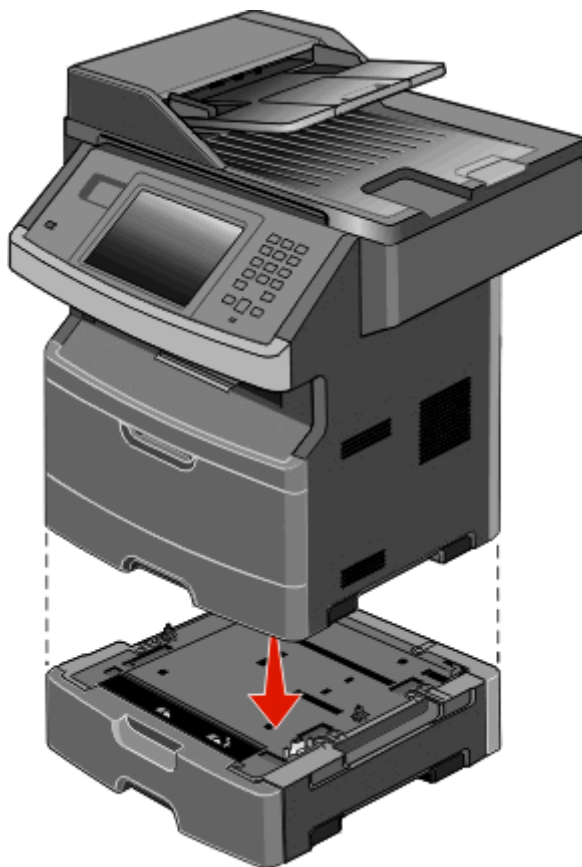

## Conexión de los cables

**⚠ PRECAUCIÓN: POSIBLES DAÑOS PERSONALES:** No utilice la función de fax durante una tormenta eléctrica. No configure este producto ni realice ninguna conexión eléctrica o de cables, como la función de fax, el cable de alimentación o el teléfono, durante una tormenta eléctrica.

Conecte la impresora al ordenador mediante un cable USB o Ethernet.

Asegúrese de lo siguiente:

- El símbolo USB del cable coincide con el símbolo USB de la impresora.
- El cable Ethernet correspondiente está conectado al puerto Ethernet.

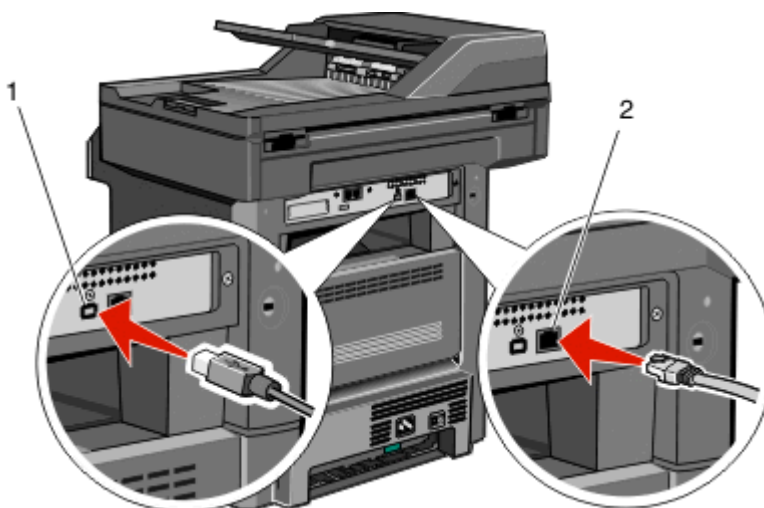

<p><b>1</b></p>	<p>puerto USB</p> <p><b>Advertencia—Posibles daños:</b> No toque el cable USB, cualquier adaptador de red o la impresora en el área mostrada mientras la impresora está en funcionamiento. Podrían perderse datos o producirse un funcionamiento incorrecto.</p> 
<p><b>2</b></p>	<p>puerto Ethernet</p>

## Verificación de la instalación de la impresora

- Imprima una página de valores de menú para comprobar que todas las opciones de la impresora están instaladas correctamente. Aparecerá una lista de opciones instaladas en la parte inferior de la página. Si una de las opciones que ha instalado no se encuentra en la lista, esto significa que no está instalada correctamente. Extraiga la opción e instálela de nuevo.
- Imprima una página de configuración de red para comprobar que la impresora se ha conectado a la red correctamente. Esta página también proporciona información importante que facilita la configuración de la impresión en red.

## Impresión de una página de valores de menú

Imprima una página de valores de menú para revisar los valores de menú actuales y verificar que las opciones de la impresora se han instalado correctamente.

**Nota:** Si no ha modificado todavía ningún valor de elemento de menú, la página de valores de menú presenta todos los valores predeterminados de fábrica. Una vez que seleccione y guarde otros valores de los menús, sustituirán a los valores predeterminados de fábrica como *valores predeterminados del usuario*. El valor predeterminado del usuario permanece activo hasta que vuelve a acceder al menú. Elija otro valor y guárdelo. Para restaurar los valores predeterminados de fábrica, consulte “Restauración de los valores predeterminados de fábrica” en la página 237.

1 Asegúrese de que la impresora está encendida y que aparece **Lista**.

2 En la pantalla inicial, pulse .

3 Pulse **Informes**.

4 Pulse **Página de valores de menú**.

La página de valores de menú se imprimirá y la impresora volverá a la pantalla de inicio.

## Impresión de una página de configuración de la red

Si la impresora está conectada a una red, imprima una página de configuración de la red para verificar la conexión. Esta página también proporciona información importante que facilita la configuración de la impresión en red.

1 Asegúrese de que la impresora está encendida y que aparece **Lista**.

2 En la pantalla inicial, pulse .

3 Pulse **Informes**.

4 Pulse **Página de configuración de la red**.

Se imprimirá la página de configuración de la red y la impresora volverá a la pantalla de inicio.

5 Compruebe la primera sección de la página de configuración de la red y confirme que el estado es “Conectado”.

Si el estado es "Sin conexión", puede que el concentrador de LAN no esté activo o que el cable de red no funcione correctamente. Póngase en contacto con el personal de soporte del sistema para obtener una solución y, a continuación, imprima otra página de configuración de la red.

# Configuración del software de la impresora

## Instalación del software de la impresora

El controlador de la impresora es un software que permite comunicar el ordenador con la impresora. El software de la impresora se instala normalmente durante la configuración inicial de la impresora. Si necesita instalar el software después de la configuración, siga estas instrucciones:

### Para usuarios de Windows

1 Cierre todos los programas de software que tenga abiertos.

2 Inserte el CD *Software y documentación*.

- 3 En el cuadro de diálogo de instalación principal, haga clic en **Instalar impresora y software**.
- 4 Siga las instrucciones que aparecen en la pantalla.

### Para usuarios de Macintosh

- 1 Cierre todas las aplicaciones de software que tenga abiertas.
- 2 Inserte el CD *Software y documentación*.
- 3 En **Finder**, haga doble clic en el icono del CD de la impresora que aparece automáticamente.
- 4 Haga doble clic en el icono **Instalar impresora y software**.
- 5 Siga las instrucciones que aparecen en la pantalla.

### Uso de la Web

El software actualizado para la impresora debe estar disponible en la página Web de atención al cliente de Dell [support.dell.com](http://support.dell.com).

## Actualice las opciones disponibles en el controlador de la impresora.

Una vez se hayan instalado las opciones y el software de la impresora, puede ser necesario añadir manualmente las opciones al controlador de la impresora para que estén disponibles para trabajos de impresión.

### Para usuarios de Windows

- 1 Haga clic en , o haga clic en **Inicio** y luego en **Ejecutar**.
- 2 En el cuadro Iniciar búsqueda o Ejecutar, escriba **control de impresoras**.
- 3 Pulse **Intro** o haga clic en **Aceptar**.  
Abra la carpeta impresoras.
- 4 Seleccione la impresora.
- 5 Haga clic con el botón derecho del ratón en el icono de la impresora y, a continuación, seleccione **Propiedades**.
- 6 Haga clic en la ficha **Opciones de instalación**.
- 7 Añada cualquier opción de hardware instalada debajo de Opciones disponibles.
- 8 Haga clic en **Aplicar**.

### Para usuarios de Macintosh

#### En Mac OS X versión 10.5 o posterior

- 1 En el menú Apple, seleccione **Preferencias del sistema**.
- 2 Haga clic en **Imprimir y fax**.
- 3 Seleccione la impresora y, a continuación, haga clic en **Opciones y suministros**.
- 4 Haga clic en **Controlador** y, a continuación, añada cualquier opción de hardware instalada.
- 5 Haga clic en **Aceptar**.

**En Mac OS X versión 10.4 y anteriores**

- 1 En Finder, seleccione **Ir a > Aplicaciones**.
- 2 Haga doble clic en **Utilidades** y, a continuación, en **Centro de impresión** o **Utilidad de instalación de la impresora**.
- 3 Seleccione la impresora y, a continuación, desde el menú Impresoras escoja **Mostrar información**.
- 4 En el menú emergente, seleccione **Opciones instalables**.
- 5 Añada las opciones de hardware instaladas y, a continuación, haga clic en **Aplicar cambios**.

## Configuración de impresión inalámbrica

### Siga estos pasos para configurar la impresora



**Nota:** No conecte los cables hasta que se le indique.

- 1 Configure el hardware de la impresora. Si desea más información, consulte la *Guía de instalación*.
- 2 Siga las instrucciones para su sistema operativo:
  - **Windows:** consulte “Información necesaria para configurar la impresora en una red inalámbrica” en la página 54 y “Instalación de la impresora en una red inalámbrica (Windows)” en la página 55.
  - **Macintosh:** consulte “Información necesaria para configurar la impresora en una red inalámbrica” en la página 54 y “Instalación de la impresora en una red inalámbrica (Windows)” en la página 58.

### Información necesaria para configurar la impresora en una red inalámbrica

**Nota:** No conecte los cables de instalación o de red hasta que se lo indique el programa de instalación.

- **SSID:** el SSID también se denomina nombre de red.
- **Modo inalámbrico (o nombre de red):** el modo será de infraestructura o ad hoc.
- **Canal (para redes ad hoc):** el canal predeterminado es automático para las redes de infraestructura.

Algunas redes ad hoc también necesitan la configuración automática. Pregunte al personal de asistencia técnica si no está seguro del canal que debe seleccionar.

- **Método de seguridad:** dispone de tres opciones:

- Clave WEP

Si la red utiliza más de una clave WEP, introduzca un máximo de cuatro en los espacios. Seleccione la clave actualmente en uso en la red seleccionando la Clave de transmisión WEP predeterminada.

o

- Frase de acceso WPA o WPA2

WPA incluye cifrado como nivel de seguridad adicional. Las opciones son AES o TKIP. Debe especificarse el mismo tipo de cifrado en el encaminador y en la impresora, o ésta no podrá comunicarse en la red.

- Sin seguridad

Si la red inalámbrica no utiliza seguridad de ningún tipo, no habrá información de seguridad.

**Nota:** No se recomienda el uso de una red inalámbrica no segura.

Si está instalando la impresora en una red 802.1X con el método Avanzado, necesitará lo siguiente:

- Tipo de autenticación
- Tipo de autenticación interna
- Nombre de usuario y contraseña 802.1X
- Certificados

**Nota:** Para obtener más información sobre la configuración de la seguridad 802.1X, consulte la *Guía de redes* en el CD *Software y documentación*.

## Instalación de la impresora en una red inalámbrica (Windows)

Antes de instalar la impresora en una red inalámbrica, asegúrese de que:

- Haya una tarjeta inalámbrica instalada en la impresora.
- La red inalámbrica esté configurada y funcione correctamente.
- El ordenador que está utilizando esté conectado a la misma red inalámbrica en la que desea configurar la impresora.

**1** Conecte el cable a la impresora y, a continuación, a un enchufe con toma de tierra. Encienda la impresora.

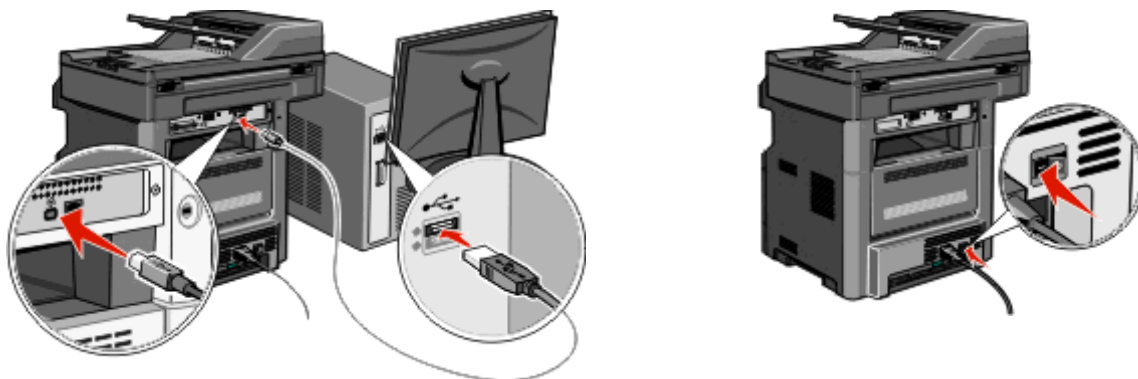



Asegúrese de que la impresora y el ordenador están encendidos y preparados.



No conecte el cable USB hasta que se le indique en pantalla.

- 2 En el panel de control de la impresora, seleccione el idioma y el país o región que desee. A continuación, pulse **Continuar**.
- 3 Seleccione su zona horaria y, a continuación, pulse **Continuar**.
- 4 Elimine la selección de cualquier función que desee configurar posteriormente, como Fax o E-mail. A continuación, pulse **Continuar**.

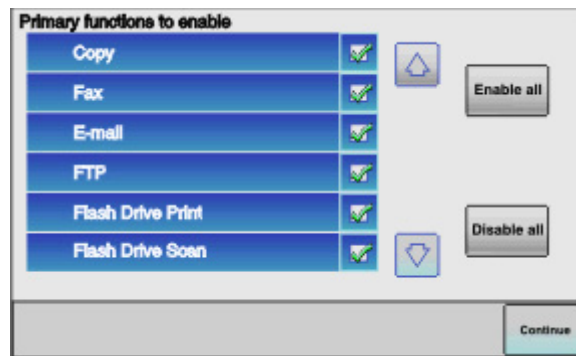

- 5 Seleccione los botones adicionales que desea que aparezcan en la pantalla inicial. A continuación, pulse **Continuar**.

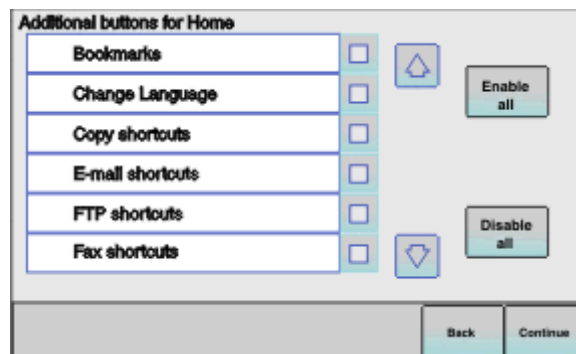

- 6 Si la opción Fax está activada, escriba el nombre de la estación de fax y, a continuación, pulse **Intro**. Para obtener más información acerca del nombre y el número de la estación de fax, póngase en contacto con el personal de asistencia técnica; o bien, pulse **Atrás** para volver atrás y, a continuación, elimine la selección de **Fax**.
- 7 Si la opción Fax está activada, introduzca el número (de teléfono) de la estación de fax para la impresora. A continuación, pulse **Continuar**.



- 8 Si la opción E-mail está activada, introduzca la dirección del gateway SMTP (servidor de correo) principal. A continuación, pulse **Intro**. Para obtener más información acerca de cómo activar el e-mail, póngase en contacto con el personal de asistencia técnica; o bien, pulse **Atrás** para volver atrás y, a continuación, elimine la selección de **E-mail**.
- 9 Si se le pide, configure la fecha y la hora y, a continuación, pulse **Continuar**.
- 10 Inserte el CD *Software y documentación*.

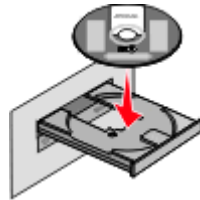

- 11 Haga clic en **Instalar impresora y software**.
- 12 Haga clic en **Aceptar** para aceptar el acuerdo de licencia.
- 13 Seleccione **Sugerida** y, a continuación, haga clic en **Siguiente**.
- 14 Haga clic en **Conectar en red inalámbrica**.
- 15 Retire el enchufe del puerto USB situado en la parte posterior de la impresora.

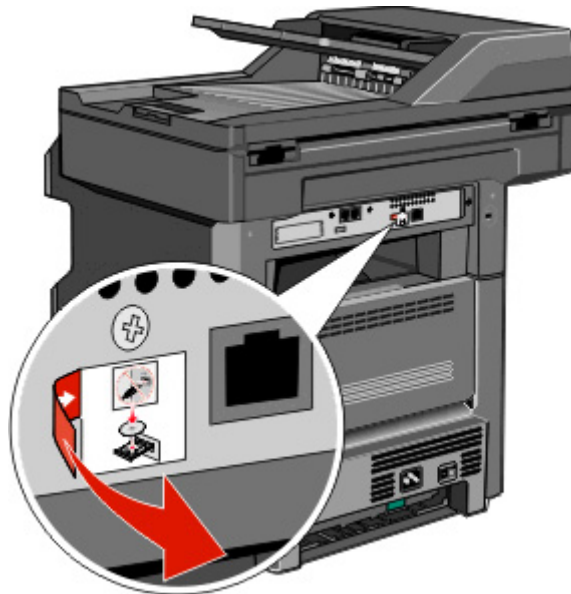

**16** Conecte los cables en el siguiente orden:

- a** Conecte de forma temporal un cable USB entre el ordenador de la red inalámbrica y la impresora.

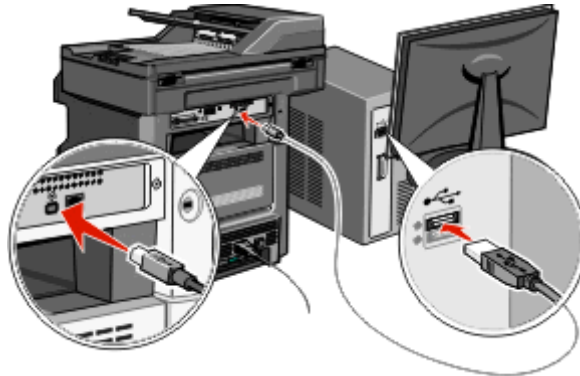

**Nota:** Una vez que la impresora se ha configurado, el software le indicará que desconecte el cable USB temporal para que pueda imprimir de forma inalámbrica.

- b** Si tiene pensado configurar el fax en este momento, conecte los cables del fax. Consulte la *Guía del usuario* del CD *Software y documentación* para obtener ayuda a la hora de decidir el modo de conectar los cables.

**17** Siga las instrucciones que aparecen en pantalla para finalizar la instalación del software.

**Nota:** Se recomienda elegir la ruta **Básica**. Seleccione **Avanzado** únicamente si desea personalizar la instalación o si la red emplea el tipo de seguridad 802.1x.

**18** Para que otros ordenadores de la red inalámbrica utilicen la impresora inalámbrica, siga los pasos desde el 10 hasta el 14 en todos los ordenadores.

## Instalación de la impresora en una red inalámbrica (Windows)

Antes de instalar la impresora en una red inalámbrica, asegúrese de que:

- Haya una tarjeta inalámbrica instalada en la impresora.
- La red inalámbrica esté configurada y funcione correctamente.
- El ordenador que está utilizando esté conectado a la misma red inalámbrica en la que desea configurar la impresora.

### Preparación para configurar la impresora

**1** Consulte la dirección MAC de la impresora en el documento que se incluye con ella. Escriba los últimos seis dígitos de la dirección MAC en el espacio correspondiente:

Dirección MAC: \_\_\_\_ \_

**2** Conecte el cable a la impresora y, a continuación, a un enchufe con toma de tierra. Encienda la impresora.

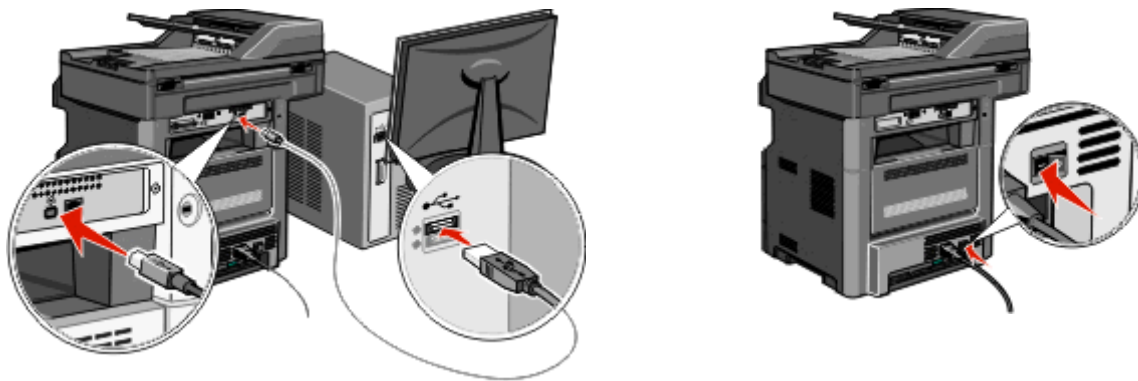

- 3 En el panel de control de la impresora, seleccione el idioma y el país o región que desee. A continuación, pulse **Continuar**.
- 4 Seleccione su zona horaria y, a continuación, pulse **Continuar**.
- 5 Elimine la selección de cualquier función que desee configurar posteriormente, como Fax o E-mail. A continuación, pulse **Continuar**.

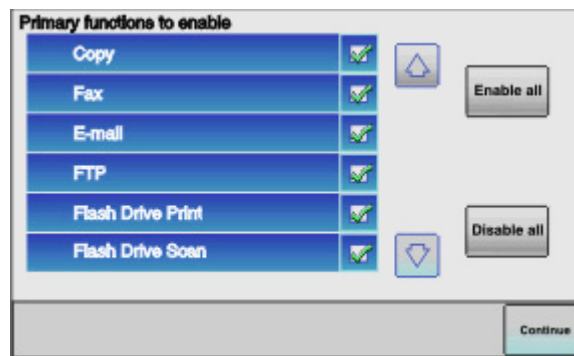

- 6 Seleccione los botones adicionales que desea que aparezcan en la pantalla inicial. A continuación, pulse **Continuar**.

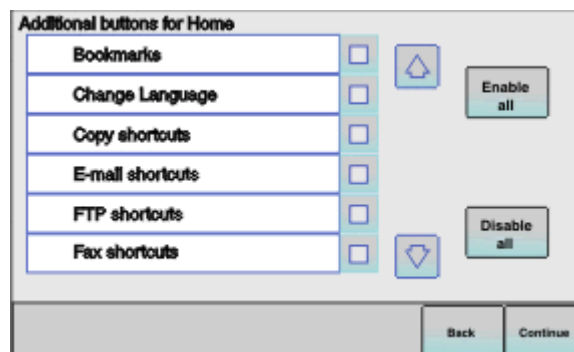

- 7 Si la opción Fax está activada, escriba el nombre de la estación de fax y, a continuación, pulse **Intro**. Para obtener más información acerca del nombre y el número de la estación de fax, póngase en contacto con el personal de asistencia técnica; o bien, pulse **Atrás** para volver atrás y, a continuación, elimine la selección de **Fax**.
- 8 Si la opción Fax está activada, introduzca el número (de teléfono) de la estación de fax para la impresora. A continuación, pulse **Continuar**.

- 9** Si la opción E-mail está activada, introduzca la dirección del gateway SMTP (servidor de correo) principal. A continuación, pulse **Intro**. Para obtener más información acerca de cómo activar el e-mail, póngase en contacto con el personal de asistencia técnica; o bien, pulse **Atrás** para volver atrás y, a continuación, elimine la selección de **E-mail**.
- 10** Si se le pide, configure la fecha y la hora y, a continuación, pulse **Continuar**.

### Introduzca la información de la impresora

- 1** Acceda a las opciones de AirPort.

#### En versión Mac OS X 10.5 o posterior

- a** En el menú Apple, seleccione **Preferencias del sistema**.
- b** Haga clic en **Red**.
- c** Haga clic en **AirPort**.

#### En Mac OS X versión 10.4 o anterior

- a** En el escritorio de Finder, seleccione **Ir>Aplicaciones**.
- b** En la carpeta Aplicaciones, haga doble clic en **Conexión a Internet**.
- c** En la barra de herramientas, haga clic en **AirPort**.

- 2** En el menú de redes desplegable, seleccione el **servidor de impresión xxxxxx**, donde las x son los últimos seis dígitos de la dirección MAC ubicada en la hoja de direcciones MAC.
- 3** Abra el navegador Safari.
- 4** En el menú de favoritos seleccione **Mostrar**.
- 5** En Colecciones, seleccione **Bonjour** o **Rendezvous** , a continuación, haga doble clic en el nombre de la impresora.

**Nota:** En Mac OS X versión 10.3, se hace referencia a la aplicación como *Rendezvous*, mientras que ahora su nombre es *Bonjour* de Apple Computer.

- 6** En la página principal del servidor Web incorporado, diríjase a la página en la que se almacena la información de valores inalámbricos.

### Configuración de la impresora para el acceso inalámbrico

- 1** Introduzca el nombre de la red (SSID) en el campo correspondiente.
- 2** Si utiliza un router inalámbrico, seleccione el modo de red de **infraestructura**.
- 3** Seleccione el tipo de seguridad que desee usar para proteger la red inalámbrica.
- 4** Introduzca la información de seguridad necesaria para que la impresora se conecte a la red inalámbrica.
- 5** Haga clic en **Enviar**.
- 6** Abra la aplicación Airport en el equipo:

#### En versión Mac OS X 10.5 o posterior

- a** En el menú Apple, seleccione **Preferencias del sistema**.
- b** Haga clic en **Red**.
- c** Haga clic en **AirPort**.

**En Mac OS X versión 10.4 o anterior**

- a** En el escritorio de Finder, seleccione **Ir>Aplicaciones**.
- b** En la carpeta Aplicaciones, haga doble clic en **Conexión a Internet**.
- c** En la barra de herramientas, haga clic en **AirPort**.

**7** En el menú de redes desplegable, seleccione la red inalámbrica.

**Configure el ordenador para utilizar la impresora de forma inalámbrica**

Para imprimir en una impresora de red, cada usuario de la red Macintosh debe instalar un archivo PPD (*descripción de impresora PostScript*) personalizado y crear una impresora en el Centro de Impresión o la Utilidad de instalación de la impresora.

**1** Instalación de un archivo PPD en el ordenador:

- a** Introduzca el CD *Software y documentación* en la unidad de CD o DVD.
- b** Haga doble clic en el paquete de instalación de la impresora.
- c** En la pantalla de bienvenida, haga clic en **Continuar**.
- d** Haga clic de nuevo en **Continuar** después de visualizar el archivo Readme.
- e** Haga clic en **Continuar** después de ver el acuerdo de licencia y, a continuación, haga clic en **Aceptar** para aceptar las condiciones del mismo.
- f** Seleccione un destino y haga clic en **Continuar**.
- g** En la pantalla Instalación simple, haga clic en **Instalar**.
- h** Introduzca la contraseña de usuario y haga clic en **Aceptar**.  
Se ha instalado en el ordenador todo el software necesario.
- i** Haga clic en **Reiniciar** cuando haya finalizado la instalación.

**2** Agregue la impresora:

- a** Para impresión IP:

**En versión Mac OS X 10.5 o posterior**

- 1** En el menú Apple, seleccione **Preferencias del sistema**.
- 2** Haga clic en **Imprimir y fax**.
- 3** Haga clic en **+**.
- 4** Seleccione la impresora de la lista.
- 5** Haga clic en **Agregar**.

**En Mac OS X versión 10.4**

- 1** En el escritorio de Finder, seleccione **Ir>Aplicaciones**.
- 2** Haga doble clic en la carpeta **Utilidades**.
- 3** Haga doble clic en **Utilidad de instalación de la impresora** o **Centro de Impresión**.
- 4** En la lista de impresoras, seleccione **Agregar**.
- 5** Seleccione la impresora de la lista.
- 6** Haga clic en **Agregar**.

- b** Para impresión AppleTalk:

**En versión Mac OS X 10.5**

- 1 En el menú Apple, seleccione **Preferencias del sistema**.
- 2 Haga clic en **Imprimir y fax**.
- 3 Haga clic en **+**.
- 4 Haga clic en **AppleTalk**.
- 5 Seleccione la impresora de la lista.
- 6 Haga clic en **Agregar**.

**En Mac OS X versión 10.4**

- 1 En el escritorio de Finder, seleccione **Ir>Aplicaciones**.
- 2 Haga doble clic en la carpeta **Utilidades**.
- 3 Haga doble clic en **Centro de Impresión** o en **Utilidad de instalación de la impresora**.
- 4 En la lista de impresoras, seleccione **Agregar**.
- 5 Seleccione la ficha **Navegador predeterminado**.
- 6 Haga clic en **Más impresoras**.
- 7 En el primer menú emergente, seleccione **AppleTalk**.
- 8 En el segundo menú emergente, seleccione **Buscar zona AppleTalk**.
- 9 Seleccione la impresora de la lista.
- 10 Haga clic en **Agregar**.

## Instalación de la impresora en una red con cables

Utilice las siguientes instrucciones para instalar la impresora en una red con cables. Estas instrucciones se aplican a la conexión Ethernet.

Antes de instalar la impresora en una red con cables, compruebe que:

- Ha finalizado la configuración inicial de la impresora.
- La impresora está conectada a la red con el tipo apropiado de cable.

### Para usuarios de Windows

- 1 Inserte el CD *Software y documentación*.

Espere a que aparezca la pantalla de bienvenida.

Si el CD no se inicia trascurrido un minuto, realice las siguientes acciones:

- a Haga clic en , o haga clic en **Inicio** y a continuación en **Ejecutar**.
- b En el cuadro de diálogo Iniciar búsqueda o Ejecutar, escriba **D:\setup.exe**, donde **D** es la letra de la unidad de CD o DVD.

- 2 Haga clic en **Instalar impresora y software**.
- 3 Haga clic en **Aceptar** para aceptar el acuerdo de licencia.
- 4 Seleccione **Sugerida** y, a continuación, haga clic en **Siguiente**.

**Nota:** Para configurar la impresora con una dirección IP estática con IPv6, o para configurar impresoras con scripts, seleccione **Personalizada** y siga las instrucciones que aparecen en pantalla.

- 5 Seleccione **Conectar en red con cables** y haga clic en **Siguiente**.
- 6 Seleccione el fabricante de la impresora en la lista.

**7** Seleccione la impresora en la lista y, a continuación, haga clic en **Siguiente**.

**8** Seleccione la impresora de la lista de impresoras detectadas en la red y haga clic en **Finalizar**.

**Nota:** Si la impresora configurada no aparece en la lista de impresoras detectadas, haga clic en **Agregar puerto** y siga las instrucciones que aparecen en pantalla.

**9** Siga las instrucciones que aparecen en pantalla para finalizar la instalación.

## Para usuarios de Macintosh

**1** Permita que el servidor DHCP de red asigne una dirección IP a la impresora.

**2** Imprima la página de configuración de la red de la impresora. Si desea obtener más información sobre la impresión de una página de configuración de red, consulte “Impresión de una página de configuración de la red” en la página 52.

**3** Busque la dirección IP de la impresora en la sección TCP/IP de la página de configuración de red. Necesitará la dirección IP, si configura el acceso a los ordenadores en diferentes subredes que la impresora.

**4** Instale las unidades y agregue la impresora.

**a** Instalación de un archivo PPD en el ordenador:

**1** Introduzca el CD *Software y documentación* en la unidad de CD o DVD.

**2** Haga doble clic en el paquete de instalación de la impresora.

**3** En la pantalla de bienvenida, haga clic en **Continuar**.

**4** Haga clic de nuevo en **Continuar** después de visualizar el archivo Reame.

**5** Haga clic en **Continuar** después de ver el acuerdo de licencia y, a continuación, haga clic en **Aceptar** para aceptar las condiciones del mismo.

**6** Seleccione un destino y haga clic en **Continuar**.

**7** En la pantalla Instalación simple, haga clic en **Instalar**.

**8** Introduzca la contraseña de usuario y haga clic en **Aceptar**.

Todo el software necesario se instalará en el ordenador.

**9** Haga clic en **Reiniciar** cuando haya finalizado la instalación.

**b** Agregue la impresora:

- Para impresión IP:

### En versión Mac OS X 10.5 o posterior

**1** En el menú Apple, seleccione, **Preferencias del sistema**.

**2** Haga clic en **Imprimir y fax**.

**3** Haga clic en **+**.

**4** Haga clic en **IP**.

**5** Escriba la dirección IP de la impresora en el campo de dirección.

**6** Haga clic en **Agregar**.

### En versión Mac OS X 10.4 o anterior

**1** En el escritorio de Finder, seleccione **Ir > Aplicaciones**.

**2** Haga doble clic en **Utilidades**.

**3** Haga doble clic en **Utilidad de instalación de la impresora** o en **Centro de impresión**.

**4** En la lista de impresoras, haga clic en **Agregar**.

**5** Haga clic en **IP**.

- 6 Escriba la dirección IP de la impresora en el campo de dirección.
  - 7 Haga clic en **Agregar**.
- Para impresión AppleTalk:

#### **En versión Mac OS X 10.5**

- 1 En el menú Apple, seleccione, **Preferencias del sistema**.
- 2 Haga clic en **Imprimir y fax**.
- 3 Haga clic en **+**.
- 4 Haga clic en **AppleTalk**.
- 5 Seleccione el fabricante de la impresora en la lista.
- 6 Haga clic en **Agregar**.

#### **En versión Mac OS X 10.4 o anterior**

- 1 En el escritorio de Finder, seleccione **Ir > Aplicaciones**.
- 2 Haga doble clic en **Utilidades**.
- 3 Haga doble clic en **Centro de Impresión** o en **Utilidad de instalación de la impresora**.
- 4 En la lista de impresoras, haga clic en **Agregar**.
- 5 Seleccione la ficha **Navegador predeterminado**.
- 6 Haga clic en **Más impresoras**.
- 7 En el primer menú emergente, seleccione **AppleTalk**.
- 8 En el segundo menú emergente, seleccione **Zona AppleTalk local**.
- 9 Seleccione el fabricante de la impresora en la lista.
- 10 Haga clic en **Agregar**.

**Nota:** Si la impresora no aparece en la lista, deberá agregarla con la dirección IP. Póngase en contacto con el personal de asistencia técnica para obtener ayuda.



## Cambio de los valores de los puertos después de la instalación de un nuevo puerto de soluciones internos de red

Cuando se instala un nuevo puerto de soluciones internos de red (ISP) en la impresora, a ésta se le asigna una nueva dirección IP. Las configuraciones de los ordenadores que tienen acceso a la impresora se deben actualizar con la nueva dirección IP para que puedan imprimir a través de ella en una red.

### Notas:

- Si la impresora dispone de una dirección IP estática que permanecerá igual, no tendrá que realizar ningún cambio en las configuraciones de la impresora.
- Si los ordenadores se configuran para imprimir en la impresora mediante un nombre de red que permanecerá igual, en lugar de hacerlo mediante la dirección IP, no tendrá que realizar ningún cambio en las configuraciones de la impresora.
- Si agrega un ISP inalámbrico a una impresora configurada previamente para una conexión con cables, asegúrese de que la red con cables está desconectada cuando configure la impresora para que funcione de forma inalámbrica. Si la conexión con cables permanece conectada, la configuración inalámbrica finalizará, pero el ISP inalámbrico no se activará. Si la impresora se configuró para un ISP inalámbrico mientras estaba conectado a una conexión con cables, desconecte la conexión con cables, apague la impresora y, a continuación, vuelva a encender la impresora de nuevo. Esto activará el ISP inalámbrico.
- Las conexiones de red sólo se activan de una en una. Si desea cambiar el tipo de conexión de conexión con cables a inalámbrica, deberá desactivar primero la impresora, conectar el cable (para cambiar a una conexión inalámbrica) y, a continuación vuelva a encender la impresora.

### Para usuarios de Windows

- 1 Imprima una página de configuración de red y anote la nueva dirección IP.
- 2 Haga clic en , o haga clic en **Inicio** y a continuación en **Ejecutar**.
- 3 En el cuadro de diálogo Inicio búsqueda o Ejecutar, escriba **controlar impresoras**.
- 4 Pulse **Intro** o haga clic en **Aceptar**.  
La carpeta de impresoras se abre.
- 5 Busque la impresora que ha cambiado.  
**Nota:** Si hay más de una copia de la impresora, actualícelas con la nueva dirección IP.
- 6 Haga clic con el botón derecho en la impresora.
- 7 Haga clic en **Propiedades**.
- 8 Haga clic en la ficha **Puertos**.
- 9 Busque el puerto en la lista y, a continuación, selecciónelo.
- 10 Haga clic en **Configurar puerto**.
- 11 Escriba la nueva dirección IP en el campo de nombre "Nombre de la impresora o dirección IP". Puede buscar la nueva dirección IP en la página de configuración de la red que imprimió en el paso 1.
- 12 Haga clic en **Aceptar** y, a continuación, haga clic en **Cerrar**.

## Para usuarios de Macintosh

- 1 Imprima una página de configuración de red y anote la nueva dirección IP.
- 2 Busque la dirección IP de la impresora en la sección TCP/IP de la página de configuración de red. Necesitará la dirección IP, si configura el acceso a los ordenadores en diferentes subredes que la impresora.
- 3 Agregue la impresora:
  - Para impresión IP:

### En Mac OS X versión 10.5 o posterior

- a En el menú Apple, seleccione **Preferencias del sistema**.
- b Haga clic en **Imprimir y fax**.
- c Haga clic en **+**.
- d Haga clic en **IP**.
- e Escriba la dirección IP de la impresora en el campo Dirección.
- f Haga clic en **Agregar**.

### En Mac OS X versión 10.4 o anterior

- a En el menú Ir, seleccione **Aplicaciones**.
  - b Haga doble clic en **Utilidades**.
  - c Haga doble clic en **Utilidad de instalación de la impresora** o **Centro de Impresión**.
  - d En la lista de impresoras, haga clic en **Agregar**.
  - e Haga clic en **IP**.
  - f Escriba la dirección IP de la impresora en el campo Dirección.
  - g Haga clic en **Agregar**.
- Para impresión AppleTalk:

### En Mac OS X versión 10.5

- a En el menú Apple, seleccione **Preferencias del sistema**.
- b Haga clic en **Imprimir y fax**.
- c Haga clic en **+**.
- d Haga clic en **AppleTalk**.
- e Seleccione la impresora de la lista.
- f Haga clic en **Agregar**.

### En Mac OS X versión 10.4 o anterior

- a En el menú Ir, seleccione **Aplicaciones**.
- b Haga doble clic en **Utilidades**.
- c Haga doble clic en **Centro de Impresión** o en **Utilidad de instalación de la impresora**.
- d En la lista de impresoras, haga clic en **Agregar**.
- e Seleccione al ficha **Navegador predeterminado**.
- f Haga clic en **Más impresoras**.
- g En el primer menú emergente, seleccione **AppleTalk**.
- h En el segundo menú emergente, seleccione **Buscar zona AppleTalk**.
- i Seleccione la impresora de la lista.
- j Haga clic en **Agregar**.

## Configuración de impresión por puerto serie

En la impresión por puerto serie, los datos se transfieren de bit en bit. Aunque la impresión por puerto serie normalmente es más lenta que la impresión paralela, es la opción preferente cuando hay bastante distancia entre la impresora y el ordenador o cuando no está disponible una interfaz con una velocidad de transferencia mayor.

Después de instalar el puerto serie o el puerto de comunicación (COM), deberá configurar la impresora y el ordenador para que se puedan comunicar. Asegúrese de que el cable serie está conectado al puerto COM de la impresora.

### 1 Defina los parámetros de la impresora:

- a En el panel de control de la impresora, vaya al menú con los valores de puerto.
- b Busque el submenú con los valores de puerto serie.
- c Realice los cambios pertinentes a los valores de serie.
- d Guarde los nuevos valores.
- e Imprima una página de valores de menú.

### 2 Instale el controlador de impresora:

- a Inserte el CD *Software y documentación*. Se inicia automáticamente.  
Si el CD no se inicia automáticamente, realice las siguientes acciones:
  - 1 Haga clic en , o haga clic en **Inicio** y a continuación en **Ejecutar**.
  - 2 En el cuadro de diálogo Iniciar búsqueda o Ejecutar, escriba **D:\setup.exe**, donde **D** es la letra de la unidad de CD o DVD.
- b Haga clic en **Instalar impresora y software**.
- c Haga clic en **Aceptar** para aceptar el acuerdo de licencia del software de la impresora.
- d Haga clic en **Personalizada**.
- e Asegúrese de que **Seleccionar componentes** está seleccionado y, a continuación, haga clic en **Siguiente**.
- f Seleccione el modelo de la impresora del menú y, a continuación, haga clic en **Agregar impresora**.
- g Haga clic en el signo **+** situado junto al modelo de la impresora bajo **Seleccionar componentes**.
- h Asegúrese de que el puerto COM adecuado está disponible bajo **Selecciona componentes**. Este es el puerto por el que el cable serie se conecta al ordenador (ejemplo: COM1).
- i Asegúrese de que el cuadro que hay junto a la impresora seleccionada está marcado.
- j Seleccione cualquier otro software opcional que desee instalar y, a continuación, haga clic en **Siguiente**.
- k Haga clic en **Finalizar** para completar la instalación del software de la impresora.

### 3 Defina los parámetros del puerto COM:

Una vez que el controlador de la impresora esté instalado, deberá definir los parámetros de serie en el puerto COM asignado al controlador de la impresora.

Los parámetros serie del puerto COM deben coincidir con los parámetros serie definidos en la impresora.

- a Abra el Administrador de dispositivos.
  - 1 Haga clic en , o haga clic en **Inicio** y a continuación en **Ejecutar**.
  - 2 En el cuadro de diálogo Inicio Buscar o Ejecutar, escriba **devmgmt.msc**.
  - 3 Pulse **Intro** o haga clic en **Aceptar**.  
El Administrador de dispositivos se abre.
- b Haga clic en **+** para expandir la lista de puertos disponibles.
- c Seleccione el puerto de comunicaciones por el que conectó el cable serie al ordenador (por ejemplo: COM1).

- d** Haga clic en **Propiedades**.
- e** En la ficha Valores de puerto, defina los parámetros serie con los mismos parámetros que utilizó para la impresora.  
Busque los valores de la impresora bajo la cabecera de serie de la página de valores de menú que imprimió anteriormente.
- f** Haga clic en **Aceptar** y, a continuación cierre todas las ventanas.
- g** Imprima una página de prueba para verificar la instalación de la impresora. La instalación de la impresora finaliza cuando la página de prueba se imprime correctamente.

# Reducción del impacto medioambiental de la impresora

## Ahorro de papel y tóner

### Uso de papel reciclado y otro papel de oficina

- Bajo contenido en humedad (4% – 5%)
- Suavidad adecuada (100–200 unidades Sheffield, o 140–350 unidades Bendtsen en Europa)

**Nota:** Algunos tipos de papel mucho más suaves (como los papeles para láser de 24 lb de alta calidad, 50–90 unidades Sheffield) y mucho más ásperos (como los papeles de algodón de alta calidad, 200–300 unidades Sheffield) han sido desarrollados para funcionar muy bien en las impresoras láser, a pesar de su textura de superficie. Antes de usar estos tipos de papel, consulte con su proveedor de papel.

- Coeficiente de fricción adecuado (0,4 – 0,6)
- Suficiente resistencia a la flexión en la dirección de la alimentación

Es posible que el papel reciclado, el papel más ligero (<60 g/m<sup>2</sup> [16 lb de alta calidad]) y/o de menor espesor (<3,8 mils [0,1 mm]) y el papel de fibra corta para impresoras con alimentación en orientación vertical (o borde corto) tengan menos resistencia a la flexión de lo requerido para realizar una alimentación de papel fiable. Antes de usar estos tipos de papel para impresión (electrofotográfica) láser, consulte con su proveedor de papel. Recuerde que se trata de meras directrices generales y que es posible que incluso aunque el papel cumpla estos requisitos puede ocasionar problemas en la alimentación).

### Ahorro de suministros

Hay varias formas de reducir la cantidad de papel y tóner utilizados al imprimir, copiar o recibir faxes. Puede:

#### Usar ambas caras del papel

Puede controlar si se imprimirán los documentos, copias o faxes entrantes en una cara del papel o en las dos. Para obtener más información, consulte:

- “La impresión en ambas caras del papel (función dúplex)” en la página 96
- “Copia en ambas caras del papel (dúplex)” en la página 108
- “Impresión de un fax entrante por ambas caras del papel (dúplex)” en la página 143

#### Colocar varias páginas en una única hoja de papel

En el cuadro de diálogo Imprimir, puede optar por imprimir hasta 16 páginas consecutivas de un documento de varias páginas en una sola cara de una hoja de papel.

Para copiar dos o cuatro páginas consecutivas de un documento de varias páginas en una sola hoja de papel, consulte “Copia de varias páginas en una sola hoja” en la página 110.

## Optar por la digitalización

Para no tener que imprimir un documento o una fotografía, digitalícela y guárdela en un programa o aplicación informática o en una unidad flash. Para obtener más información, consulte:

- “Envío de e-mail con la pantalla táctil” en la página 119
- “Digitalización a un ordenador” en la página 153
- “Escaneado a una unidad flash” en la página 154

## Comprobar el primer borrador para mayor precisión

Antes de imprimir o realizar varias copias de un documento:

- Para mayor precisión, imprima una sola copia del documento para comprobar el contenido y el formato.

## Evitar los atascos de papel

Tenga cuidado al seleccionar y cargar el papel para evitar atascos. Para obtener más información, consulte “Cómo evitar atascos” en la página 76.

# Ahorro de energía

## Utilizar el modo Económico

Utilice el modo Económico para seleccionar de la manera más rápida una o más formas de reducir el impacto medioambiental de su impresora.

**Nota:** Consulte la tabla para observar los valores que se modifican cuando selecciona un valor modo Económico.

Seleccione	Para
Energía	<p>Reduce el consumo de energía, especialmente cuando la impresora está inactiva.</p> <ul style="list-style-type: none"> <li>• Los motores de la impresora no se pondrán en marcha hasta que no está listo el trabajo de impresión. Es posible que note un pequeño retraso a la hora de imprimir la primera página.</li> <li>• La impresora activa el modo Ahorro de energía tras un minuto de inactividad.</li> <li>• Cuando la impresora pasa al modo Ahorro de energía, se apaga la pantalla del panel de control y las luces de la bandeja de salida estándar.</li> <li>• Las lámparas de escáner sólo están activadas cuando al comienzo de un trabajo de digitalización.</li> </ul>
Papel	<ul style="list-style-type: none"> <li>• Active la función duplex automática</li> <li>• Apague las funciones de registro de impresión.</li> </ul>
Energía/Papel	Utilice todos los valores asociados con el modo Energía y el modo Papel.
Desactivada	Utilice los valores predeterminados de fábrica para todos los valores asociados con el modo Económico. Este valor admite las especificaciones de rendimiento para su impresora.

Para seleccionar un valor modo Económico:

- 1 En la pantalla inicial, pulse .
- 2 Pulse **Valores**.
- 3 Pulse **Valores generales**.
- 4 Pulse **modo Económico**.

5 Pulse las flechas para seleccionar un valor.

6 Pulse **Enviar**.

En la pantalla aparece **Enviando cambios**.

## Ajuste de ahorro de energía

Para ahorrar energía, puede disminuir el número de minutos antes de que la impresora pase a modo Ahorro de energía. Los valores disponibles van de 1 a 240 minutos. El valor predeterminado de fábrica es 30 minutos.

### Uso del servidor Web incorporado

1 Introduzca la dirección IP de la impresora en el campo de dirección del navegador Web.

**Nota:** Si no conoce la dirección IP de la impresora, imprima una página de configuración de red y busque la dirección IP en la sección TCP/IP.

2 Haga clic en **Valores** y, a continuación, en **Valores generales**.

3 Haga clic en **Tiempos de espera**.

4 En el cuadro Ahorro de energía, introduzca el número de minutos que desea que espere la impresora antes de pasar al modo Ahorro de energía.

5 Haga clic en **Enviar**.

### Uso del panel de control de la impresora

1 Asegúrese de que la impresora está encendida y que aparece **Lista**.

2 En la pantalla inicial, pulse .

3 Pulse **Valores**.

4 Pulse **Valores generales**.

5 Pulse la flecha hacia abajo hasta que aparezca **Tiempos de espera**.

6 Pulse **Tiempos de espera**.

7 Pulse las flechas situadas junto a **Modo Ahorro de energía** para seleccionar el número de minutos que desea que espere la impresora antes de pasar al modo Ahorro de energía.

8 Pulse **Enviar**.

9 Pulse .

## Ajuste del brillo de la pantalla

Para ahorrar energía o si tiene problemas para leer los mensajes, puede ajustar el brillo de la pantalla.

Los valores disponibles van de 20 a 100. El valor predeterminado de fábrica es 100.



### Uso del servidor Web incorporado

- 1 Introduzca la dirección IP de la impresora en el campo de dirección del navegador Web.

**Nota:** Si no conoce la dirección IP de la impresora, imprima una página de configuración de red y busque la dirección IP en la sección TCP/IP.

- 2 Haga clic en **Valores** y, a continuación, en **Valores generales**.
- 3 En el cuadro Brillo de la pantalla, introduzca el porcentaje de brillo que desea para su pantalla principal.
- 4 Haga clic en **Enviar**.

### Uso del panel de control de la impresora

- 1 Asegúrese de que la impresora está encendida y que aparece **Lista**.
- 2 En la pantalla inicial, pulse .
- 3 Pulse **Valores**.
- 4 Pulse **Valores generales**.
- 5 Pulse la flecha hacia abajo hasta que aparezca **Brillo de la pantalla**.
- 6 Pulse las flechas para seleccionar un valor.
- 7 Pulse **Enviar**.
- 8 Pulse .

## Instalación de la luz de la bandeja de salida estándar

Para ahorrar energía puede atenuar o apagar la luz que emite la bandeja de salida estándar.

Los valores disponibles son Apagado, Atenuado y Brillante.

El valor predeterminado de fábrica para el modo Normal/En espera es Brillante.

El valor predeterminado de fábrica para Ahorro de energía es Atenuado.

### Uso del servidor Web incorporado

- 1 Introduzca la dirección IP de la impresora en el campo de dirección del navegador Web.

**Nota:** Si no conoce la dirección IP de la impresora, imprima una página de configuración de red y busque la dirección IP en la sección TCP/IP.

- 2 Haga clic en **Valores** y, a continuación, en **Valores generales**.
- 3 Haga clic en **Luces de salida**.
- 4 En la lista del modo Normal/En espera, seleccione los valores para las luces que la bandeja de salida estándar utilizará cuando se encuentre en modo Lista o en modo En espera.



- 5 En la lista Ahorro de energía, seleccione los valores para la luz que la bandeja de salida estándar utilizará cuando se encuentre en modo Ahorro de energía.

**Nota:** Para obtener más información acerca del modo Ahorro de energía, consulte “Ajuste de ahorro de energía” en la página 71.

- 6 Haga clic en **Enviar**.

### Uso del panel de control de la impresora

- 1 Asegúrese de que la impresora está encendida y que aparece **Lista**.
- 2 En la pantalla inicial, pulse .
- 3 Pulse **Valores** y, a continuación, **Valores generales**.
- 4 Pulse el botón de flecha abajo hasta que aparezca **Luces de salida**.
- 5 Pulse **Luces de salida**.
- 6 Pulse el botón de flecha situado junto a **modo Normal/En espera** para seleccionar los valores para la luz que la bandeja de salida estándar utilizará cuando se encuentre en modo Lista o modo En espera.
- 7 Pulse el botón de flecha situado junto a **Ahorro de energía** para seleccionar los valores para la luz que la bandeja de salida estándar utilizará cuando se encuentre en modo Ahorro de energía.

**Nota:** Para obtener más información acerca del modo Ahorro de energía, consulte “Ajuste de ahorro de energía” en la página 71.

- 8 Pulse **Enviar**.

- 9 Pulse .

## Reducir el ruido de la impresora

Utilice el modo Silencioso para reducir el ruido que produce la impresora.

**Nota:** Consulte la tabla para observar los valores que varían cuando selecciona el valor modo Silencioso.

Seleccione	Para
Activado	<p>Reducir el ruido de la impresora.</p> <ul style="list-style-type: none"> <li>• Es posible que note una reducción en la velocidad de procesamiento.</li> <li>• Los motores de la impresora no se pondrán en marcha hasta que no está listo el trabajo de impresión. Es posible que note un pequeño retraso a la hora de imprimir la primera página.</li> <li>• Los ventiladores se mueven más lentos o están desconectados.</li> </ul>
Desactivado	<p>Utilice los valores predeterminados de fábrica. Este valor admite las especificaciones de rendimiento para su impresora.</p>

Para seleccionar el valor modo Silencioso:

- 1 En la pantalla inicial, pulse .
- 2 Pulse **Valores**.
- 3 Pulse **Valores generales**.
- 4 Toque **Modo silencioso**.

**5** Toque las flechas para seleccionar una configuración.



**6** Pulse **Enviar**.

## Carga de papel y material especial

En esta sección se explica cómo cargar las bandejas y los alimentadores. También incluye información acerca de la orientación de papel, la configuración del tamaño y el tipo de papel y cómo enlazar y desenlazar bandejas.

### Configuración del tamaño y el tipo de papel

El valor Tamaño de papel para la bandeja estándar 250 y el alimentador multiuso debe definirse manualmente en el menú Tamaño de papel. El valor predeterminado de fábrica para Tamaño de papel es Papel normal. El ajuste de Tipo de papel se debe definir manualmente para todas las bandejas que no contengan papel normal.

- 1 Asegúrese de que la impresora está encendida y que aparece **Lista**.
- 2 En la pantalla inicial, pulse .
- 3 Pulse **Menú Papel**.
- 4 Pulse **Tamaño/tipo de papel**.
- 5 Pulse las flechas de la bandeja deseada hasta que aparezca el valor correcto de tamaño y tipo.
- 6 Pulse **Enviar**.
- 7 Para volver a la pantalla inicial, pulse .

### Configuración del valor de papel Universal

El tamaño de papel Universal es un valor definido por el usuario que permite imprimir en tamaños de papel no incluidos en los menús de la impresora. Defina el tamaño del papel para la bandeja especificada con el valor Universal si desea un tamaño no disponible en el menú Tamaño del papel. A continuación, especifique los siguientes valores para el tamaño de papel Universal:

- Unidades de medida (milímetros o pulgadas)
- Anchura vertical
- Altura vertical

**Nota:** El tamaño de papel Universal admitido más pequeño es de 76 x 76 mm (3 x 3 pulg.); el más grande es de 216 x 356 mm (8,5 x 14 pulg.).

#### Especifique una unidad de medida.

- 1 Asegúrese de que la impresora está encendida y de que aparece el mensaje **Lista**.
- 2 En la pantalla inicial, pulse .
- 3 Pulse **Menú Papel**.
- 4 Pulse la flecha hacia abajo hasta que aparezca **Configuración universal** y, a continuación, pulse **Configuración universal**.
- 5 Pulse la flecha izquierda o derecha para seleccionar la unidad de medida deseada.
- 6 Pulse **Anchura vertical** o **Altura vertical**.
- 7 Pulse la flecha izquierda o derecha para seleccionar la anchura o altura deseadas.

8 Pulse **Enviar** para guardar la selección.

Aparecerá **Enviando selección** y, a continuación, el menú **Papel**.

9 Pulse  para volver a la pantalla inicial.

## Cómo evitar atascos

Los siguientes consejos le ayudarán a evitar atascos:

### Recomendaciones para las bandejas de papel

- Asegúrese de que el papel está plano en la bandeja de papel.
- No extraiga la bandeja de papel mientras se esté imprimiendo.
- No cargue la bandeja de papel mientras la impresión esté en curso. Cárguela antes de imprimir, o espere a la solicitud para cargarla.
- No cargue demasiado papel. Asegúrese de que la altura de la pila no exceda la altura máxima indicada.
- Compruebe que las guías de la bandeja de papel o el alimentador multiusos están colocadas correctamente y no están demasiado ajustadas a la pila de papel o de sobres.
- Introduzca la bandeja con firmeza después de cargar el papel.

### Recomendaciones para el papel

- Utilice sólo el papel o el material de impresión especial recomendado.
- No cargue papel arrugado, doblado, húmedo ni curvado.
- Flexione, airee y alise el papel antes de cargarlo.



- No utilice papel cortado ni recortado manualmente.
- No mezcle tamaños, pesos o tipos de papel en la misma pila.
- Compruebe que los tamaños y tipos se han definido correctamente en el menú del panel de control de la impresora.
- Guarde el papel teniendo en cuenta las recomendaciones del fabricante.

## Carga de bandejas

1 Extraiga la bandeja por completo.

**Nota:** No extraiga las bandejas mientras se imprime un trabajo o mientras se muestra **Ocupada** en la pantalla. Si lo hace, podría causar un atasco.

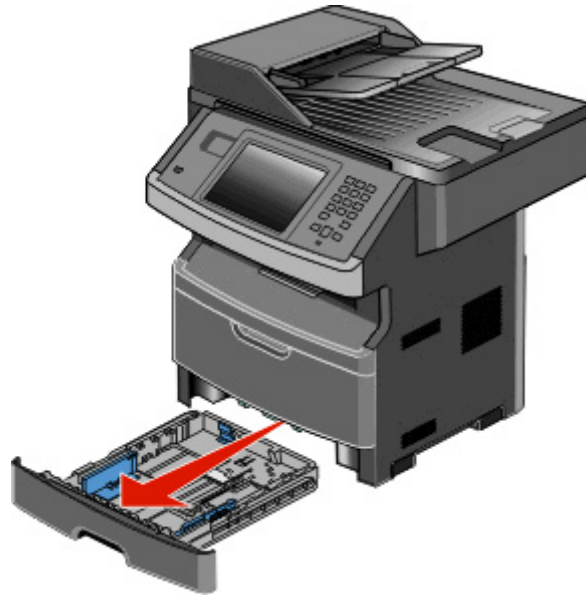

2 Presione y desplace las guías a la posición que corresponda al tamaño del papel que desea cargar.

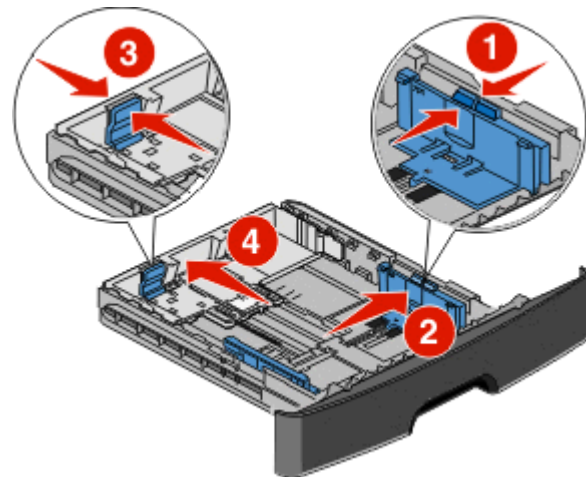

Para cargar un papel largo como A4 o legal, presione y desplace la guía de longitud hacia atrás para que se ajuste a la longitud del papel.

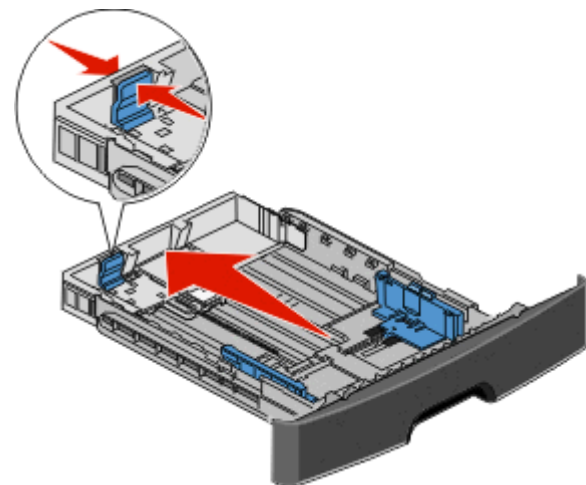

Si desea cargar un papel tamaño A6:

- a** Presione y desplace la guía de longitud hacia el centro de la bandeja a la posición para el tamaño A5.
- b** Levante el tope A6.

**Notas:**

- La bandeja estándar admite sólo 150 hojas de papel de tamaño A6. Observe la línea de relleno máximo en el tope A6 que indica la altura máxima de carga de papel A6. No intente sobrecargar la bandeja.
- El papel tamaño A6 no se puede cargar en la bandeja opcional.

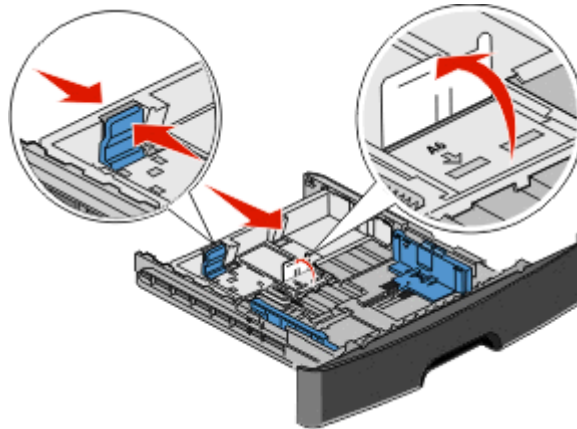

**Nota:** Utilice los indicadores de tamaño de la parte inferior de la bandeja como ayuda para la colocación de la guía.

- 3** Flexione las hojas de papel para separarlas y, a continuación, airéelas. No doble ni arrugue el papel. Alise los bordes en una superficie nivelada.



- 4** Cargue la pila de papel hacia el fondo de la bandeja, tal como se muestra, con la cara de impresión recomendada hacia abajo.

**Nota:** La línea de carga máxima en la guía de anchura que indica la altura máxima de carga del papel. No cargue papel A6 hasta la línea de relleno máxima, ya que la bandeja sólo admite 150 hojas de papel A6.

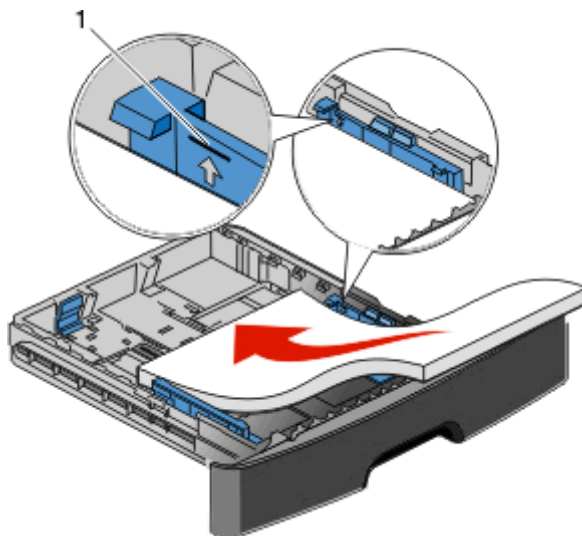

**1** Línea de relleno máxima

Cargue papel con cabecera colocando el borde superior de la hoja hacia la parte frontal de la bandeja y el diseño hacia abajo.

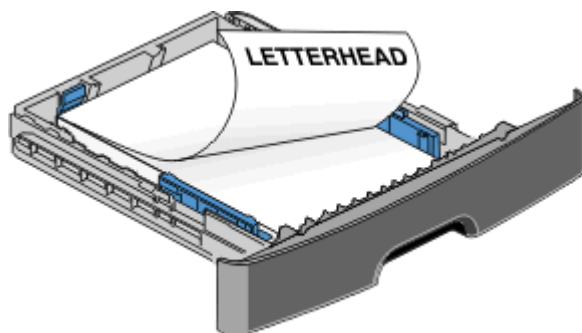

**5** Presione y desplace las guías hasta que toquen ligeramente el lateral de la pila de papel.

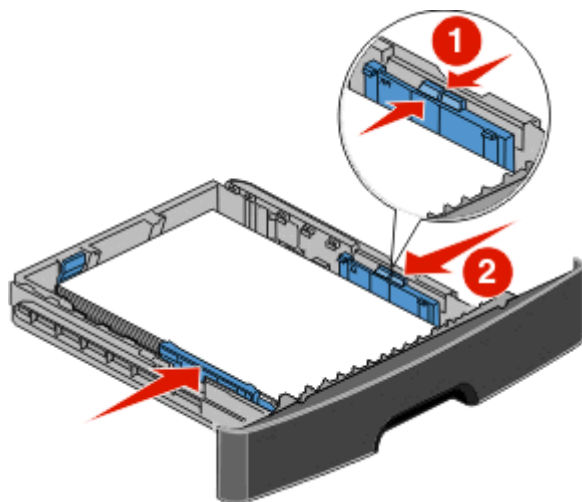

**6** Introduzca la bandeja.

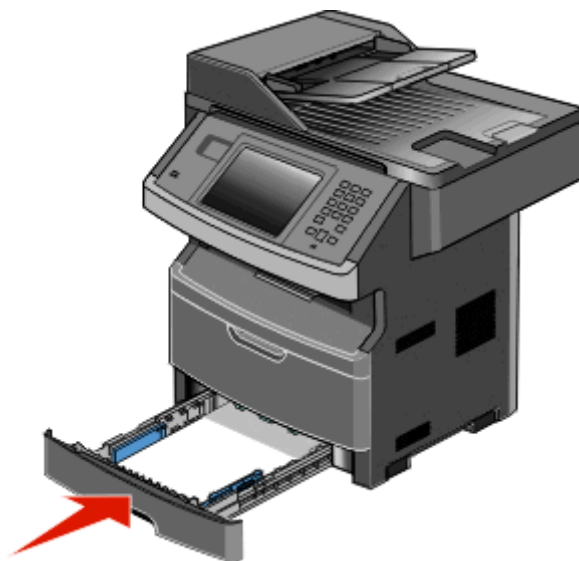

**7** Si carga un tipo de papel distinto del cargado anteriormente en la bandeja, cambie el valor Tamaño/Tipo de papel en el menú Papel.

## Uso del alimentador multiuso

### Apertura del alimentador multiuso.

**1** Sujete la palanca, y tire hacia abajo de la puerta del alimentador multiuso.





**2** Sujete la palanca elevada y tire de la extensión hacia fuera.

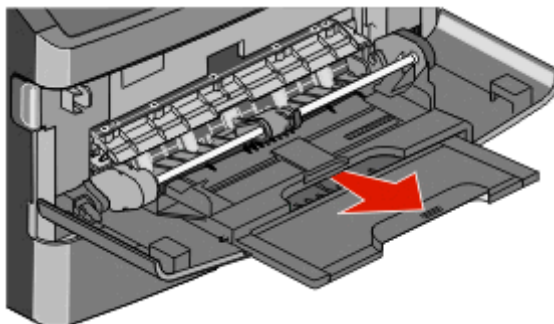

**3** Sujete la palanca y tire de la extensión para que dé la vuelta hacia delante.

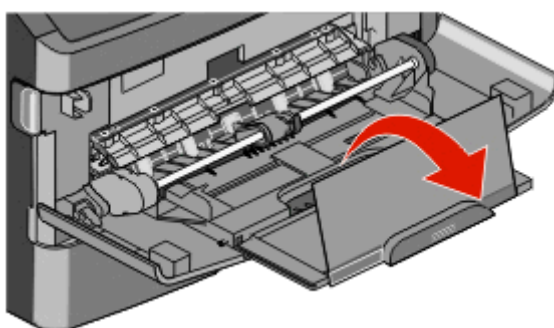

**4** Mueva con cuidado la extensión hacia abajo para abrir por completo el alimentador multiuso.

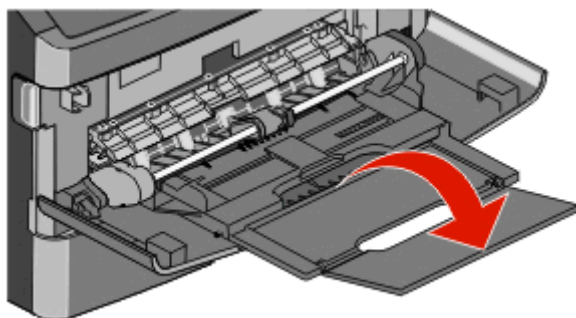

## Carga del alimentador multiuso

- 1 Presione la lengüeta colocada en la guía de anchura derecha, y retire las guías por completo.

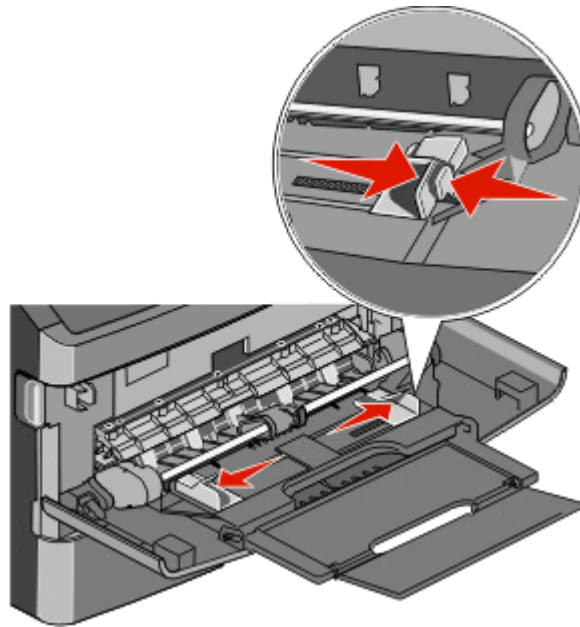

- 2 Prepare el papel o el material especial para la carga.

- Flexione el papel o las etiquetas de papel hacia atrás y hacia delante para separarlas y, a continuación, airéelas. No doble ni arrugue el papel ni las etiquetas. Alinee los bordes en una superficie nivelada.



- Sujete las transparencias por los bordes y airéelas. Alinee los bordes en una superficie nivelada.

**Nota:** Evite tocar la cara de impresión de las transparencias. Tenga cuidado de no rayarlas.



- Flexione una pila de sobres para evitar que se peguen entre sí y, a continuación, airéelos. Alinee los bordes en una superficie nivelada.



**Nota:** Al airearlos se evita que los bordes del papel se peguen. También ayuda a una correcta alimentación para evitar atascos. No doble ni arrugue los sobres.

### 3 Cargue el papel o el material de impresión especial.

#### Notas:

- No fuerce papel en el alimentador multiuso. Si lo hace, puede provocar atascos.
- No exceda la altura de pila máxima intentando introducir papel o cualquier material de impresión especial bajo los limitadores de altura de pila, colocados en las guías.

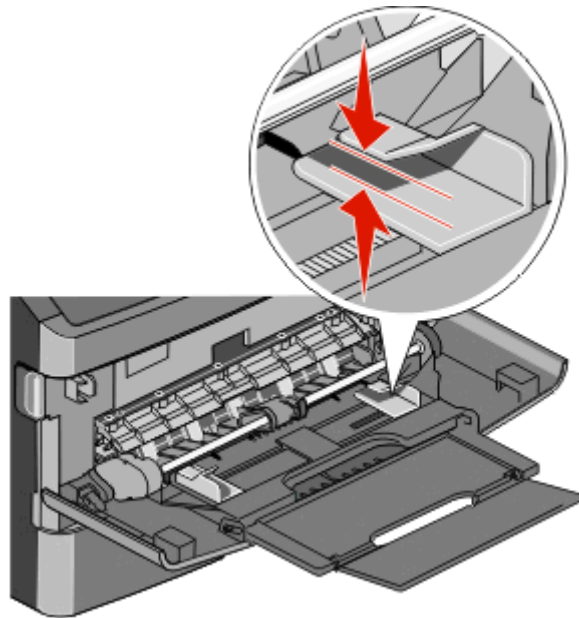

- Cargue el papel, la cartulina y las transparencias con la cara de impresión recomendada hacia arriba e introduciendo primero el borde superior. Para obtener más información sobre cómo cargar transparencias, consulte el paquete en el que vienen las transparencias.

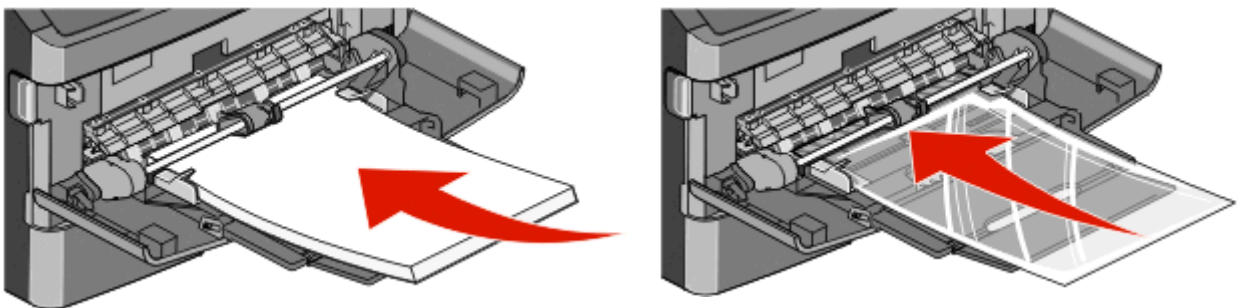

- Cargue el papel con cabecera con el logotipo hacia arriba de forma que el borde superior entre primero en la impresora.

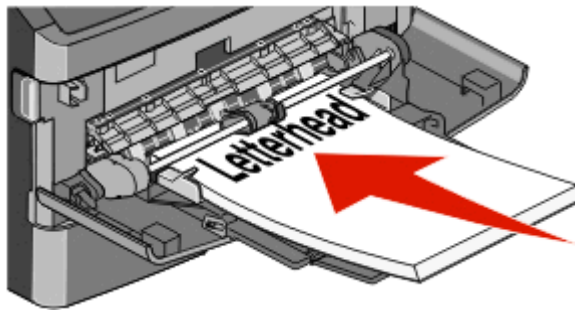

- Cargue los sobres con la solapa hacia abajo y con el espacio del sello en la posición que se indica. El sello y la dirección se muestran para indicar la orientación correcta para cargar los sobres.

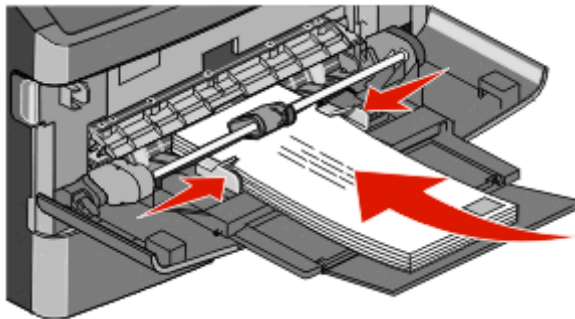

**Advertencia—Posibles daños:** No utilice nunca sobres con sellos, cierres, broches, ventanas, revestimientos oleosos o autoadhesivos. Este tipo de sobres puede dañar seriamente la impresora.

- 4 Presione la lengüeta colocada en la guía de anchura derecha para ajustar las guías hasta que toquen ligeramente el lateral de la pila de papel.

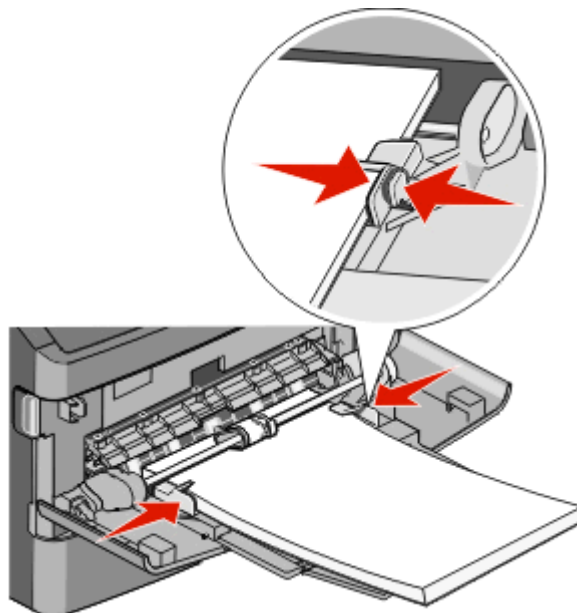

- 5 Deslice con suavidad el papel en el alimentador multiuso hasta que se detenga. El papel debe estar plano en el alimentador multiuso. Compruebe que el papel cabe con holgura en el alimentador multiuso y que no está doblado ni arrugado.

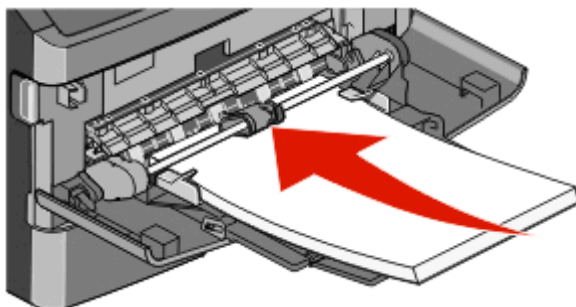

- 6 En el panel de control de la impresora, defina el tamaño y el tipo de papel.

## Enlazar y desenlazar bandejas

### Enlace de bandejas

El enlace de bandejas es útil para trabajos de impresión grandes o para hacer varias copias. Cuando se vacía la bandeja enlazada, el papel se carga de la siguiente bandeja enlazada. Cuando los valores Tipo de papel y Tamaño del papel coinciden, las bandejas se enlazan automáticamente.

La impresora detecta automáticamente el valor Tamaño del papel en función de la posición de las guías del papel en cada bandeja, excepto en el alimentador multiuso. La impresora puede detectar los siguientes tamaños de papel: A4, A5, JIS B5, Carta, Legal, Ejecutivo y Universal. El alimentador multiuso y las bandejas que utilicen otros tamaños de papel se pueden enlazar manualmente mediante el menú Tamaño de papel disponible en el menú Tamaño/Tipo de menú.

**Nota:** Para enlazar el alimentador multiuso, el valor Configurar multiuso debe estar definido como Cassette en el menú Papel para que aparezca Tamaño de alimentador multiuso como elemento del menú.

El valor Tipo de papel debe definirse para todas las bandejas en el menú Tipo de papel disponible desde el menú Tamaño/Tipo del papel.

### Anulación de enlace de bandejas

Las bandejas que no están enlazadas tienen valores *distintos*.

Para anular el enlace de una bandeja, cambie los siguientes valores para que no coincidan con los del resto de las bandejas.

- Tipo de papel (por ejemplo: Papel normal, Cabecera, Tipo personalizado <x>)

Los nombres para el tipo de papel describen las características del papel. Si el nombre que mejor describe al papel lo utilizan ya otras bandejas enlazadas, asigne otro tipo de papel a la bandeja en cuestión, como Tipo personalizado <x>, o bien defina su propio nombre personalizado.

- Tamaño del papel (por ejemplo: carta, A4, media carta)

Si carga un papel de distinto tamaño, el valor para el tamaño de papel de la bandeja se cambiará automáticamente. En el caso del alimentador multiuso, los valores para el tamaño de papel deben definirse manualmente en el menú correspondiente, ya que no se cambian de forma automática.

**Advertencia—Posibles daños:** No asigne nombres para el tipo de papel que no describan correctamente el tipo de papel cargado en la bandeja. La temperatura del fusor varía en función del tipo de papel especificado. El papel podría no procesarse correctamente si se selecciona un tipo de papel erróneo.

## Asignación de un nombre de tipo de papel personalizado

Asigne un nombre de tipo de papel personalizado a una bandeja para establecer o anular un enlace con la misma.

- 1 Asegúrese de que la impresora está encendida y que aparece **Lista**.
- 2 En la pantalla de inicio, pulse .
- 3 Pulse **Menú Papel**.
- 4 Pulse **Tamaño/tipo de papel**.
- 5 Seleccione el número de bandeja o Tipo de alimentador multiuso.
- 6 Pulse la flecha hacia la izquierda o derecha hasta que **Tipo de cliente <x>** u otro nombre de cliente aparezca.
- 7 Pulse **Enviar**.

## Cambio de un nombre de tipo personalizado <x>

Si la impresora está conectada a una red, puede utilizar el servidor Web incorporado para definir un nombre distinto al tipo personalizado <x> para cada tipo de papel personalizado que se vaya a cargar. Si realiza el cambio, los menús mostrarán los nombres nuevos en lugar del tipo personalizado <x>.

Para cambiar un nombre de tipo personalizado <x>:

- 1 Introduzca la dirección IP de la impresora en el campo de dirección del navegador Web.

**Nota:** Si no conoce la dirección IP de la impresora, imprima una página de configuración de red y busque la dirección IP en la sección TCP/IP.

- 2 Haga clic en **Valores**.
- 3 Haga clic en **Menú Papel**.
- 4 Haga clic en **Nombre personalizado**.
- 5 Introduzca un nombre para el tipo de papel en el cuadro Nombre personalizado <x>.

**Nota:** Este nombre personalizado sustituirá a otro de tipo personalizado <x> en los menús Tipos personalizados y Tamaño/tipo de papel.

**6** Haga clic en **Enviar**.

**7** Haga clic en **Tipos personalizados**.

Aparecerá el menú **Tipos personalizados** con el nombre personalizado que haya introducido.

**8** Seleccione un valor para el tipo de papel en la lista que se muestra junto al nombre personalizado.

**9** Haga clic en **Enviar**.

# Instrucciones sobre el papel y el material especial

## Instrucciones para el papel

### Características del papel

Las características de papel definidas a continuación afectan a la calidad y fiabilidad de la impresión. Tenga en cuenta estas características al planificar la adquisición de grandes cantidades de papel.

### Peso

La impresora puede cargar automáticamente papel de fibra larga con un peso que oscile entre 60 y 176 g/m<sup>2</sup> (16–47 libras de alta calidad). El papel de menos de 60 g/m<sup>2</sup> (16 libras) puede que no sea lo bastante rígido para una correcta alimentación, lo que provocaría atascos. Para obtener los mejores resultados, utilice papel de 75 g/m<sup>2</sup> (20 libras de alta calidad) de fibra larga. Para el papel menor de 182 x 257 mm (7,2 x 10,1 pulg.), recomendamos un peso de 90 g/m<sup>2</sup> (24 libras) o superior.

### Curvatura

La curvatura es la tendencia del papel a curvarse por los bordes. La curvatura excesiva puede provocar problemas de alimentación del papel. La curvatura puede producirse después de que el papel pase por la impresora, donde queda expuesto a altas temperaturas. Asimismo, almacenar el papel sin empaquetar en ambientes cálidos, húmedos, fríos o secos, incluso en la bandeja de papel, puede causar curvaturas en el papel antes de su impresión y provocar problemas de alimentación.

### Suavidad

La suavidad del papel afecta directamente a la calidad de impresión. Si el papel es demasiado áspero, el tóner no se impregna de forma adecuada. Si el papel es demasiado suave, puede provocar problemas de alimentación o de calidad de impresión. Utilice siempre papel que esté comprendido entre 100 y 300 puntos Sheffield; la suavidad que proporciona la mejor calidad de impresión oscila entre los 150 y 250 puntos Sheffield.

### Nivel de humedad

La cantidad de humedad del papel afecta tanto a la calidad de impresión como a la capacidad que tiene la impresora para cargar el papel correctamente. Deje el papel en su embalaje original hasta el momento de utilizarlo. De esta forma, se limita la exposición del papel a los cambios de humedad que pueden degradar su rendimiento.

Acondicione el papel antes de imprimir guardándolo en su embalaje original en el mismo ambiente que la impresora durante 24–48 horas antes de imprimir. Prolongue el tiempo a varios días si el entorno de almacenamiento o transporte es muy diferente del entorno de la impresora. El papel grueso puede requerir un período de acondicionamiento más prolongado.

### Dirección de la fibra

Fibra hace referencia a la alineación de las fibras del papel en una hoja. La fibra puede ser del tipo *fibra larga*, en el sentido de la longitud del papel, o *fibra corta*, en el sentido de la anchura del papel.

Para papel de 60–176 g/m<sup>2</sup> (16–47 libras de alta calidad), se recomienda la fibra larga. Para el papel con un peso superior a 176 g/m<sup>2</sup>, se recomienda la fibra corta.



## Contenido de fibra

La mayoría del papel xerográfico de alta calidad está fabricado a partir de pulpa de madera 100% tratada químicamente. Este contenido le proporciona un alto grado de estabilidad, provoca menos problemas de alimentación y produce una mejor calidad de impresión. El papel que contiene fibras como el algodón puede afectar negativamente al manejo del papel.

Para obtener más información sobre el papel con contenido de fibra reciclada, consulte "Uso de papel reciclado y otro papel de oficina" en la página 69.

## Papel no recomendado

No es aconsejable utilizar con la impresora los tipos de papel siguientes:

- Tipos de papel tratados químicamente, utilizados para hacer copias sin papel carbón, también denominados tipos de papel sin carbón, papel sin copia carbón (CCP) o papel que no necesita carbón (NCR).
- Tipos de papel preimpresos con productos químicos que puedan contaminar la impresora.
- Tipos de papel preimpresos que se puedan ver afectados por la temperatura del fusor de la impresora.
- Tipos de papel preimpresos que necesiten un registro (ubicación exacta de la impresión en la página) mayor que  $\pm 2,3$  mm ( $\pm 0,09$  pulg.), como los formularios de reconocimiento óptico de caracteres (OCR).

En algunos casos, se puede ajustar el registro con una aplicación de software para imprimir correctamente en estos formularios.

- Tipos de papel tratado (borrable de alta calidad), papel sintético, térmico.
- Tipos de papel con bordes ásperos, con superficie de textura áspera o gruesa o con curvaturas
- Papel reciclado que no cumpla la normativa EN12281:2002 (europea)
- Papel con un peso inferior a  $60 \text{ g/m}^2$  (16 libras).
- Formularios o documentos multicopia

## Selección del papel

El uso del papel correcto evita los atascos y garantiza una impresión sin problemas.

Para evitar atascos y una baja calidad de impresión:

- Utilice *siempre* papel nuevo, sin dañar.
- Antes de cargar el papel, es preciso conocer la cara de impresión recomendada del papel. Esta información suele venir indicada en el embalaje del papel.
- *No* utilice papel cortado o recortado manualmente.
- *No* mezcle tamaños, pesos o tipos de papel en el mismo origen, ya que se pueden producir atascos.
- *No* utilice papeles tratados a menos que estén diseñados específicamente para la impresión electrofotográfica.

## Selección de formularios preimpresos y papel con cabecera

Siga estas instrucciones cuando seleccione formularios preimpresos y papel con cabecera:

- Utilice papeles de fibra larga con un peso de entre  $60$  y  $90 \text{ g/m}^2$ .
- Utilice sólo formularios y papel con cabecera impresos mediante un proceso de impresión litográfica o grabado.
- Evite los papeles con superficies de textura áspera o gruesa.

Utilice papeles impresos con tintas resistentes al calor, diseñados para su uso en copiatoras xerográficas. La tinta debe poder soportar temperaturas de hasta 230 °C (446 °F) sin derretirse o liberar emisiones peligrosas. Utilice tintas que no se vean afectadas por la resina del tóner. Normalmente, las tintas que se imprimen mediante un proceso de oxidación y las tintas oleosas cumplen estos requisitos, las de látex puede que no. En caso de duda, póngase en contacto con su proveedor de papel.

Los tipos de papel preimpresos, como el papel con cabecera, deben poder soportar temperaturas de hasta 230 °C (446 °F) sin derretirse o liberar emisiones peligrosas.

## Almacenamiento del papel

Utilice estas instrucciones de almacenamiento del papel para evitar los atascos y la calidad de impresión desigual:

- Para obtener los mejores resultados, almacene el papel con una temperatura de 21 °C (70 °F) y una humedad relativa del 40%. La mayoría de fabricantes de etiquetas recomiendan imprimir dentro de un intervalo de temperaturas entre 18 y 24 °C (de 65 a 75 °F) con una humedad relativa entre el 40 y el 60%.
- Almacene el papel en cajas siempre que sea posible, preferiblemente en una plataforma o estantería en lugar de en el suelo.
- Almacene paquetes individuales en una superficie plana.
- No coloque nada sobre los paquetes individuales de papel.

## Tamaños, tipos y pesos de papel admitidos

### Tamaños de papel admitidos por la impresora

Tamaño del papel	Dimensiones	Bandeja estándar de 250 hojas	Bandeja opcional de 550 hojas	Alimentador multiuso	Unidad dúplex	Alimentador automático de documentos
<b>A4</b>	210 x 297 mm (8,3 x 11,7 pulg.)	✓	✓	✓	✓	✓
<b>A5</b>	148 x 210 mm (5,8 x 8,3 pulg.)	✓	X	✓	X	✓
<b>A6<sup>1</sup></b>	105 x 148 mm (4,1 x 5,8 pulg.)	✓	X	✓	X	X
<b>JIS B5</b>	182 x 257 mm (7,2 x 10,1 pulg.)	✓	X	✓	X	✓
<b>Carta</b>	216 x 279 mm (8,5 x 11 pulg.)	✓	✓	✓	✓	✓
<b>Legal</b>	216 x 356 mm (8,5 x 14 pulg.)	✓	✓	✓	✓	✓

<sup>1</sup> A6 sólo se admite para papeles de fibra larga.

<sup>2</sup> Si el tamaño de papel que desea utilizar no aparece en la lista, configure un tamaño de papel universal. Para obtener más información, consulte "Configuración del valor de papel Universal" en la página 75.

<sup>3</sup> Para admitir la impresión dúplex, la anchura universal debe estar entre 210 mm (8,267 pulg.) y 215,9 mm (8,5 pulg.); y la longitud universal entre 279,4 mm (11 pulg.) y 355,6 mm (14 pulg.).

Tamaño del papel	Dimensiones	Bandeja estándar de 250 hojas	Bandeja opcional de 550 hojas	Alimentador multiuso	Unidad dúplex	Alimentador automático de documentos
<b>Ejecutivo</b>	184 x 267 mm (7,3 x 10,5 pulg.)	✓	X	✓	X	✓
<b>Oficio</b>	216 x 340 mm (8,5 x 13,4 pulg.)	✓	X	✓	✓	✓
<b>Folio</b>	216 x 330 mm (8,5 x 13 pulg.)	✓	X	✓	✓	✓
<b>Media carta</b>	140 x 216 mm (5,5 x 8,5 pulg.)	✓	X	✓	✓	✓
<b>Universal<sup>2,3</sup></b>	Desde 138 x 210 mm (5,5 x 8,3 pulg.) hasta 216 x 356 mm (8,5 x 14 pulg.)	✓	X	✓	X	✓
	Desde 70 x 127 mm (2,8 x 5 pulg.) hasta 216 x 356 mm (8,5 x 14 pulg.)	X	X	✓	X	✓
	Desde 148 x 182 mm (5,8 x 7,7 pulg.) hasta 216 x 356 mm (8,5 x 14 pulg.)	✓	X	✓	✓	✓
<b>Sobre 7 3/4 (Monarch)</b>	98 x 191 mm (3,9 x 7,5 pulg.)	X	X	✓	X	X
<b>Sobre 9</b>	98 x 225 mm (3,9 x 8,9 pulg.)	X	X	✓	X	X
<b>Sobre 10</b>	105 x 241 mm (4,1 x 9,5 pulg.)	X	X	✓	X	X
<b>Sobre DL</b>	110 x 220 mm (4,3 x 8,7 pulg.)	X	X	✓	X	X
<b>Sobre C5</b>	162 x 229 mm (6,4 x 9,1 pulg.)	X	X	✓	X	X
<b>Sobre B5</b>	176 x 250 mm (6,9 x 9,8 pulg.)	X	X	✓	X	X
<b>Otro</b>	Desde 98 x 162 mm (3,99 x 6,4 pulg.) hasta 176 x 250 mm (6,9 x 9,8 pulg.)	X	X	✓	X	X

<sup>1</sup> A6 sólo se admite para papeles de fibra larga.

<sup>2</sup> Si el tamaño de papel que desea utilizar no aparece en la lista, configure un tamaño de papel universal. Para obtener más información, consulte "Configuración del valor de papel Universal" en la página 75.

<sup>3</sup> Para admitir la impresión dúplex, la anchura universal debe estar entre 210 mm (8,267 pulg.) y 215,9 mm (8,5 pulg.); y la longitud universal entre 279,4 mm (11 pulg.) y 355,6 mm (14 pulg.).

## Tipos y pesos de papel admitidos por la impresora

El motor de la impresora y el trayecto dúplex admiten pesos de papel de 60 a 90 g/m<sup>2</sup> (16–24 libras). El alimentador multiuso admite de 60 a 163 g/m<sup>2</sup> (de 16 a 43 libras).

**Nota:** Las etiquetas, transparencias, sobres y cartulinas siempre se imprimen a una velocidad reducida.

Tipo de papel	Bandeja estándar de 250 hojas	Bandeja opcional de 550 hojas	Alimentador multiuso	Unidad dúplex
Papel normal	✓	✓	✓	✓
Cartulina	X	X	✓	X
Transparencias	✓	✓	✓	X
Reciclado	✓	✓	✓	✓
Etiquetas	✓	✓	✓	X
Etiquetas de vinilo	X	X	X	X
Alta calidad	✓	✓	✓	✓
Cabecera	✓	✓	✓	✓
Sobres	X	X	✓	X
Cabecera	X	X	✓	✓
Preimpreso	✓	✓	✓	✓
Papel color	✓	✓	✓	✓
Papel ligero	✓	✓	✓	✓
Papel pesado	✓	✓	✓	✓
Áspero/Algodón	✓	✓	✓	X
Tipo personalizado <x> (donde x representa 1–6)	✓	✓	✓	✓

## Capacidad de papel

Las capacidades de las bandejas y el alimentador multiuso se basan en papel de 75 g/m<sup>2</sup> (20 libras).

Cargue hasta	Notas
<b>Bandeja 1</b> 250 hojas de papel 150 hojas de papel de tamaño A6 50 etiquetas de papel 50 transparencias	<b>Nota:</b> No se admiten etiquetas de vinilo, tratadas químicamente o de dos caras. Utilice sólo etiquetas de papel. Se admiten las etiquetas de papel de una sola cara diseñadas para impresoras láser para usos ocasionales. Se recomienda no imprimir más de 20 páginas de etiquetas de papel al mes.
<b>Bandeja 2</b> 550 hojas de papel 50 etiquetas de papel	<b>Nota:</b> Sólo se puede instalar un alimentador opcional en la impresora cada vez. La cantidad máxima de papel que puede cargarse depende de si dispone de una bandeja opcional de 550 hojas.

Cargue hasta	Notas
<b>Alimentador multiuso</b> 50 hojas de papel 15 etiquetas de papel 10 transparencias 10 hojas de cartulina 7 sobres	<b>Nota:</b> Cargue papel en el alimentador multiuso sólo hasta el punto en el que su borde inicial pueda tocar las guías del papel. No fuerce el papel al introducirlo en el alimentador.

## Descripción general del software

Utilice el CD *Software y documentación* incluido con la impresora para instalar una combinación de aplicaciones de software, según su sistema operativo.

**Nota:** si ha adquirido la impresora y el equipo por separado, debe utilizar el CD *Software y documentación* para instalar estas aplicaciones de software.

**Nota:** estas aplicaciones de software no están disponibles para Macintosh®.

## Centro de monitor de estado

**Nota:** para que el Centro de monitor de estado funcione correctamente, debe haber soporte de comunicación bidireccional para que la impresora y el ordenador se puedan comunicar. El Centro de monitor de estado funciona cuando la impresora está conectada al ordenador localmente mediante un cable USB.

Utilice el Centro de monitor de estado para administrar varios monitores de estado.

- Haga doble clic en el nombre de una impresora para abrir su monitor de estado o seleccione **Ejecutar** para abrir un monitor de estado para una determinada impresora.
- Seleccione **Actualizar** para cambiar el aspecto de la lista de impresoras.

## Programa de configuración del controlador

Utilice el Programa de configuración del controlador para crear perfiles de controlador que contengan valores de controlador personalizados. Un perfil de controlador puede contener un grupo guardado de valores del controlador de impresora y otros datos como:

- Orientación de impresión y N en una (valores del documento)
- Estado de instalación de una bandeja de salida (opciones de impresora)
- Tamaños de papel definidos por el usuario (papeles personalizados)
- Texto y marcas de agua
- Referencias de plantilla
- Referencias de fuente
- Asociaciones de papeles

## Utilidad de alerta de impresora Dell

**Nota:** Esta aplicación no está disponible con Windows 2000 ni con versiones anteriores.

La utilidad de alerta de impresora Dell le informa cuando se produce algún error para el que es necesario alguna intervención en la impresora. Cuando se produce un error, aparece una burbuja que le indica de qué error se trata y le señala la información necesaria para solucionarlo.

**Nota:** para que esta utilidad funcione correctamente, se debe admitir la comunicación bidireccional para que la impresora y el equipo se puedan comunicar. Para permitir esta comunicación, se agrega una excepción al Firewall de Windows.

Si ha decidido instalar la utilidad de alerta de impresora Dell con el software de la impresora, ésta se iniciará automáticamente cuando finalice la instalación del software. La utilidad está activa si aparece  en la bandeja del sistema.

Para desactivar la utilidad de alerta de impresora Dell:

- 1** En la bandeja del sistema, haga clic con el botón derecho del ratón en el icono .
- 2** Seleccione **Salir**.

Para volver a activar la utilidad de alerta de impresora Dell:

- 1** *En Windows Vista o posterior:*
  - a** Haga clic en  > **Programas**.
  - b** Haga clic en **Impresoras Dell**.
  - c** Haga clic en la **Impresora láser multifunción 3333dn y 3335dn de Dell**.

*En Windows XP:*

Haga clic en **Inicio > Programas o Todos los programas > Impresoras Dell > Impresora láser multifunción 3333dn y 3335dn de Dell**.

- 2** Haga clic en la **utilidad de alerta de impresora**.

# Imprimiendo

## Impresión de un documento

- 1 Cargue papel en una bandeja o alimentador.
- 2 En el menú Papel del panel de control de la impresora, ajuste los valores Tipo de papel y Tamaño de papel para que coincidan con el papel cargado en la bandeja.
- 3 Realice uno de los procedimientos siguientes:

### Para usuarios de Windows

- a Con un documento abierto, haga clic en **Archivo > Imprimir**.
- b Haga clic en **Propiedades, Preferencias, Opciones o Configuración**, y, a continuación ajuste los valores según sea necesario.

**Nota:** Para imprimir en un tipo o tamaño de papel específico, ajuste los valores de tipo y tamaño para que coincidan con el papel cargado o seleccione la bandeja o alimentador correctos.

- c Haga clic en **Aceptar** y, a continuación, en **Imprimir**.

### Para usuarios de Macintosh

- a Personalice los valores como necesite en el cuadro de diálogo Ajustar página:
  - 1 Con un documento abierto, seleccione **Archivo > Ajustar página**.
  - 2 Seleccione un tamaño de papel o cree uno personalizado que coincida con el papel cargado.
  - 3 Haga clic en **Aceptar**.

- b Personalice los valores como necesite en el cuadro de diálogo Imprimir:
  - 1 Con un documento abierto, seleccione **Archivo > Imprimir**.  
Si es necesario, haga clic en el triángulo de información para ver más opciones.
  - 2 Desde el cuadro de diálogo Imprimir y los menús emergentes, ajuste los valores según sea necesario.

**Nota:** Para imprimir en un tipo o tamaño de papel específico, ajuste los valores de tipo y tamaño para que coincidan con el papel cargado o seleccione la bandeja o alimentador correctos.

- 3 Haga clic en **Imprimir**.

## La impresión en ambas caras del papel (función dúplex)

Para ahorrar papel puede imprimir un documento de varias páginas en las dos caras del papel.

- 1 En la pantalla principal, pulse **Menús** y, a continuación, pulse **Valores**.
- 2 Pulse las flechas hacia abajo hasta que aparezca **Valores de impresión**.
- 3 Pulse **Valores de impresión**.
- 4 Pulse **Menú Acabado**.
- 5 Pulse las flechas de **Caras (Duplex)** hasta que aparezca **2 caras**.



**6** Pulse **Enviar**.

En la pantalla aparece **Enviando cambios**.

**7** Para volver a la pantalla inicial, pulse .

## Impresión en material especial

### Consejos de uso de papel con cabecera

- Utilice papel con cabecera diseñado específicamente para impresoras láser.
- Imprima muestras en los papeles con cabecera que piensa utilizar antes de adquirirlos en grandes cantidades.
- Antes de cargar papeles con cabecera, airee la pila para evitar que las hojas se peguen entre sí.
- La orientación de la página es importante al imprimir en papel con cabecera. Para obtener más información sobre cómo cargar papel con cabecera, consulte:
  - “Carga de bandejas” en la página 76
  - “Uso del alimentador multiuso” en la página 80

### Consejos de uso de transparencias

Imprima muestras en las transparencias que piensa utilizar antes de adquirirlas en grandes cantidades.

Al imprimir en transparencias:

- Cargue las transparencias una bandeja de 250 hojas, una bandeja de 550 o desde el alimentador multiuso.
- Utilice transparencias diseñadas específicamente para impresoras láser. Consulte con el fabricante o distribuidor para asegurarse de que las transparencias pueden soportar temperaturas de hasta 230 °C (446 °F) sin derretirse, perder el color, desviarse o liberar emisiones peligrosas.
- Utilice transparencias de 138–146 g/m<sup>2</sup> (37–39 libras de alta calidad) de peso.
- Para que no se produzcan problemas de calidad de impresión, evite dejar huellas en las transparencias.
- Antes de cargar transparencias, airee la pila para evitar que las hojas se peguen entre sí.

### Consejos de uso de sobres

Imprima siempre muestras en los sobres que piensa utilizar antes de adquirirlos en grandes cantidades.

Al imprimir en sobres:

- Utilice sobres diseñados específicamente para impresoras láser. Consulte con el fabricante o distribuidor para asegurarse de que los sobres pueden soportar temperaturas de hasta 210 °C (410 °F) sin sellarse, arrugarse, curvarse de forma excesiva ni liberar emisiones peligrosas.

**Nota:** Los sobres se pueden imprimir a una temperatura máxima de 220°C (428°F) si el valor de Peso de sobres es Pesado y el valor de Textura sobres es Áspero. Seleccione estos valores utilizando el servidor Web incorporado, o desde el menú Papel del panel de control de la impresora.

- Para obtener el mejor rendimiento, utilice sobres fabricados con papel de 90 g/m<sup>2</sup> (24 libras de alta calidad). Utilice pesos de hasta 105 g/m<sup>2</sup> (28 libras de alta calidad) para los sobres, siempre que el contenido de algodón sea de un 25% o inferior. Los sobres de algodón no deben exceder los 90 g/m<sup>2</sup> (24 libras de alta calidad) de peso.
- Utilice únicamente sobres nuevos.

- Para obtener resultados óptimos y minimizar los atascos, no utilice sobres que:
  - Tengan excesivos dobleces o curvaturas
  - Estén pegados o dañados de cualquier forma
  - Tengan ventanas, agujeros, perforaciones, recortes o repujados.
  - Utilicen cierres metálicos, nudos con hilos o barras de doblez.
  - Tengan un diseño de interbloqueo
  - Tengan pegados sellos de correo
  - Tengan algún adhesivo expuesto cuando la solapa está en posición de sellado o cerrado
  - Tengan esquinas dobladas.
  - Tengan terminaciones ásperas, arrugadas o dobladas
- Ajuste la anchura de las guías a la de los sobres.

**Nota:** La combinación de una alta humedad (más del 60%) y la alta temperatura de impresión pueden arrugar o sellar los sobres.

## Consejos para el uso de etiquetas

**Nota:** Esta impresora está diseñada para imprimir etiquetas sólo ocasionalmente.

- No cargue etiquetas junto con papel o transparencias en el mismo origen; la mezcla de material puede causar problemas de alimentación.
- En el menú Papel, defina el tipo de papel en Etiquetas.
- No utilice etiquetas con un material de soporte liso.
- Utilice etiquetas que puedan soportar temperaturas de hasta 230 °C (446 °F) sin sellarse, curvarse de forma excesiva, arrugarse ni liberar emisiones peligrosas.
- Utilice hojas con etiquetas completas. Las hojas incompletas pueden provocar que las etiquetas se despeguen durante la impresión, causando un atasco de papel. Las hojas incompletas contaminan también la impresora y el cartucho con material adhesivo, lo que podría anular la garantía de los mismos.
- No utilice etiquetas con el adhesivo visible.
- No imprima a menos de 1 mm (0,04 pulg.) del borde de la etiqueta, de las perforaciones o entre márgenes de separación de la etiqueta.
- Asegúrese de que el soporte del adhesivo no alcanza el borde de la hoja. Es aconsejable la aplicación por zonas del adhesivo con una separación de al menos 1 mm (0,04 pulg.) de los bordes. El material adhesivo contamina la impresora y podría anular la garantía.
- Si no es posible la aplicación por zonas del adhesivo, elimine una franja de 1,6 mm (0,06 pulg.) del borde inicial y lateral y utilice un adhesivo que no gotee.
- Se obtienen mejores resultados con la orientación vertical, en especial al imprimir códigos de barras.

## Consejos de uso de cartulina

La cartulina es un material especial de impresión pesado de una sola capa. Muchas de sus características variables, como el nivel de humedad, el grosor y la textura, pueden afectar de forma significativa a la calidad de impresión. Imprima siempre muestras en la cartulina que piensa utilizar antes de adquirirla en grandes cantidades.

Al imprimir en cartulinas:

- Defina Tipo de papel en Cartulina.
- Seleccione el valor apropiado de Textura del papel.
- Tenga en cuenta que las preimpresiones, perforaciones y arrugas pueden afectar de forma significativa a la calidad de impresión y provocar atascos u otros problemas de manejo de papel.
- Consulte con el fabricante o distribuidor para asegurarse de que la cartulina puede soportar temperaturas de hasta 210 °C (410 °F) sin liberar emisiones peligrosas.
- No utilice cartulinas preimpresas fabricadas con productos químicos que puedan contaminar la impresora. Las preimpresiones introducen componentes semilíquidos y volátiles en la impresora.
- Utilice cartulinas de fibra corta siempre que sea posible.

## Impresión de trabajos confidenciales y otros trabajos retenidos

### Retención de trabajos en la impresora

Al enviar un trabajo a la impresora, puede especificar si desea que la impresora retenga el trabajo en la memoria hasta que lo inicie desde el panel de control. Todos los trabajos de impresión que el usuario puede iniciar en la impresora se denominan *trabajos retenidos*.

**Nota:** los trabajos de impresión Confidencial, Verificar, Reservar y Repetir se pueden eliminar si la impresora necesita más memoria para procesar trabajos retenidos adicionales.

Tipo de trabajo	Descripción
Confidencial	Cuando envía un trabajo de impresión confidencial a la impresora, debe crear un PIN en el ordenador. El PIN debe ser de cuatro dígitos y utilizar los números del 0 al 9. El trabajo se retiene en la memoria de la impresora hasta que introduzca el PIN en el panel de control de la impresora y elija imprimir o eliminar el trabajo.
Verificar	Si envía un trabajo Verificar impresión, la impresora imprime una copia y retiene las demás copias en la memoria de la impresora. La verificación permite examinar la primera copia y comprobar si es satisfactoria antes de imprimir el resto de copias. Una vez impresas todas las copias, el trabajo se elimina automáticamente de la memoria de la impresora.
Reservar	Cuando envía un trabajo Reservar impresión, la impresora no lo imprime inmediatamente. Almacena el trabajo en la memoria, de modo que pueda imprimirlo más adelante. El trabajo se retiene en memoria hasta que se elimina del menú Trabajos retenidos.
Repetir	Cuando envía un trabajo Repetir impresión, la impresora imprime todas las copias solicitadas del trabajo y lo almacena en la memoria para que pueda imprimir copias adicionales más adelante. Puede imprimir copias adicionales siempre que el trabajo permanezca almacenado en memoria.

### Impresión de trabajos confidenciales y otros trabajos retenidos desde Windows

**Nota:** Los trabajos Impresión confidencial y Verificar impresión se eliminan automáticamente de la memoria después de imprimirse. Los trabajos Repetir y Reservar permanecen retenidos en la impresora hasta que decida eliminarlos.

- 1 Con un documento abierto, haga clic en **Archivo > Imprimir**.
- 2 Haga clic en **Propiedades, Preferencias, Opciones o Configuración**.
- 3 Haga clic en **Otras opciones** y, a continuación, en **Imprimir y retener**.

- 4 Seleccione el tipo de trabajo (confidencial, reserva, repetición o verificación) y, a continuación, asígnele un nombre de usuario. Para un trabajo confidencial, introduzca también un PIN de cuatro dígitos.
- 5 Haga clic en **Aceptar** o en **Imprimir** y, a continuación, vaya a la impresora para activar el trabajo.
- 6 En la pantalla de inicio, pulse **Trabajos retenidos**.
- 7 Introduzca el nombre de usuario.  
**Nota:** Pueden aparecer un máximo de 500 resultados de trabajos retenidos. Si no aparece su nombre, pulse la flecha hacia abajo hasta que aparezca su nombre o pulse **Buscar trabajos retenidos** si hay un gran número de trabajos retenidos en la impresora.
- 8 Pulse **Trabajos confidenciales**.
- 9 Introduzca su PIN.
- 10 Pulse **Terminado**.
- 11 Pulse el trabajo que desea imprimir.
- 12 Pulse **Imprimir** o pulse las flechas para aumentar o reducir el número de copias y, a continuación, pulse **Imprimir**.

## Impresión de trabajos confidenciales y otros trabajos retenidos desde un ordenador Macintosh

**Nota:** Los trabajos Impresión confidencial y Verificar impresión se eliminan automáticamente de la memoria después de imprimirse. Los trabajos Repetir y Reservar permanecen retenidos en la impresora hasta que decida eliminarlos.

- 1 Con un documento abierto, seleccione **Archivo > Imprimir**.  
Si es necesario, haga clic en el triángulo de información para ver más opciones.
- 2 En las opciones de impresión o en el menú emergente Copias y páginas, seleccione **Direccionamiento trabajo**.
- 3 Seleccione el tipo de trabajo (confidencial, reserva, repetición o verificación) y, a continuación, asígnele un nombre de usuario. Para un trabajo confidencial, introduzca también un PIN de cuatro dígitos.
- 4 Haga clic en **Aceptar** o en **Imprimir** y, a continuación, vaya a la impresora para liberar el trabajo.
- 5 En la pantalla de inicio, pulse **Trabajos retenidos**.
- 6 Pulse el nombre de usuario.  
**Nota:** pueden aparecer un máximo de 500 resultados de trabajos retenidos. Si no aparece su nombre, pulse la flecha hacia abajo hasta que aparezca su nombre o pulse **Buscar trabajos retenidos** si hay un gran número de trabajos retenidos en la impresora.
- 7 Pulse **Trabajos confidenciales**.
- 8 Introduzca su PIN.
- 9 Pulse el trabajo que desea imprimir.
- 10 Pulse **Imprimir** o pulse las flechas para aumentar o reducir el número de copias y, a continuación, pulse **Imprimir**.

## Impresión desde una unidad flash

Hay un puerto USB en el panel de control de la impresora. Inserte una unidad flash para imprimir los formatos de archivo admitidos. Entre los formatos de archivo admitidos se incluyen: .pdf, .gif, .jpeg, .jpg, .bmp, .png, .tiff, .tif, .pcx, y .dcx.

### Notas:

- Las unidades flash de alta velocidad deben ser compatibles con el estándar de alta velocidad. No se admiten unidades flash que sólo sean compatibles con capacidades USB de baja velocidad.
- Los dispositivos USB deben admitir el sistema de archivos FAT (del inglés *File Allocation Tables, tablas de localización de archivos*). Los dispositivos con formato NTFS (del inglés *New Technology File System, sistema de archivos de nueva tecnología*) o cualquier otro sistema de archivos no son compatibles.
- Si selecciona un archivo .pdf codificado, introduzca la contraseña del archivo en el panel de control de la impresora.
- Antes de imprimir un archivo .pdf codificado, introduzca la contraseña del archivo en el panel de control de la impresora.
- No puede imprimir los archivos para los que no dispone de permiso de impresión.

Para imprimir desde una unidad flash:

- 1 Asegúrese de que la impresora está encendida y de que aparece el mensaje **Lista**.
- 2 Inserte una unidad flash en el puerto USB.



### Notas:

- Si lo hace cuando la impresora requiere atención como, por ejemplo, cuando se ha producido un atasco, la impresora ignorará la unidad flash.
- Si se inserta la unidad flash mientras la impresora está ocupada imprimiendo otros trabajos, aparecerá el mensaje **Impresora ocupada**. Cuando se hayan terminado de procesar los otros trabajos, puede que necesite ver la lista de trabajos retenidos para imprimir documentos desde la unidad flash.

3 Pulse el documento que desea imprimir.

**Nota:** Las carpetas que se encuentran en la unidad flash aparecen como carpetas. Los nombres de archivo van seguidos del tipo de extensión (por ejemplo, .jpg).

4 Pulse la flecha derecha si desea aumentar el número de copias impresas.

5 Pulse **Imprimir**.

**Nota:** No extraiga la unidad flash del puerto USB hasta que el documento haya terminado de imprimirse.

Si deja la unidad flash en la impresora después de salir de la pantalla inicial del menú USB, puede seguir imprimiendo archivos .pdf desde la unidad flash como trabajos retenidos.

## Páginas de información sobre impresión

### Impresión de una lista de muestras de fuentes

Para imprimir muestras de las fuentes disponibles actualmente en la impresora:

- 1 Asegúrese de que la impresora está encendida y que aparece **Lista**.
- 2 En la pantalla inicio, pulse **Menús**.
- 3 Pulse **Informes**.
- 4 Pulse la flecha hacia arriba o abajo hasta que aparezca **Imprimir fuentes** y, a continuación, pulse **Imprimir fuentes**.
- 5 Pulse **Fuentes PCL** o **Fuentes PostScript**.



### Impresión de una lista de directorios

Una lista de directorios muestra los recursos almacenados en la memoria flash o en el disco duro de la impresora.

- 1 Asegúrese de que la impresora está encendida y que aparece **Lista**.
- 2 En la pantalla inicial, pulse .
- 3 Pulse **Informes**.
- 4 Pulse la flecha hacia abajo hasta que aparezca **Imprimir directorio**.
- 5 Pulse **Imprimir directorio**.

### Impresión de las páginas de prueba de calidad

Imprima las páginas de prueba de calidad de impresión para identificar los problemas de calidad de impresión.

- 1 Apague la impresora.
- 2 Mantenga pulsados  y  mientras se enciende la impresora.
- 3 Suelte los botones cuando aparezca la pantalla con la barra de progreso.  
La impresora realiza la secuencia de encendido y, a continuación, aparece el menú Configuración.
- 4 Pulse la flecha hacia abajo hasta que aparezca **Páginas de calidad de impresión**.

5 Pulse **Menú calidad de impresión de páginas**.

6 Pulse **Páginas de calidad de impresión**.

## Cancelación de un trabajo de impresión

### Cancelación de un trabajo de impresión desde el panel de control

1 Pulse **Cancelar trabajos** en la pantalla táctil o pulse  en el teclado numérico.

2 Pulse el trabajo que desea cancelar.

3 Pulse **Eliminar trabajos seleccionados**.

### Cancelación de un trabajo de impresión desde el ordenador

Para cancelar un trabajo de impresión, realice una de las siguientes acciones:

#### Para usuarios de Windows

1 Haga clic en , o haga clic en **Inicio** y luego en **Ejecutar**.

2 En el cuadro Iniciar búsqueda o Ejecutar, escriba **control de impresoras**.

3 Pulse **Intro** o haga clic en **Aceptar**.

Abra la carpeta de impresoras.

4 Haga doble clic en el icono de la impresora.

5 Seleccione el trabajo que desea cancelar.

6 Pulse **Suprimir** en el teclado.

En la barra de tareas de Windows:

Cuando envía un trabajo a imprimir, aparece un pequeño icono de la impresora en la esquina derecha de la barra de tareas.

1 Haga doble clic en el icono de la impresora.

Aparece una lista de trabajos de impresión en la ventana de impresora.

2 Seleccione el trabajo que desea cancelar.

3 Pulse **Suprimir** en el teclado.

#### Para usuarios de Macintosh

En Mac OS X versión 10.5 o posterior:

1 En el menú Apple, seleccione **Preferencias del sistema**.

2 Haga clic en **Fax e imprimir** y, a continuación, haga doble clic en el icono de impresora.

3 En la ventana de la impresora, seleccione el trabajo que desea cancelar.

4 En la barra de iconos en la parte superior de la ventana, haga clic en el icono **Suprimir**.

En Mac OS X versión 10.4 y anteriores:

- 1** En el menú Ir, seleccione **Aplicaciones**.
- 2** Haga doble clic en **Utilidades** y, a continuación, en **Centro de impresión** o **Utilidad de instalación de la impresora**.
- 3** Haga doble clic en el icono de la impresora.
- 4** En la ventana de la impresora, seleccione el trabajo que desea cancelar.
- 5** En la barra de iconos en la parte superior de la ventana, haga clic en el icono **Suprimir**.

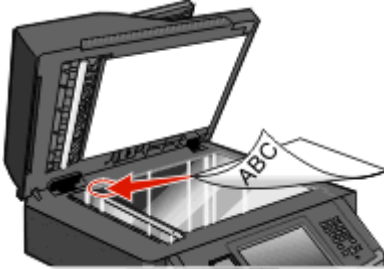

## Copiar

ADF	Cristal del escáner
	
<p>Use el alimentador automático de documentos (ADF) para documentos multipágina.</p>	<p>Utilice el cristal del escáner para una sola página, objetos pequeños (como fotografías o postales), transparencias, papel de fotográfico o material de poco grosor (como recortes de revistas).</p>

## Realizar copias

### Realización de una copia rápida

- 1 Cargue el documento original hacia arriba con el borde corto primero en el alimentador automático de documentos (ADF) o hacia abajo sobre el cristal del escáner.
 

**Nota:** No cargue en el ADF postales, fotografías, objetos pequeños, transparencias, papel fotográfico o material de poco grosor (como recortes de revistas). Coloque estos elementos sobre el cristal del escáner.
- 2 Si carga un documento en el ADF, ajuste las guías del papel.
- 3 En el panel de control de la impresora, pulse .
- 4 Si ha colocado el documento en el cristal del escáner, pulse **Terminar el trabajo** para volver a la pantalla inicial.

### Copia mediante el ADF

- 1 Cargue el documento original hacia arriba con el borde corto primero en el ADF.
 

**Nota:** No cargue en el ADF postales, fotografías, objetos pequeños, transparencias, papel fotográfico o material de poco grosor (como recortes de revistas). Coloque estos elementos sobre el cristal del escáner.
- 2 Ajuste las guías del papel.
- 3 En la pantalla inicial, pulse **Copiar** o utilice el teclado para introducir el número de copias.  
Aparece la pantalla de copia.
- 4 Cambie la configuración de la copia si es necesario.
- 5 Pulse **Copia**.

## Copia mediante el cristal del escáner

- 1 Coloque el documento original boca abajo sobre el cristal del escáner en la esquina superior izquierda.
- 2 En la pantalla inicial, pulse **Copiar** o utilice el teclado para introducir el número de copias.  
Aparece la pantalla de copia.
- 3 Cambie la configuración de la copia si es necesario.
- 4 Pulse **Copia**.
- 5 Si tiene más páginas que digitalizar, coloque el siguiente documento sobre el cristal del escáner y, a continuación, pulse **Digitalizar siguiente**.
- 6 Pulse **Terminar el trabajo** para volver a la pantalla inicial.

## Copia de fotografías

- 1 Coloque una fotografía hacia abajo sobre el cristal del escáner en la esquina superior izquierda.
- 2 En la pantalla inicial, pulse **Copiar**.
- 3 Pulse **Opciones**.
- 4 Pulse **Contenido**.
- 5 Pulse **Fotografía**.
- 6 Pulse **Terminado**.
- 7 Pulse **Copia**.
- 8 Pulse **Digitalizar página siguiente** o **Terminar el trabajo**.

## Copiar en papel especializado

### Realización de transparencias

- 1 Cargue el documento original hacia arriba con el borde corto primero en el alimentador automático de documentos (ADF) o hacia abajo sobre el cristal del escáner.  
**Nota:** No cargue en el ADF postales, fotografías, objetos pequeños, transparencias, papel fotográfico o material de poco grosor (como recortes de revistas). Coloque estos elementos sobre el cristal del escáner.
- 2 Si carga un documento en el alimentador automático de documentos, ajuste las guías del papel.
- 3 En la pantalla inicial, pulse **Copia**.
- 4 Pulse **Copiar de** y, a continuación, identifique el tamaño del documento original.
- 5 Pulse **Copiar en** y, a continuación, seleccione la bandeja que contenga transparencias; o bien, pulse **Alimentador manual** y coloque las transparencias en el alimentador multiuso.
- 6 Seleccione el tamaño deseado de las transparencias y, a continuación, pulse **Continuar**.
- 7 Pulse las flechas hacia arriba o hacia abajo hasta que aparezca **Transparencia**.

8 Pulse **Transparencia** y, a continuación, pulse **Continuar**.

9 Pulse **Copia**.

## Copia de la cabecera

1 Cargue el documento original hacia arriba con el borde corto primero en el alimentador automático de documentos (ADF) o hacia abajo sobre el cristal del escáner.

**Nota:** No cargue en el ADF postales, fotografías, objetos pequeños, transparencias, papel fotográfico o material de poco grosor (como recortes de revistas). Coloque estos elementos sobre el cristal del escáner.

2 Si carga un documento en el alimentador automático de documentos, ajuste las guías del papel.

3 En la pantalla inicial, toque **Copia**.

4 Pulse **Copiar de** y, a continuación, identifique el tamaño del documento original.

5 Pulse **Copiar en** y, a continuación, **Alimentador manual**. Coloque el papel con cabecera boca abajo e introduzca en primer lugar el borde superior en el alimentador multiuso.

6 Seleccione el tamaño deseado del papel con cabecera, y a continuación, pulse **Continuar**.

7 Pulse las flechas hacia arriba o hacia abajo hasta que aparezca **Cabecera**.

8 Pulse **Cabecera** y, a continuación, **Continuar**.

9 Toque **Copia**.

## Personalizar valores de copia

### Copia de un tamaño a otro

1 Cargue el documento original hacia arriba con el borde corto primero en el alimentador automático de documentos (ADF) o hacia abajo sobre el cristal del escáner.

**Nota:** No cargue en el ADF postales, fotografías, objetos pequeños, transparencias, papel fotográfico o material de poco grosor (como recortes de revistas). Coloque estos elementos sobre el cristal del escáner.

2 Si carga un documento en el ADF, ajuste las guías del papel.

3 En la pantalla de inicio, pulse **Copiar**.

4 Pulse **Copiar de** y, a continuación, identifique el tamaño del documento original.

5 Pulse **Copiar en** y, a continuación, seleccione el tamaño en el que desea realizar la copia.

**Nota:** Si selecciona un tamaño de papel diferente al de "Copiar de", la impresora ajustará el tamaño automáticamente.

6 Pulse **Copia**.

## Realización de copias con papel de una bandeja seleccionada

Durante el proceso de copia, puede seleccionar la bandeja que contiene el tipo de papel que desea.

- 1 Cargue el documento original hacia arriba con el borde corto hacia delante en el alimentador automático de documentos (ADF) o bien hacia abajo en el cristal del escáner.

**Nota:** No cargue en el alimentador postales, fotografías, objetos pequeños, transparencias, papel fotográfico o material de poco grosor (como recortes de revistas). Coloque dichos elementos sobre el cristal del escáner.

- 2 Si carga un documento en el ADF, ajuste las guías del papel.
- 3 En la pantalla inicial, pulse **Copiar**.
- 4 Pulse **Copiar de** y, a continuación, identifique el tamaño del documento original.
- 5 Toque **Copiar a** y toque la bandeja o alimentador que contenga el tipo de papel que quiere.

**Nota:** Si elige Alimentador Manual, tendrá que seleccionar también el tipo y tamaño del papel.

- 6 Pulse **Copiar**.

## Copia en ambas caras del papel (dúplex)

- 1 Cargue el documento original hacia arriba con el borde corto hacia delante en el alimentador automático de documentos (ADF), o bien hacia abajo en el cristal del escáner.

**Nota:** No cargue en el alimentador postales, fotografías, objetos pequeños, transparencias, papel fotográfico o material de poco grosor (como recortes de revistas). Coloque dichos elementos sobre el cristal del escáner.

- 2 Si carga un documento en el ADF, ajuste las guías del papel.
- 3 En la pantalla inicial, pulse **Copiar**.
- 4 En el área Caras (dúplex), pulse el botón correspondiente al modo en que desea realizar la impresión dúplex.

La primera cifra representa el número de caras de los documentos originales; la segunda representa el número de caras de la copia. Por ejemplo, seleccione el valor de una a dos caras si los originales están a una cara y desea copias a dos caras.

**Nota:** El ADF digitaliza automáticamente las dos caras de la página.

- 5 Pulse **Copiar**.

## Reducción o ampliación de copias

Las copias se pueden reducir al 25% del tamaño del documento original o aumentarse al 400% del mismo. El valor predeterminado de fábrica para Ajustar tamaño es Automático. Si deja Ajustar tamaño definido en Automático, el contenido del documento original se ajustará al tamaño del papel en el que está copiando.

Para reducir o ampliar una copia:

- 1 Cargue el documento original hacia arriba con el borde corto primero en el alimentador automático de documentos (ADF) o hacia abajo sobre el cristal del escáner.

**Nota:** No cargue en el ADF postales, fotografías, objetos pequeños, transparencias, papel fotográfico o material de poco grosor (como recortes de revistas). Coloque estos elementos sobre el cristal del escáner.

- 2 Si carga un documento en el ADF, ajuste las guías del papel.

- 3 En la pantalla inicial, pulse **Copiar**.
- 4 En el área Ajustar tamaño, pulse las flechas para ampliar o reducir las copias.  
Si toca Copiar en o Copiar de después de definir Graduar manualmente, el valor de Graduar volverá a Automático.
- 5 Pulse **Copia**.

## Cómo ajustar la calidad de copia

- 1 Cargue el documento original hacia arriba con el borde corto hacia delante en el alimentador automático de documentos (ADF) o bien hacia abajo en el cristal del escáner.  
**Nota:** No cargue en el alimentador postales, fotografías, objetos pequeños, transparencias, papel fotográfico o material de poco grosor (como recortes de revistas). Coloque dichos elementos sobre el cristal del escáner.
- 2 Si carga un documento en el ADF, ajuste las guías del papel.
- 3 En la pantalla inicial, pulse **Copiar**.
- 4 En **Contenido**, pulse la tecla izquierda o derecha para seleccionar lo que quiere copiar:
  - **Texto:** se utiliza para los documentos originales que sean principalmente texto o dibujos artísticos.
  - **Texto/Foto:** se utiliza si los documentos originales son una mezcla de texto y gráficos o imágenes.
  - **Fotografía:** se utiliza si los documentos originales son fotografías de alta calidad o impresiones realizadas con inyección de tinta.
  - **Imagen impresa:** se utiliza al copiar fotografías, gráficos de media tinta, como documentos impresos con una impresora láser, o páginas de una revista o de un periódico, compuestas principalmente de imágenes.
- 5 Pulse **Copiar**.

## Clasificación de copias

Si imprime varias copias de un documento, puede elegir entre imprimir cada copia como un conjunto (clasificada) o imprimir las copias como grupos de páginas (no clasificadas).

**Clasificadas**



**Sin clasificar**



Clasificar está fijado como Activado de forma predeterminada. Si no desea clasificar sus copias, cambie el valor a Desactivado.

Para desactivar clasificar:

- 1 Cargue el documento original hacia arriba con el borde corto hacia delante en el alimentador automático de documentos (ADF) o bien hacia abajo en el cristal del escáner.  
**Nota:** No cargue en el alimentador postales, fotografías, objetos pequeños, transparencias, papel fotográfico o material de poco grosor (como recortes de revistas). Coloque dichos elementos sobre el cristal del escáner.
- 2 Si carga un documento en el ADF, ajuste las guías del papel.
- 3 En la pantalla inicial, pulse **Copiar**.
- 4 Utilice el teclado numérico para introducir el número de copias.

5 Pulse **Desactivado** si no desea que las copias se clasifiquen.

6 Pulse **Copiar**.

## Colocación de hojas de separación entre copias

1 Cargue el documento original hacia arriba con el borde corto primero en el alimentador automático de documentos (ADF) o hacia abajo sobre el cristal del escáner.

**Nota:** No cargue en el ADF postales, fotografías, objetos pequeños, transparencias, papel fotográfico o material de poco grosor (como recortes de revistas). Coloque estos elementos sobre el cristal del escáner.

2 Si carga un documento en el ADF, ajuste las guías del papel.

3 En la pantalla inicial, pulse **Copiar**.

4 Pulse **Opciones**.

5 Pulse **Hojas de separación**.

**Nota:** Debe estar activada la clasificación para que se coloquen hojas de separación entre las copias. Si está desactivada, las hojas de separación se agregarán al final del trabajo de impresión.

6 Seleccione una de las siguientes opciones:

- **Entre copias**
- **Entre trabajos**
- **Entre páginas**

7 Pulse **Terminado**.

8 Pulse **Copia**.

## Copia de varias páginas en una sola hoja

Para ahorrar papel, puede copiar dos o cuatro páginas consecutivas de un documento de varias páginas en una sola hoja de papel.

### Notas:

- El tamaño del papel debe estar definido en Carta, Legal, A4 o B5 JIS.
- El tamaño de copia debe estar definido en 100%.

1 Cargue el documento original hacia arriba con el borde corto hacia delante en el alimentador automático de documentos (ADF), o bien hacia abajo en el cristal del escáner.

**Nota:** No cargue en el alimentador postales, fotografías, objetos pequeños, transparencias, papel fotográfico o material de poco grosor (como recortes de revistas). Coloque dichos elementos sobre el cristal del escáner.

2 Si carga un documento en el ADF, ajuste las guías del papel.

3 En la pantalla inicial, pulse **Copiar**.

4 Seleccione un valor de impresión dúplex.

5 Pulse **Opciones**.

6 Pulse **Ahorro papel**.

- 7 Seleccione la salida deseada.
- 8 Pulse **Imprimir bordes de página** si desea que se dibuje un cuadro alrededor de cada página de las copias.
- 9 Pulse **Terminado**.
- 10 Pulse **Copiar**.

## Creación de un trabajo personalizado (creación de trabajos)

El trabajo personalizado o creación de trabajos se utiliza para combinar uno o varios conjuntos de documentos originales en un único trabajo de copia. Cada conjunto se puede digitalizar utilizando distintos parámetros de trabajo. Cuando se envía un trabajo de copia y Trabajo personalizado está activado, el escáner digitaliza el primer conjunto de documentos originales utilizando los parámetros proporcionados y, a continuación, digitaliza el siguiente conjunto con los mismos parámetros o con otros distintos.

La definición de "conjunto" depende del origen de la digitalización:

- Si digitaliza un documento sobre el cristal del escáner, un conjunto está formado por una página.
- Si digitaliza varias páginas con el alimentador automático de documentos, un conjunto está formado por todas las páginas digitalizadas hasta que el alimentador automático de documentos se queda vacío.
- Si digitaliza una página con el alimentador automático de documentos, un conjunto está formado por una página.

Por ejemplo:

- 1 Cargue el documento original hacia arriba con el borde corto primero en el alimentador automático de documentos (ADF) o hacia abajo sobre el cristal del escáner.  
**Nota:** No cargue en el ADF postales, fotografías, objetos pequeños, transparencias, papel fotográfico o material de poco grosor (como recortes de revistas). Coloque estos elementos sobre el cristal del escáner.
- 2 Si carga un documento en el ADF, ajuste las guías del papel.
- 3 En la pantalla inicial, pulse **Copiar**.
- 4 Pulse **Opciones**.
- 5 Pulse **Trabajo personalizado**.
- 6 Pulse **Activado**.
- 7 Pulse **Terminado**.
- 8 Pulse **Copia**.  
Cuando se alcanza el final de un conjunto, aparece la pantalla de digitalización.
- 9 Cargue el documento siguiente hacia arriba, con el borde corto primero en el alimentador automático de documentos, o hacia abajo sobre el cristal del escáner y, a continuación, pulse **Digitalizar alimentador automático de documentos** o **Digitalizar superficie**.  
**Nota:** Si es necesario, cambie los valores del trabajo.
- 10 Si tiene otro documento para digitalizar, cárguelo hacia arriba, con el borde corto primero en el alimentador automático de documentos, o hacia abajo sobre el cristal del escáner y, a continuación, pulse **Digitalizar alimentador automático de documentos** o **Digitalizar superficie**. De lo contrario, pulse **Terminar el trabajo**.

## Interrumpir el trabajo de impresión actual para realizar copias

Cuando el valor “Permitir prioridad de copia” está definido como automático, la impresora interrumpe el trabajo de impresión actual para iniciar un trabajo de copia.

**Nota:** El valor “Permitir prioridad de copia” debe establecerse como Activado en el menú Opciones de copia, de forma que usted puede interrumpir el trabajo de impresión actual y realizar copias.

- 1 Cargue el documento original hacia arriba con el borde corto hacia delante en el alimentador automático de documentos (ADF), o bien hacia abajo en el cristal del escáner.

**Nota:** No cargue en el alimentador postales, fotografías, objetos pequeños, transparencias, papel fotográfico o material de poco grosor (como recortes de revistas). Coloque dichos elementos sobre el cristal del escáner.

- 2 Si carga un documento en el ADF, ajuste las guías del papel.
- 3 En el panel de control de la impresora, pulse .
- 4 Si ha colocado el documento en el cristal del escáner, pulse **Terminar el trabajo** para volver a la pantalla inicial.

## Transmitir información a las copias

### Colocación de fecha y hora en la parte superior de cada página

- 1 Cargue el documento original hacia arriba con el borde corto primero en el alimentador automático de documentos (ADF) o hacia abajo sobre el cristal del escáner.

**Nota:** No cargue en el ADF postales, fotografías, objetos pequeños, transparencias, papel fotográfico o material de poco grosor (como recortes de revistas). Coloque estos elementos sobre el cristal del escáner.

- 2 Si carga un documento en el ADF, ajuste las guías del papel.
- 3 En la pantalla inicial, pulse **Copiar**.
- 4 Pulse **Opciones**.
- 5 Pulse **Encabezado/Pie**.
- 6 Seleccione un área de la página para poner la fecha y la hora.
- 7 Pulse **Fecha/Hora** y, a continuación, **Continuar**.
- 8 Pulse **Terminado**.
- 9 Pulse **Copia**.



## Colocación de un mensaje de plantilla en cada página

Se puede agregar un mensaje de la plantilla en cada página. Puede elegir entre los mensajes Urgente, Confidencial, Copia o Borrador. Para agregar un mensaje a las copias:

- 1 Cargue el documento original hacia arriba con el borde corto primero en el alimentador automático de documentos (ADF) o hacia abajo sobre el cristal del escáner.

**Nota:** No cargue en el ADF postales, fotografías, objetos pequeños, transparencias, papel fotográfico o material de poco grosor (como recortes de revistas). Coloque estos elementos sobre el cristal del escáner.

- 2 Si carga un documento en el ADF, ajuste las guías del papel.
- 3 En la pantalla inicial, pulse **Copiar**.
- 4 Pulse **Opciones**.
- 5 Pulse **Plantilla**.
- 6 Pulse el botón que contenga la plantilla que desea utilizar.
- 7 Pulse **Terminado**.
- 8 Pulse **Copia**.

## Cancelación de un trabajo de copia

### Cancelación de un trabajo de copia mientras el documento se encuentra en el ADF.

Cuando el ADF empieza a procesar un documento, aparece la pantalla de digitalización. Para cancelar el trabajo de copia, pulse **Cancelar trabajo** en la pantalla táctil.

Aparece la pantalla “Cancelando trabajo de digitalización”. El ADF borra todas las páginas en el ADF y cancela el trabajo.

### Cancelando un trabajo de copia mientras se copian varias páginas utilizando el cristal del escáner

Pulse **Cancelar trabajo** en la pantalla táctil.

Aparece la pantalla “Cancelando trabajo de digitalización”. La copia de pantalla aparece cuando se ha cancelado el trabajo.

### Cancelación de un trabajo de copia mientras se imprimen las páginas

- 1 Pulse **Cancelar trabajo** en la pantalla táctil o pulse  en el teclado.
- 2 Pulse el trabajo que desea cancelar.
- 3 Pulse **Eliminar trabajos seleccionados**.

El resto del trabajo de copia se cancela. Aparece la pantalla principal.

## Explicación de las opciones y las pantallas de copia

### Copiar del

Esta opción abre una pantalla en la que puede introducir el tamaño de los documentos que va copiar. Pulse el botón tamaño del papel para seleccionarlo como el valor "Copiar del". La pantalla de copia aparece con el nuevo valor.

### Copiar en

Esta opción abre una pantalla en la que puede introducir el tamaño y el tipo de papel en que se imprimirán las copias.

- Toque el botón de un tamaño de papel para seleccionarlo como valor de "Copiar en". La pantalla de copia aparece con el nuevo valor.
- Si los valores de tamaño de "Copiar de" y "Copiar en" son distintos, la impresora ajusta de forma automática el valor Ajustar tamaño para adaptarse a la diferencia.
- Si el tipo o tamaño de papel en el que desea realizar la copia no está cargado en una de las bandejas, toque **Alimentador manual** y envíe manualmente el papel a través del alimentador multiuso.
- Cuando "Copiar en" se ha establecido en Correspondencia de tamaño automático, todas las copias tienen el mismo tamaño que el documento original. Si no hay papel del mismo tamaño en ninguna de las bandejas, la impresora ajusta el tamaño de las copias para adaptarlas al papel cargado.

### Graduar

Esta opción crea una imagen de la copia proporcionalmente graduada entre el 25% y el 400%. Graduar también se puede definir en modo automático.

- Cuando desea copiar de un tamaño de papel en otro, como, por ejemplo, de tamaño legal en tamaño de carta, definir los tamaños de "Copia de" y "Copia en" cambia automáticamente el ajuste de tamaño para mantener toda la información del documento original en la copia.
- Pulse la flecha izquierda para reducir el valor un 1% y pulse la flecha derecha para aumentarlo un 1%.
- Mantenga pulsada la flecha derecha para hacer un incremento continuo.
- Mantenga pulsada la flecha izquierda o derecha durante dos segundos para acelerar la velocidad del cambio.

### Oscuridad

Esta opción ajusta el modo en el que el brillo o la intensidad de las copias cambiará con respecto al documento original.

### Contenido

Esta opción indica a la impresora el tipo de documento original. Elija entre Texto, Texto/Foto, Fotografía o Imagen impresa.

- **Texto:** mejora el texto, que aparece más nítido, más oscuro y con una alta resolución sobre fondo blanco.
- **Texto/Foto:** se utiliza si los documentos originales son una mezcla de texto y gráficos o imágenes.
- **Fotografía:** hace que el escáner preste especial atención a los gráficos e imágenes. Con este valor, la digitalización se hace más lenta pero se consigue una reproducción de la gama de tonos más fiel a la del documento original.
- **Imagen impresa:** se utiliza al copiar fotografías, gráficos de media tinta, como documentos impresos con una impresora láser, o páginas de una revista o de un periódico, compuestas principalmente de imágenes.

## Caras (dúplex)

Use esta opción para seleccionar los ajustes de dúplex. Puede imprimir copias a una o dos caras, hacer copias a dos caras (dúplex) de documentos originales de dos caras, hacer copias a dos caras de documentos originales de una cara o hacer copias a una cara (simplex) de documentos originales de dos caras.

## Clasificar

Esta opción mantiene las páginas de un trabajo de impresión apiladas en orden, especialmente al imprimir varias copias del documento. El valor predeterminado de fábrica para Clasificar está activado; las páginas de salida de las copias estarán ordenadas de la siguiente forma (1,2,3) (1,2,3) (1,2,3). Si desea que todas las copias de cada página se queden agrupadas, desactive Clasificar y las copias se ordenarán de la siguiente forma (1,1,1) (2,2,2) (3,3,3).

## Opciones

Al tocar el botón Opciones, se abre una pantalla en la que se pueden cambiar los valores de Ahorro papel, Crear folleto, Imágenes avanzadas, Trabajo personalizado, Hojas separación, Desplazamiento márgenes, Borrado de bordes, Encabezado/Pie, Plantilla, Dúplex avanzado y Guardar como método abreviado.

## Ahorro de papel

Esta opción permite imprimir dos o más hojas de un documento original conjuntamente en la misma página. Ahorro papel también se denomina "impresión N en una". La N equivale a un número. Por ejemplo, 2 en una imprimirá dos páginas del documento en una sola página y 4 en una imprimirá 4. Al pulsar Imprimir bordes de página, se agrega o elimina el contorno que rodea las páginas del documento original en la página impresa.

## Crear folleto

Esta opción crea una secuencia de copias intercaladas que, al doblarlas por la mitad, forman un folleto con la mitad del tamaño de los documentos originales y con todas las páginas en orden.

**Nota:** Para utilizar Crear folleto, debe haber instalado una unidad dúplex en la impresora.

## Imágenes avanzadas

Esta opción permite ajustar Eliminación de fondo, Color excluido, Contraste, Imagen especular, Imagen en negativo, Detalle de sombras, Digitalizar borde a borde y Nitidez antes de copiar el documento.

## Trabajo personalizado

Esta opción combina varios trabajos de digitalización en un único trabajo.

## Hojas separación

Esta opción coloca una pieza de papel en blanco entre copias, páginas y trabajos de impresión. Las hojas de separación se pueden extraer de una bandeja que contenga un tipo o un color de papel diferente al papel en el que se imprimen las copias.

## Desplazamiento de márgenes

Esta opción aumenta el tamaño del margen en una distancia especificada. Esto puede resultar útil al proporcionar espacio en las copias para encuadernación o perforación. Utilice las flechas de aumento o disminución para definir el margen que desee. Si el margen adicional es demasiado grande, la copia quedará recortada.

## Borrado de bordes

Esta opción elimina las manchas o la información de los bordes del documento. Puede elegir si eliminar un área de igual tamaño alrededor de los cuatro extremos del papel o bien seleccionar un borde concreto. El valor Borrado de bordes borrará todo lo incluido en el área seleccionada, sin dejar nada impreso en esa parte del papel.

## Encabezado/Pie

Esta opción activa Fecha/Hora, Número de página, Número Bates o Texto personalizado y los imprime en la posición especificada del encabezado o pie.

## Plantilla

Esta opción crea una marca de agua (o mensaje) que recubre el contenido de la copia. Puede elegir entre Urgente, Confidencial, Copia y Borrador, o puede introducir un mensaje personalizado en el campo "Introducir texto personalizado". La palabra que seleccione aparecerá atenuada en todas las páginas.

**Nota:** La persona de soporte del sistema también puede crear una plantilla personalizada. Cuando se cree una plantilla personalizada, se hará disponible un botón con un icono de dicha plantilla.

## Dúplex avanzado

Esta opción controla si los documentos son de una cara o de dos caras, qué orientación tienen y como están unidos.

**Nota:** Algunas opciones de Dúplex avanzado pueden no estar disponibles en todos los modelos de impresoras.

## Guardar como método abreviado

Esta opción permite guardar los valores actuales como método abreviado.

## Mejora de la calidad de copia

Pregunta	Sugerencia
¿Cuándo se debe utilizar el modo Texto?	<ul style="list-style-type: none"> <li>Utilice el modo Texto cuando la prioridad de la copia sea conservar el texto y no las imágenes copiadas del documento original.</li> <li>El modo Texto es el recomendado para recibos, formularios con copia en carbón y documentos que sólo contienen texto o diseños de líneas finas.</li> </ul>
¿Cuándo debo utilizar el modo Texto/Foto?	<ul style="list-style-type: none"> <li>Utilice el modo Texto/Foto al copiar un documento original que contiene una mezcla de texto y gráficos.</li> <li>El modo Texto/Foto es el recomendado para artículos de revistas, gráficos de negocios y folletos.</li> </ul>
¿Cuándo debo utilizar el modo Imagen impresa?	Utilice el modo Imagen impresa al copiar fotografías o gráficos de media tinta, como documentos impresos con una impresora láser o páginas de una revista o de un periódico.
¿Cuándo debo utilizar el modo Fotografía?	Utilice el modo Fotografía si los documentos originales son fotografías o impresiones realizadas con inyección de tinta de gran calidad.

## Envío de correo electrónico

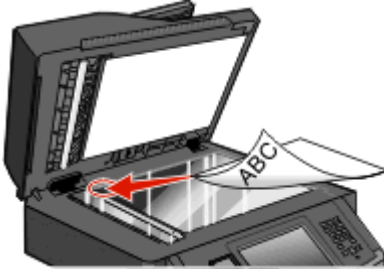
ADF	Cristal del escáner
	
<p>Use el alimentador automático de documentos (ADF) para documentos multipágina.</p>	<p>Utilice el cristal del escáner para una sola página, objetos pequeños (como fotografías o postales), transparencias, papel de fotográfico o material de poco grosor (como recortes de revistas).</p>

Puede utilizar la impresora para enviar documentos digitalizados por correo electrónico a uno o varios destinatarios. Existen tres formas de enviar un correo electrónico desde la impresora. Puede escribir la dirección de correo electrónico, utilizar un número de método abreviado o la libreta de direcciones.

## Introducción para enviar correo electrónico

### Activación de la función de e-mail

La función de e-mail debe estar activada antes de utilizarla. Si ha desactivado la función de e-mail al configurar la impresora por primera vez o ésta ha estado apagada durante mucho tiempo, siga estos pasos:

**Nota:** Para realizar este paso, debe conocer la dirección de gateway del servidor primario SMTP (servidor de correo). Póngase en contacto con el personal de asistencia técnica para obtener más información.

- 1 Pulse **Menús**.
- 2 Pulse **Valores**.
- 3 Pulse **Valores generales**.
- 4 Pulse la flecha izquierda o derecha junto a **Ejecutar configuración inicial** para seleccionar **Sí**.
- 5 Pulse **Enviar**.  
En la pantalla aparece **Enviando cambios**.
- 6 Apague la impresora, espere diez segundos y, a continuación, enciéndala de nuevo.
- 7 En el panel de control de la impresora, seleccione su idioma.
- 8 Seleccione su país o región y pulse **Continuar**.
- 9 Seleccione su zona horaria y pulse **Continuar**.
- 10 Pulse **E-mail** y, a continuación, pulse **Continuar**.
- 11 Seleccione otros botones que desee mostrar en la pantalla de inicio y, a continuación, pulse **Continuar**.

- 12 Pulse **Intro**.
- 13 Pulse **Continuar**.
- 14 Introduzca la dirección de gateway del servidor primario SMTP y, a continuación, pulse **Intro**.
- 15 Si se le pregunta si desea ajustar la fecha y hora, hágalo y luego pulse **Continuar**.  
Cuando aparece la pantalla de inicio, la función de e-mail está activada.

## Configuración de la función de e-mail

Para que el e-mail funcione, debe activarse en la configuración de la impresora y tener una dirección IP o de gateway válida. Para configurar la función de e-mail:

- 1 Introduzca la dirección IP de la impresora en el campo de dirección del navegador Web.  
**Nota:** Si no conoce la dirección IP de la impresora, imprima una página de configuración de red y busque la dirección IP en la sección TCP/IP.
- 2 Haga clic en **Valores**.
- 3 En valores predeterminados, haga clic en **Valores de e-mail/FTP**.
- 4 Haga clic en **Valores de e-mail**.
- 5 Haga clic en **Configuración de servidor de e-mail**.
- 6 Rellene los campos con la información correspondiente.
- 7 Haga clic en **Agregar**.

## Configuración de los valores de correo electrónico

- 1 Introduzca la dirección IP de la impresora en el campo de dirección del navegador Web.  
**Nota:** Si no conoce la dirección IP de la impresora, imprima una página de configuración de red y busque la dirección IP en la sección TCP/IP.
- 2 Haga clic en **Valores**.
- 3 Haga clic en **Valores de E-mail/FTP**.
- 4 Haga clic en **Valores de e-mail**.
- 5 Rellene los campos con la información correspondiente.
- 6 Haga clic en **Enviar**.

## Crear un método abreviado de correo electrónico

### Creación de un método abreviado de e-mail con el servidor Web incorporado

- 1 Introduzca la dirección IP de la impresora en el campo de dirección del navegador Web.

**Nota:** Si no conoce la dirección IP de la impresora, imprima una página de configuración de red y busque la dirección IP en la sección TCP/IP.

- 2 Haga clic en **Valores**.
- 3 En Otros valores, haga clic en **Administrar métodos abreviados**.
- 4 Haga clic en **Configuración de métodos abreviados de e-mail**.
- 5 Introduzca un nombre único para el destinatario y especifique la dirección de e-mail.  
**Nota:** Si va a introducir varias direcciones, sepárelas con una coma (,).
- 6 Seleccione los valores de digitalización (Formato, Contenido, Color y Resolución).
- 7 Introduzca un número de método abreviado y, a continuación, haga clic en **Agregar**.  
Si introduce un número que ya se esté utilizando, se le solicitará que seleccione otro número.

### Creación de un método abreviado para e-mail con la pantalla táctil

- 1 En la pantalla de inicio, pulse **E-mail**.
- 2 Introduzca la dirección de e-mail del destinatario.  
Para crear un grupo de destinatarios, pulse **Siguiente dirección** e introduzca la dirección de correo electrónico del siguiente destinatario.
- 3 Pulse **Guardar como método abreviado**.
- 4 Introduzca un nombre único para el método abreviado y, a continuación, pulse **Intro**.
- 5 Compruebe que el nombre y el número del método abreviado son correctos y, a continuación, pulse **Aceptar**.  
Si el nombre o el número no son correctos, pulse **Cancelar** y vuelva a introducir estos datos.

## Enviar un documento por correo electrónico

### Envío de e-mail con la pantalla táctil

- 1 Cargue el documento original hacia arriba con el borde corto primero en el alimentador automático de documentos (ADF) o hacia abajo sobre el cristal del escáner.  
**Nota:** No cargue en el ADF postales, fotografías, objetos pequeños, transparencias, papel fotográfico o material de poco grosor (como recortes de revistas). Coloque estos elementos sobre el cristal del escáner.
- 2 Si carga un documento en el ADF, ajuste las guías del papel.
- 3 En la pantalla de inicio, pulse **E-mail**.

**4** Introduzca la dirección de e-mail o el número de método abreviado.

Para añadir destinatarios, pulse **Dirección siguiente** y, a continuación, introduzca la dirección o el número de método de abreviado que desee añadir.

**5** Pulse **Enviar por e-mail**.

## Envío de e-mail con un número de método abreviado

**1** Cargue el documento original hacia arriba con el borde corto primero en el alimentador automático de documentos (ADF) o hacia abajo sobre el cristal del escáner.

**Nota:** No cargue en el ADF postales, fotografías, objetos pequeños, transparencias, papel fotográfico o material de poco grosor (como recortes de revistas). Coloque estos elementos sobre el cristal del escáner.

**2** Si carga un documento en el ADF, ajuste las guías del papel.**3** Pulse  y, a continuación, introduzca el número de método abreviado con el teclado numérico.

Para añadir destinatarios, pulse **Siguiente dirección** y, a continuación, introduzca la dirección o el número de método abreviado que desee añadir.

**4** Pulse **Enviar por e-mail**.

## Enviar un e-mail desde la libreta de direcciones

**1** Cargue el documento original hacia arriba con el borde corto hacia delante en el alimentador automático de documentos (ADF) o bien hacia abajo en el cristal del escáner.

**Nota:** No cargue en el alimentador postales, fotografías, objetos pequeños, transparencias, papel fotográfico o material de poco grosor (como recortes de revistas). Coloque dichos elementos sobre el cristal del escáner.

**2** Si carga un documento en el ADF, ajuste las guías del papel.**3** En la pantalla de inicio, pulse **E-mail**.**4** Pulse **Buscar libreta de direcciones**.**5** Introduzca el nombre o parte del nombre que esté buscando y, a continuación, pulse **Buscar**.**6** Pulse el nombre que desea agregar al campo Para.

Para añadir destinatarios, pulse **Siguiente dirección** y, a continuación, introduzca la dirección o el número de método abreviado que desee añadir, o busque en la libreta de direcciones.

**7** Pulse **Enviar por e-mail**.



## Personalizar los valores del correo electrónico

### Cómo agregar la información del asunto y el mensaje en un correo electrónico

- 1 Cargue el documento original hacia arriba con el borde corto primero en el alimentador automático de documentos (ADF) o hacia abajo sobre el cristal del escáner.  
**Nota:** No cargue en el ADF postales, fotografías, objetos pequeños, transparencias, papel fotográfico o material de poco grosor (como recortes de revistas). Coloque estos elementos sobre el cristal del escáner.
- 2 Si carga un documento en el alimentador automático de documentos, ajuste las guías del papel.
- 3 En la pantalla principal, pulse **E-mail**.
- 4 Escriba una dirección de correo electrónico.
- 5 Pulse **Opciones**.
- 6 Pulse **Asunto**.
- 7 Escriba el asunto del correo electrónico.
- 8 Pulse **Terminado**.
- 9 Pulse **Mensaje**.
- 10 Escriba el mensaje del correo electrónico.
- 11 Pulse **Terminado**.
- 12 Pulse **Enviar por correo electrónico**.

### Cambio del tipo de archivo de salida

- 1 Cargue el documento original hacia arriba con el borde corto hacia delante en el alimentador automático de documentos (ADF), o bien hacia abajo en el cristal del escáner.  
**Nota:** No cargue en el alimentador postales, fotografías, objetos pequeños, transparencias, papel fotográfico o material de poco grosor (como recortes de revistas). Coloque dichos elementos sobre el cristal del escáner.
- 2 Si carga un documento en el ADF, ajuste las guías del papel.
- 3 En la pantalla de inicio, pulse **E-mail**.
- 4 Escriba una dirección de correo electrónico.
- 5 Pulse **Opciones**.
- 6 Pulse el botón que represente el tipo de archivo que desea enviar.
  - **PDF:** crea un único archivo con varias páginas que se puede leer con Adobe Reader. Adobe ofrece Adobe Reader de forma gratuita en [www.adobe.com](http://www.adobe.com).
  - **PDF seguro:** crea un archivo PDF cifrado que protege el contenido del archivo contra el acceso no autorizado.
  - **TIFF:** crea varios archivos o uno solo. Si se desactiva TIFF de múltiples páginas en el menú Configuración del servidor Web incorporado, TIFF guarda una página en cada archivo. El tamaño del archivo es normalmente mayor que el de un archivo JPEG equivalente.

- **JPEG:** crea y adjunta un archivo independiente para cada página del documento original y se puede ver desde la mayoría de los navegadores Web y programas de gráficos.
- **XPS:** crea un único archivo XPS con varias páginas, que se puede ver con un complemento de Internet Explorer y .NET Framework, o descargando un visor independiente de terceros

#### 7 Pulse **Enviar por e-mail**.

**Nota:** Si seleccionó PDF codificado, introduzca su contraseña dos veces.

## Envío de documentos en color por e-mail

### 1 Cargue el documento original hacia arriba con el borde corto primero en el alimentador automático de documentos (ADF) o hacia abajo sobre el cristal del escáner.

**Nota:** no cargue en el alimentador postales, fotografías, objetos pequeños, transparencias, papel fotográfico o material de poco grosor (como recortes de revistas). Coloque estos elementos sobre el cristal del escáner.

### 2 Si carga un documento en el alimentador automático de documentos, ajuste las guías de papel.

### 3 En la pantalla principal, toque **E-mail**.

### 4 Introduzca una dirección de e-mail.

### 5 Pulse **Opciones**.

### 6 Pulse **Color**.

### 7 Pulse **Enviar por e-mail**.

## Cancelar un correo electrónico

- Cuando utilice el ADF, pulse **Cancelar trabajo** cuando aparezca **Escaneando . . .**
- Cuando utilice el cristal del escáner, pulse **Cancelar trabajo** cuando aparezca **Escaneando...** o bien cuando aparezca **Digitalizar la página siguiente/Terminar el trabajo**.

## Explicación de las opciones del correo electrónico

### Tam. original

Esta opción abre una pantalla en la que puede introducir el tamaño de los documentos que va a enviar por correo electrónico.

- Pulse un botón de tamaño de papel para seleccionar ese tamaño como el valor Tamaño original. La pantalla de correo electrónico aparece y muestra el nuevo valor.
- Cuando Tamaño original está definido como Tamaños mixtos, puede digitalizar un documento original que contenga tamaños mixtos de carta y papel legal.

### Caras (dúplex)

Esta opción indica a la impresora si el documento original es simplex (impreso por una cara) o dúplex (impreso por ambas caras). De este modo, el escáner sabe lo que se debe digitalizar para incluirlo en el e-mail.

## Orientación

Esta opción indica a la impresora la orientación vertical u horizontal del documento y, a continuación, cambia los valores de Caras y Encuadernación para que coincidan con la orientación del documento original.

## Encuadernación

Indica a la impresora si el documento original está encuadernado por el borde largo o por el borde corto.

## Asunto del e-mail

Esta opción permite introducir una línea de asunto para el e-mail. Puede introducir hasta 255 caracteres.

## Nombre de archivo de e-mail

Esta opción le permite personalizar el nombre del archivo adjunto.

## Mensaje del e-mail

Esta opción permite introducir un mensaje que se enviará con el archivo adjunto digitalizado.

## Resolución

Ajusta la calidad de salida del e-mail. Si se aumenta la resolución de la imagen, aumenta también el tamaño del archivo de e-mail y el tiempo necesario para la digitalización del documento original. Se puede reducir la resolución de la imagen para reducir el tamaño del archivo de e-mail.

## Enviar como

Esta opción define la salida (PDF, TIFF, JPEG o XPS) de la imagen digitalizada.

- **PDF:** crea un único archivo con varias páginas que se puede leer con Adobe Reader. Adobe proporciona de forma gratuita Adobe Reader en [www.adobe.com](http://www.adobe.com).
- **PDF seguro:** crea un archivo PDF cifrado que protege el contenido del archivo contra el acceso no autorizado.
- **TIFF:** crea varios archivos o uno solo. Si se desactiva TIFF de múltiples páginas en el menú Configuración del servidor Web incorporado, TIFF guarda una página en cada archivo. El tamaño del archivo es normalmente mayor que el de un archivo JPEG equivalente.
- **JPEG:** crea y adjunta un archivo independiente para cada página del documento original y se puede ver desde la mayoría de los navegadores Web y programas de gráficos.
- **XPS:** crea un único archivo XPS con varias páginas, que se puede ver con un complemento de Internet Explorer y .NET Framework, o descargando un visor independiente de terceros

## Contenido

Esta opción indica a la impresora el tipo de documento original. Seleccione entre Texto, Texto/Foto o Foto. Se puede activar o desactivar el color con cualquiera de las opciones de contenido. El contenido afecta a la calidad y el tamaño del correo electrónico.

- **Texto:** mejora el texto que aparece más nítido, más oscuro y con una alta resolución sobre fondo blanco.
- **Texto/Foto:** se utiliza si los documentos originales son una mezcla de texto y gráficos o imágenes.
- **Foto:** hace que el escáner preste especial atención a los gráficos e imágenes. Con este valor, la digitalización se hace más lenta, pero se consigue una reproducción de la gama de tonos más fiel a la del documento original. Esto aumenta la cantidad de información almacenada.
- **Color:** define el tipo de digitalización y de salida para el correo electrónico. Es posible digitalizar y enviar los documentos en color a una dirección de correo electrónico.

## Opciones avanzadas

Pulsando este botón se abre una pantalla donde puede cambiar los valores Creación de imágenes avanzadas, Trabajo personalizado, Registro de transmisión, Presentación preliminar de escaneo, Borrado de bordes, y Oscuridad.

- **Creación de imágenes avanzadas:** ajusta Eliminación de fondo, Contraste, Digitalizar de borde a borde, Detalle de sombra e Imagen reflejada antes de copiar el documento.
- **Trabajo personalizado (creación de trabajos):** combina varios trabajos de digitalización en un único trabajo.
- **Registro de transmisión:** imprime el registro de transmisión o el registro de errores de transmisión.
- **Presentación preliminar de escaneo:** muestra la primera página de la imagen antes de incluirla en el correo electrónico. Cuando se digitaliza la primera página, se realiza una pausa en el proceso de digitalización y aparece una imagen de vista previa.
- **Borrado de bordes:** elimina las manchas o la información de los bordes del documento. Puede elegir si eliminar un área de igual tamaño alrededor de los cuatro extremos del papel o bien seleccionar un borde concreto. Borrado de bordes borrará todo lo que se incluya en el área seleccionada y no dejará nada impreso en esa parte del papel.
- **Oscuridad:** ajusta el modo en que cambia el brillo o la oscuridad de los correos electrónicos digitalizados.

## Envío de fax

**Nota:** puede que las funciones de fax no esté disponibles en todos los modelos de impresora.

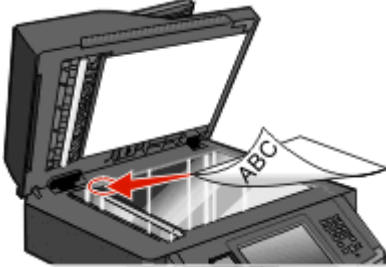
ADF	Cristal del escáner
	
<p>Use el alimentador automático de documentos (ADF) para documentos multipágina.</p>	<p>Utilice el cristal del escáner para una sola página, objetos pequeños (como fotografías o postales), transparencias, papel de fotográfico o material de poco grosor (como recortes de revistas).</p>

## Preparación de la impresora para el envío de fax

**Nota:** puede que las funciones de fax no esté disponibles en todos los modelos de impresora.

Es posible que los siguientes métodos de conexión no sean aplicables en todos los países o regiones.

**⚠ PRECAUCIÓN: PELIGRO DE DESCARGAS ELÉCTRICAS** No utilice la función de fax durante una tormenta eléctrica. No configure este producto ni realice ninguna conexión eléctrica ni de cableado, como la función de fax, el cable de alimentación o el teléfono, durante una tormenta eléctrica.

### Configuración inicial de fax

Muchos países y regiones requieren que todos los faxes enviados contengan la información siguiente en un margen, en el encabezamiento o en el pie de cada página transmitida o en la primera página de la transmisión: nombre de estación (identificación de la empresa, entidad o usuario particular que envía el mensaje) y número de estación (número de teléfono del equipo, empresa, entidad o persona que envía el fax).

Para introducir la información de configuración de fax, utilice el panel de control de la impresora o utilice el navegador para acceder al servidor Web incorporado y al menú Valores.

**Nota:** Si no dispone de un entorno TCP/IP, debe utilizar el panel de control de la impresora para introducir la información de configuración de fax.

### Configuración de fax con el panel de control de la impresora

Cuando se enciende la impresora por primera vez o si la impresora ha estado apagada durante mucho tiempo, aparece una serie de pantallas iniciales. Si la impresora tiene funciones de fax, aparecerán las pantallas siguientes:

Nombre de estación  
Número de estación

- 1 Cuando aparezca **Nombre de estación**, introduzca el nombre que se imprimirá en todos los faxes salientes.
- 2 Después de introducir el nombre de estación, pulse **Enviar**.

- 3 Cuando aparezca **Número de estación**, introduzca el número de fax de la impresora.
- 4 Después de introducir el número de estación, pulse **Enviar**.

### Configuración de fax con el servidor Web incorporado

- 1 Introduzca la dirección IP de la impresora en el campo de dirección del navegador Web.
 

**Nota:** Si no conoce la dirección IP de la impresora, imprima una página de configuración de red y busque la dirección IP en la sección TCP/IP.
- 2 Haga clic en **Valores**.
- 3 Haga clic en **Valores de fax**.
- 4 Haga clic en **Configuración de fax analógico**.
- 5 Haga clic en la casilla Nombre de estación y, a continuación, introduzca el nombre que se imprimirá en todos los faxes salientes.
- 6 Haga clic en la casilla Número de estación y, a continuación, introduzca el número de fax de la impresora.
- 7 Haga clic en **Enviar**.

### Selección de una conexión de fax

Puede conectar la impresora con equipos como un teléfono, un contestador automático o un módem de ordenador. Consulte la tabla siguiente para determinar la mejor forma de configurar la impresora.

#### Notas:

- La impresora es un dispositivo analógico que funciona mejor cuando se conecta directamente a la toma mural. Se pueden conectar correctamente otros dispositivos (como un teléfono o un contestador automático) a través de la impresora, como se describe en los pasos de configuración.
- Si desea una conexión digital, como RDSI, DSL o ADSL, se necesita un dispositivo de otro fabricante (como un filtro DSL). Solicite un filtro DSL a su proveedor de DSL. El filtro DSL elimina de la línea telefónica la señal digital que pueda interferir en la capacidad de la impresora para enviar y recibir faxes.
- *No* es necesario que conecte la impresora a un ordenador, pero *debe* conectarla a una línea telefónica para enviar y recibir faxes.

Opciones de equipos y servicios	Configuración de la conexión de fax
Conexión directa a la línea telefónica	Ver "Conexión a una línea telefónica analógica" en la página 127
Conexión a un servicio Digital Subscriber Line (DSL o ADSL)	Ver "Conexión a un servicio DSL" en la página 127.
Conexión a un sistema Private Branch eXchange (PBX) o Red Digital de Servicios Integrados (RDSI)	Ver "Conexión a un sistema PBX o RDSI" en la página 128.
Uso de un servicio de timbre distintivo	Ver "Conexión a un servicio de tono distintivo" en la página 128.
Conexión a una línea telefónica, teléfono y contestador automático	Ver "Conexión de la impresora y un teléfono o contestador automático a la misma línea telefónica" en la página 129
Conexión a través de un adaptador utilizado en su área	Ver "Conexión a un adaptador para su país o región" en la página 131.
Conexión a un ordenador con un módem	Ver "Conexión a un ordenador con un módem" en la página 135.

## Conexión a una línea telefónica analógica

Si su equipo de telecomunicaciones utiliza una línea telefónica como las de Estados Unidos (RJ11), siga los pasos siguientes para conectar el equipo:

- 1 Conecte un extremo del cable telefónico incluido con la impresora al puerto LINE  de la impresora.
- 2 Conecte el otro extremo del cable telefónico a una toma mural telefónica analógica activa.

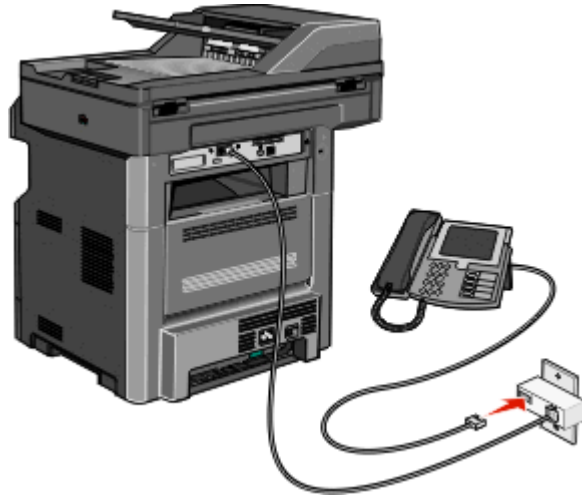

## Conexión a un servicio DSL

Si se suscribe a un servicio DSL, póngase en contacto con el proveedor del servicio para obtener un filtro DSL y un cable telefónico, y a continuación siga estos pasos para conectar el equipo:

- 1 Conecte un extremo del cable telefónico incluido con la impresora al puerto LINE  de la impresora.
- 2 Conecte el otro extremo del cable telefónico al filtro DSL.

**Nota:** El filtro DSL puede tener un aspecto distinto al de la ilustración.

- 3 Conecte el cable del filtro DSL a una toma mural telefónica activa.

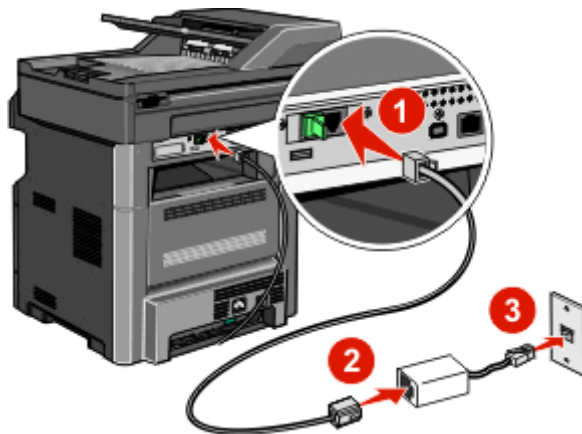

## Conexión a un sistema PBX o RDSI

Si utiliza un convertidor o adaptador de terminal PBX o RDSI, siga estos pasos para conectar el equipo:

- 1 Conecte un extremo del cable telefónico incluido con la impresora al puerto LINE  de la impresora.
- 2 Conecte el otro extremo del cable telefónico al puerto designado para uso de fax y teléfono.

### Notas:

- Asegúrese de que el adaptador de terminal esté ajustado en el tipo de interruptor correcto para su región.
- En función de la asignación de puerto RDSI, puede que tenga que conectar a un puerto específico.
- Si utiliza un sistema PBX, asegúrese de que está desactivado el tono de llamada en espera.
- Si utiliza un sistema PBX, marque el prefijo de línea exterior antes de marcar el número de fax.
- Para obtener más información sobre el uso de fax con un sistema PBX, consulte la documentación que acompaña al sistema PBX.

## Conexión a un servicio de tono distintivo

El proveedor de servicio telefónico puede poner a su disposición un servicio de tono distintivo. Este servicio permite tener varios números de teléfono en la misma línea, cada uno de ellos con un tono que lo identifique. Esto puede ser útil para distinguir entre llamadas de fax y voz. Si se suscribe a un servicio de tono distintivo, siga estos pasos para conectar el equipo:

- 1 Conecte un extremo del cable telefónico incluido con la impresora al puerto LINE  de la impresora.
- 2 Conecte el otro extremo del cable telefónico a una toma mural telefónica analógica activa.

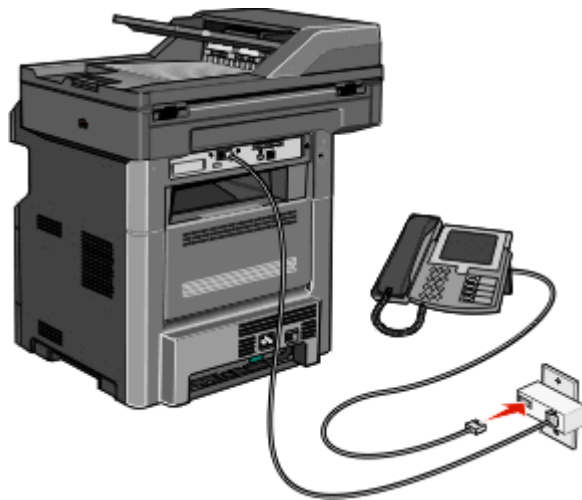

- 3 Cambie el tono distintivo para que coincida con el que desea que conteste la impresora:

**Nota:** El valor predeterminado de fábrica para los tonos distintivos es **Activado**. Esto permite a la impresora contestar patrones de tono únicos, dobles y triples.

- a En la pantalla inicial, pulse .
- b Pulse **Valores**.
- c Pulse **Valores de fax**.
- d Pulse **Valores de fax analógico**.
- e Toque la flecha hacia abajo hasta que aparezca **Configuración de tono distintivo**



- f Toque **Configuración de tono distintivo**.
- g Pulse la flecha del valor de patrón que desee cambiar.
- h Pulse **Enviar**.

## Conexión de la impresora y un teléfono o contestador automático a la misma línea telefónica

- 1 Conecte un extremo del cable telefónico incluido con la impresora al puerto LINE  de la impresora.
- 2 Conecte el otro extremo del cable telefónico a una toma mural telefónica analógica activa.

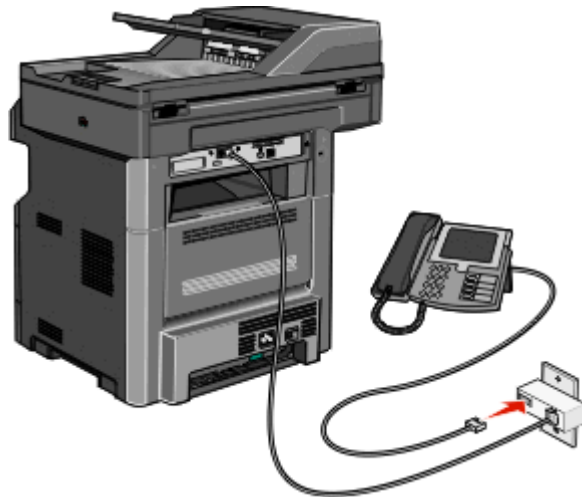

- 3 Retire la protección del puerto EXT  de la impresora.

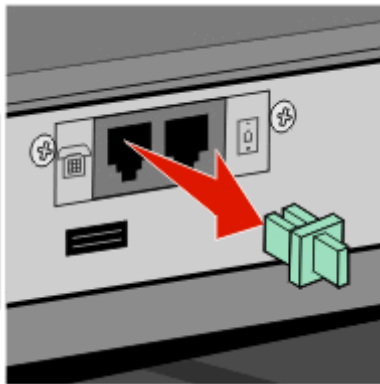

- 4 Conecte su equipo de telecomunicaciones directamente al puerto EXT  de la impresora.  
Utilice uno de los siguientes métodos:

Contestador automático

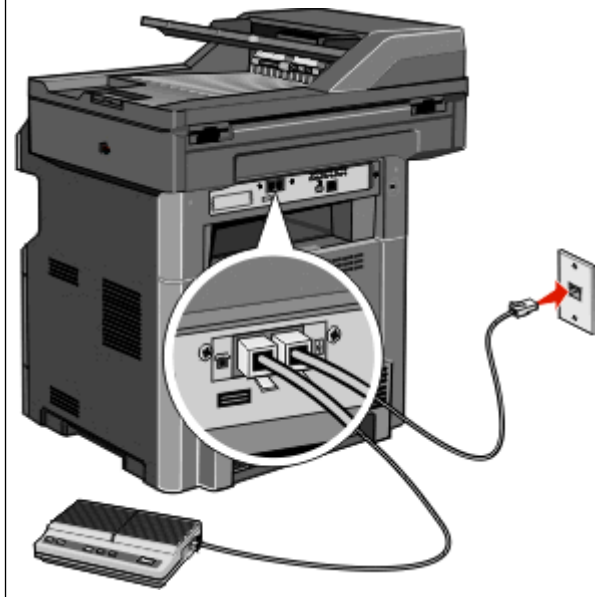

Contestador automático y teléfono

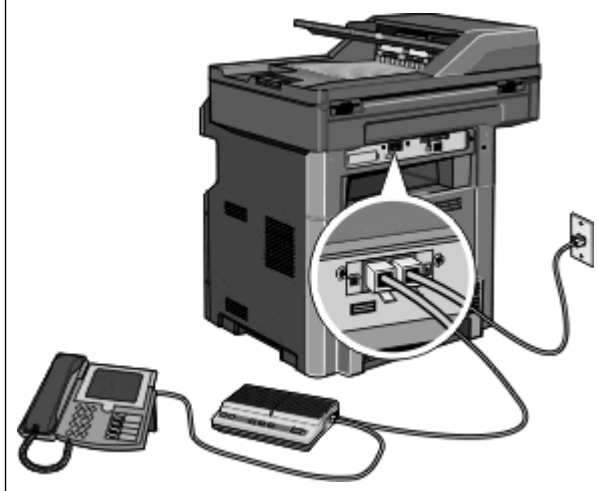

Teléfono o teléfono con contestador automático integrado

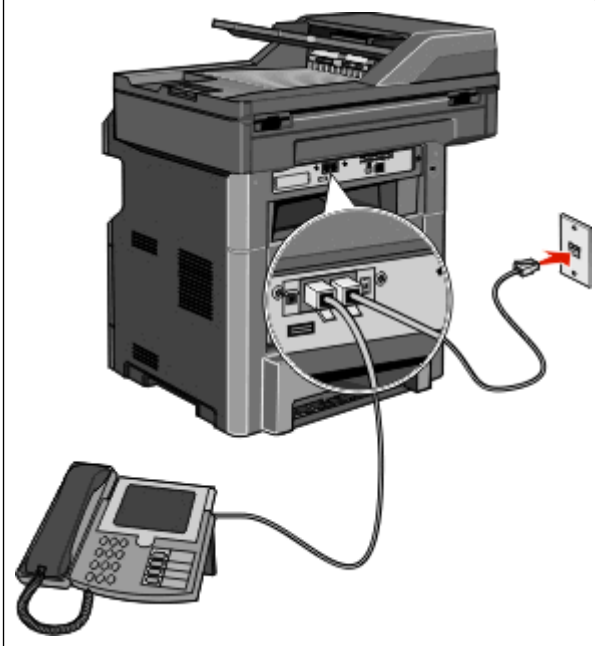

## Conexión a un adaptador para su país o región

Los siguientes países o regiones pueden necesitar un adaptador especial para conectar el cable telefónico a la toma mural activa.

### País/región

- Austria
- Nueva Zelanda
- Chipre
- Países Bajos
- Dinamarca
- Noruega
- Finlandia
- Portugal
- Francia
- Suecia
- Alemania
- Suiza
- Irlanda
- Reino Unido
- Italia

### Países o regiones excepto Austria, Alemania y Suiza

Para algunos países o regiones se incluye un adaptador de línea telefónica en la caja. Utilice este adaptador para conectar un contestador automático, un teléfono u otro equipo de telecomunicaciones a la impresora.

- 1 Conecte un extremo del cable telefónico incluido con la impresora al puerto LINE  de la impresora.

**Nota:** La impresora incluye un conector RJ-11 especial en el puerto EXT . No extraiga este conector. Es necesario para el funcionamiento correcto del fax y de los teléfonos conectados.

- 2 Conecte el otro extremo del cable telefónico al adaptador y, a continuación, conecte el adaptador a la toma mural telefónica activa.

**Nota:** Su adaptador telefónico puede tener un aspecto distinto al que se muestra. Es adecuado para la toma mural utilizada en su ubicación.

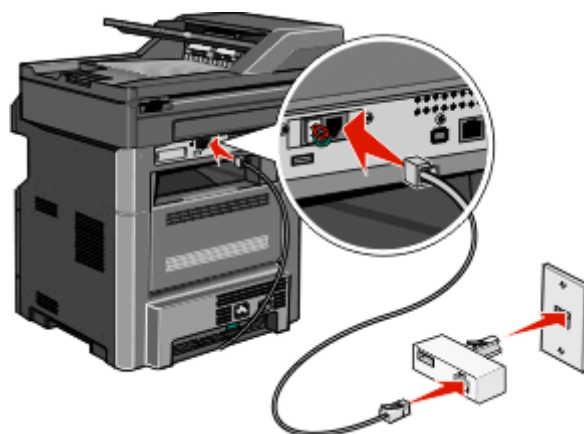

**3** Conecte el contestador automático o teléfono al adaptador.

Utilice uno de los siguientes métodos:

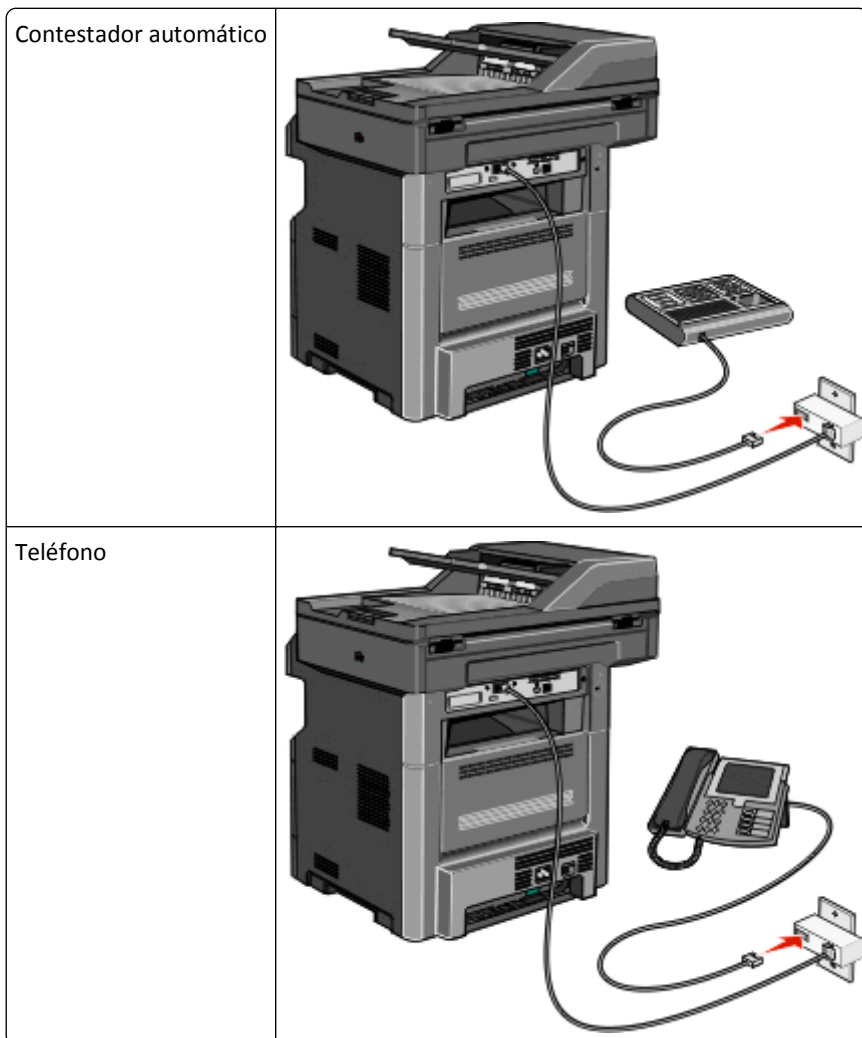

## Austria, Alemania y Suiza

La impresora incluye un conector RJ-11 especial en el puerto EXT ☎. No extraiga este conector. Es necesario para el funcionamiento correcto del fax y de los teléfonos conectados.

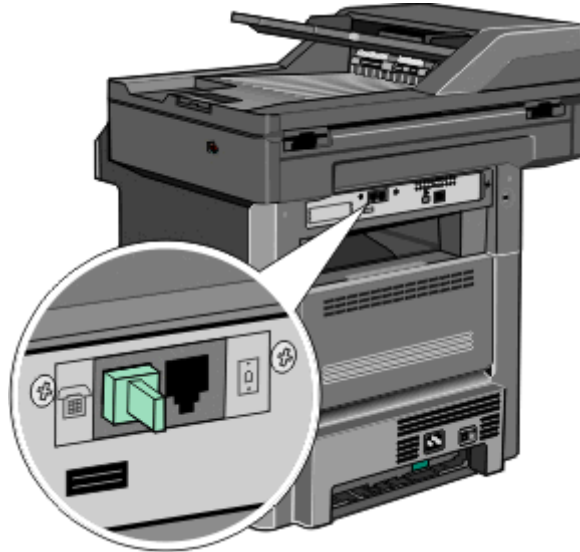

### Conexión a una toma mural telefónica en Alemania

**Nota:** La impresora incluye un conector RJ-11 especial en el puerto EXT ☎. No extraiga este conector. Es necesario para el funcionamiento correcto del fax y de los teléfonos conectados.

- 1 Conecte un extremo del cable telefónico incluido con la impresora al puerto LINE ☎ de la impresora.
- 2 Conecte el otro extremo del cable telefónico al adaptador.

**Nota:** Su adaptador telefónico puede tener un aspecto distinto al que se muestra. Es adecuado para la toma mural utilizada en su ubicación.

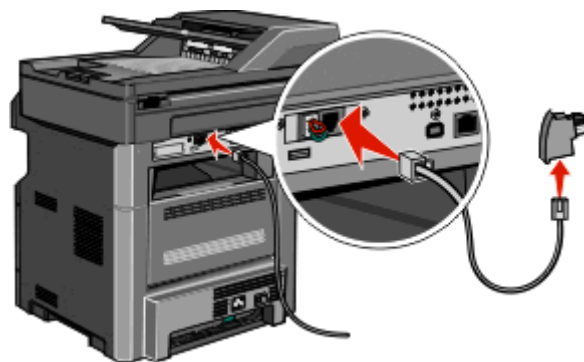

- 3** Conecte el adaptador a la ranura N de una toma mural telefónica analógica activa.

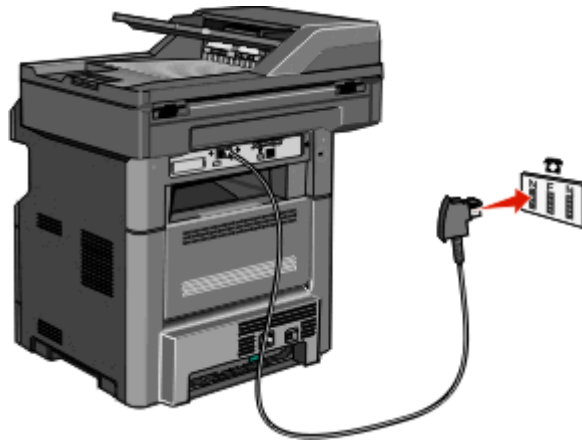

- 4** Si desea utilizar la misma línea para el fax y el teléfono, conecte una segunda línea de teléfono (no incluida) entre el teléfono y la ranura F de una toma mural telefónica activa.

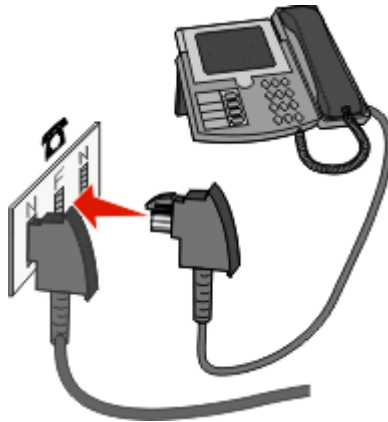

- 5** Si desea utilizar la misma línea para grabar mensajes en su contestador automático, conecte una segunda línea de teléfono (no incluida) entre el contestador y la otra ranura N de la toma mural telefónica analógica activa.

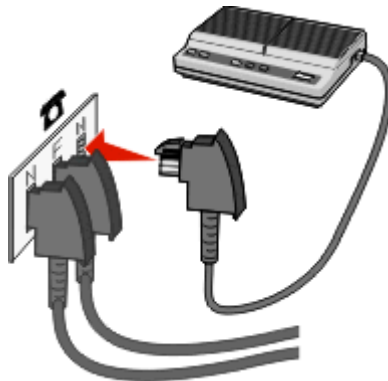



## Conexión a un ordenador con un módem

Conecte la impresora a un ordenador con módem para enviar faxes desde el programa de software.

**Nota:** Los pasos de configuración pueden variar dependiendo del país o región.

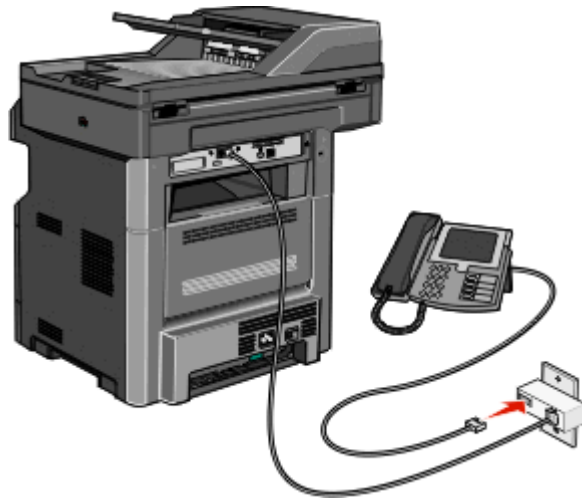
- 1 Conecte un extremo del cable telefónico incluido con la impresora al puerto LINE  de la impresora.
- 2 Conecte el otro extremo del cable telefónico a una toma mural telefónica analógica activa.



- 3 Retire la protección del puerto EXT  de la impresora.

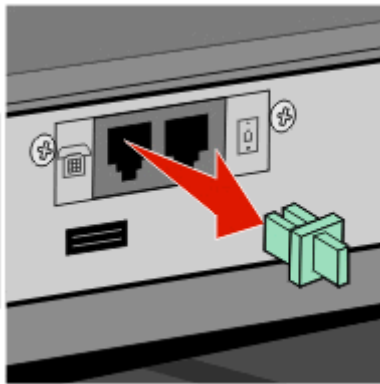

- 4 Conecte el teléfono al conector telefónico del ordenador.



- 5 Conecte un cable telefónico adicional (no incluido) del módem del ordenador al puerto EXT  de la impresora.

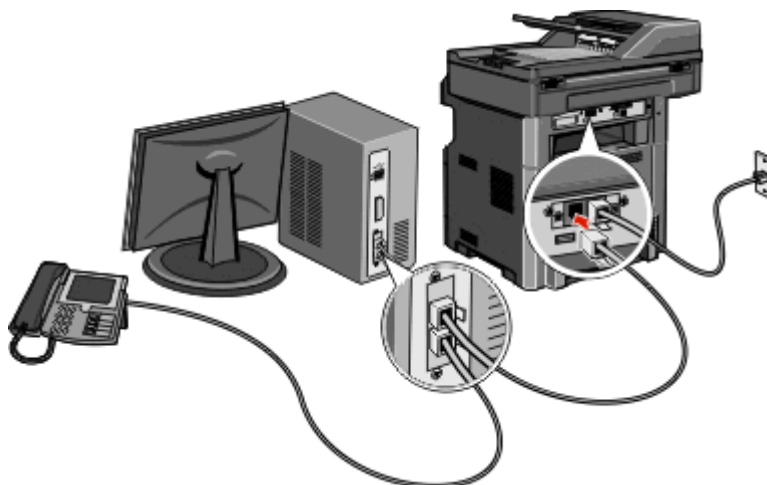

## Activación de la función de fax

La función de fax debe estar activada antes de utilizarla. Si ha desactivado la función de fax al configurar la impresora por primera vez o ésta ha estado apagada durante mucho tiempo, siga estos pasos:

**Nota:** Antes de seguir estas instrucciones, asegúrese de que los cables del fax están conectados. Para obtener más información, consulte “Selección de una conexión de fax” en la página 126.

- 1 Pulse **Menús**.
- 2 Pulse **Valores**.
- 3 Pulse **Valores generales**.
- 4 Pulse la flecha izquierda o derecha junto a **Ejecutar configuración inicial** para seleccionar **Sí**.
- 5 Pulse **Enviar**.  
En la pantalla aparece **Enviando cambios**.
- 6 Apague la impresora, conecte los cables del fax y encienda la impresora.
- 7 En el panel de control de la impresora, seleccione su idioma.
- 8 Seleccione su país o región y pulse **Continuar**.
- 9 Seleccione su zona horaria y pulse **Continuar**.
- 10 Pulse **Fax** y, a continuación, pulse **Continuar**.
- 11 Seleccione otros botones que desee mostrar en la pantalla de inicio y, a continuación, pulse **Continuar**.
- 12 Introduzca el nombre de la estación de fax y pulse **Intro**.
- 13 Introduzca el número de la estación de fax y pulse **Continuar**.
- 14 Pulse **Intro**.
- 15 Si se le pregunta si desea ajustar la fecha y hora, hágalo y luego pulse **Continuar**.  
Cuando aparece la pantalla de inicio, la función de fax está activada.



## Configuración de fax con el servidor Web incorporado

1 Introduzca la dirección IP de la impresora en el campo de dirección del navegador Web.

**Nota:** Si no conoce la dirección IP de la impresora, imprima una página de configuración de red y busque la dirección IP en la sección TCP/IP.

2 Haga clic en **Valores**.

3 Haga clic en **Valores de fax**.

4 Haga clic en **Configuración de fax analógico**.

5 Haga clic en la casilla Nombre de estación y, a continuación, introduzca el nombre que se imprimirá en todos los faxes salientes.

6 Haga clic en la casilla Número de estación y, a continuación, introduzca el número de fax de la impresora.

7 Haga clic en **Enviar**.

## Definición de fecha y hora

Puede configurar la fecha y la hora para que se impriman en todos los faxes que envíe. Si hay un fallo de alimentación, es posible que tenga que restablecer la fecha y la hora.

1 Introduzca la dirección IP de la impresora en el campo de dirección del navegador Web.

**Nota:** Si no conoce la dirección IP de la impresora, imprima una página de configuración de red y busque la dirección IP en la sección TCP/IP.

2 Haga clic en **Valores**.

3 Haga clic en **Seguridad**.

4 Haga clic en **Configurar fecha y hora**.

5 Haga clic dentro de la casilla Definir fecha/hora y, a continuación, introduzca la fecha y la hora actuales.

6 Haga clic en **Enviar**.

## Activación o desactivación del modo del horario de verano

La impresora puede configurarse para que ajuste automáticamente el ahorro durante las horas del día en algunas zonas horarias:

1 Introduzca la dirección IP de la impresora en el campo de dirección del navegador Web.

**Nota:** Si no conoce la dirección IP de la impresora, imprima una página de configuración de red y busque la dirección IP en la sección TCP/IP.

2 Haga clic en **Valores**.

3 Haga clic en **Seguridad**.

4 Haga clic en **Configurar fecha y hora**.

5 Seleccione **Observar automáticamente DST**.

6 Haga clic en **Enviar**.

## Enviar un fax

### Enviar un fax utilizando el panel de control de la impresora

- 1 Cargue el documento original hacia arriba con el borde corto primero en el alimentador automático de documentos (ADF) o hacia abajo sobre el cristal del escáner.

**Nota:** No cargue en el ADF postales, fotografías, objetos pequeños, transparencias, papel fotográfico o material de poco grosor (como recortes de revistas). Coloque estos elementos sobre el cristal del escáner.

- 2 Si carga un documento en el ADF, ajuste las guías del papel.

- 3 En la pantalla inicial, pulse **Fax**.

- 4 Introduzca el número de fax o un número de método abreviado mediante la pantalla táctil o el teclado.

Agregue los destinatarios pulsando **Siguiente** y, a continuación, introduciendo el número de teléfono o el número de método abreviado del destinatario, o bien, buscando en la libreta de direcciones.

**Nota:** Para hacer una pausa en la marcación de un número de fax, pulse . La pausa de marcación aparecerá como una coma en el cuadro "Fax para". Utilice esta función si desea marcar una línea externa primero.

- 5 Pulse **Enviar fax**.

### Envío de un fax mediante el ordenador

El envío de faxes desde un ordenador le permite enviar documentos electrónicos sin moverse de su escritorio. Esta opción le ofrece la posibilidad de enviar documentos por fax directamente desde los programas de software.

#### Para usuarios de Windows

##### Notas:

- Para poder realizar esta función desde el ordenador, debe utilizar el controlador de impresora PostScript para la impresora.
- Compruebe que la opción de fax está instalada en el controlador de la impresora.

- 1 Con un archivo abierto, haga clic en **Archivo > Imprimir**.

- 2 Haga clic en **Propiedades, Preferencias, Opciones o Configuración**.

- 3 Haga clic en la ficha **Otras opciones** y, a continuación, haga clic en **Fax**.

- 4 En la pantalla de fax, introduzca el nombre y el número del destinatario de fax.

- 5 Haga clic en **Aceptar**, y otra vez en **Aceptar**.

- 6 Haga clic en **Aceptar**.

#### Para usuarios de Mac OS X 10.2 y 10.3

- 1 Con un documento abierto, seleccione **Archivo > Imprimir**.

- 2 Seleccione **Direccionamiento trabajo** en el menú emergente de opciones de impresión.

- 3 Seleccione **Fax** e introduzca el nombre, el número y toda la información del destinatario que sea necesaria.

- 4 Haga clic en **Imprimir**.

### Para usuarios de Mac OS X 10.4 o posterior

- 1 Con un documento abierto, seleccione **Archivo > Imprimir**.
- 2 Elija la opción **Enviar PDF por fax** del menú emergente PDF.
- 3 Escriba el número de fax en el campo Para e introduzca la información que sea necesaria.
- 4 Haga clic en **Fax**.

Si aparece el mensaje de error "No se ha encontrado ningún módem fax", siga las instrucciones que se indican a continuación para agregar la impresora como fax:

- a Seleccione la opción **Añadir impresora** del menú emergente Impresora.
- b Seleccione la impresora en el cuadro de diálogo que aparece.
- c Elija la opción **Seleccionar el driver que se utilizará** del menú emergente Imprimir con.
- d Seleccione el modelo de impresora en la lista que aparece y, a continuación, haga clic en **Añadir**.

## Creación de métodos abreviados

### Creación de un método abreviado para el destino de fax con el servidor Web incorporado

En lugar de introducir el número de teléfono completo de un destinatario de fax en el panel de control de la impresora cada vez que desee enviar un fax, puede crear un destino de fax permanente y asignarle un número de método abreviado. Se puede crear un método abreviado para un solo número de fax o para un grupo de números.

- 1 Introduzca la dirección IP de la impresora en el campo de dirección del navegador Web.

**Nota:** Si no conoce la dirección IP de la impresora, imprima una página de configuración de red y busque la dirección IP en la sección TCP/IP.

- 2 Haga clic en **Valores**.

- 3 Haga clic en **Administrar métodos abreviados**.

**Nota:** Es posible que se requiera contraseña. Si no dispone de ID ni contraseña, solicítelos al personal de soporte del sistema.

- 4 Haga clic en **Configuración de métodos abreviados de fax**.

- 5 Introduzca un nombre único para el método abreviado y, a continuación, vuelva a introducir el número de fax.

Para crear un método abreviado para varios números, introduzca los números de fax que formarán el grupo.

**Nota:** separe cada número de fax del grupo mediante un punto y coma (;).

- 6 Asígneles un número de método abreviado.

Si introduce un número que ya se esté utilizando, se le solicitará que seleccione otro número.

- 7 Haga clic en **Agregar**.

## Creación de métodos abreviados de destino de fax con la pantalla táctil

- 1 Cargue el documento original hacia arriba con el borde corto hacia delante en el alimentador automático de documentos (ADF) o bien hacia abajo en el cristal del escáner.

**Nota:** No cargue en el alimentador postales, fotografías, objetos pequeños, transparencias, papel fotográfico o material de poco grosor (como recortes de revistas). Coloque dichos elementos sobre el cristal del escáner.

- 2 Si carga un documento en el ADF, ajuste las guías del papel.
- 3 En la pantalla inicial, pulse **Fax**.
- 4 Introduzca el número de fax.  
Para crear un grupo de números de fax, pulse **Siguiente Nº** e introduzca el número de fax siguiente.
- 5 Pulse **Guardar como método abreviado**.
- 6 Introduzca un nombre para el método abreviado.
- 7 Pulse **Aceptar**.
- 8 Pulse **Enviar fax** para enviar el fax o pulse  para volver a la pantalla de inicio.

## Cambiar el destino del método abreviado del fax usando el Servidor Web incorporado

- 1 Introduzca la dirección IP de la impresora en el campo de dirección del navegador Web.

**Nota:** Si no conoce la dirección IP de la impresora, imprima una página de configuración de red y busque la dirección IP en la sección TCP/IP.

- 2 Haga clic en **Valores**.
- 3 Haga clic en **Administrar métodos abreviados**.  
**Nota:** Es posible que se requiera contraseña. Si no dispone de ID ni contraseña, solicítelos al personal de soporte del sistema.
- 4 Haga clic en **Configuración de métodos abreviados de fax**.
- 5 Seleccione la entrada de la lista y, a continuación, actualícela usando el cuadro de texto.
- 6 Haga clic en **Modificar**.

# Uso de métodos abreviados y la libreta de direcciones

## Uso de métodos abreviados de fax

Los métodos abreviados de fax son como los números de marcado rápido de un teléfono o de un fax. Puede asignar números de método abreviado cuando cree destinos de fax permanentes. Se pueden crear destinos de fax permanentes o números de marcado rápido con el vínculo Administrar métodos abreviados que se encuentra bajo la ficha Configuración del servidor Web incorporado. Un número de método abreviado (1–99999) puede contener un único o varios destinatarios. Si crea un método abreviado de fax para un grupo con un número de método abreviado, podrá difundir por fax información a todo un grupo de forma rápida y sencilla.

- 1 Cargue el documento original hacia arriba con el borde corto primero en el alimentador automático de documentos (ADF) o hacia abajo sobre el cristal del escáner.

**Nota:** No cargue en el alimentador postales, fotografías, objetos pequeños, transparencias, papel fotográfico o material de poco grosor (como recortes de revistas). Coloque estos elementos sobre el cristal del escáner.

- 2 Si carga un documento en el ADF, ajuste las guías del papel.

- 3 Pulse  y, a continuación, introduzca el número de método abreviado con el teclado numérico.

## Uso de la libreta de direcciones

**Nota:** La característica de la libreta de direcciones está activada si al menos contiene una entrada.

- 1 Cargue el documento original hacia arriba con el borde corto hacia delante en el alimentador automático de documentos (ADF) o bien hacia abajo en el cristal del escáner.

**Nota:** No cargue en el alimentador postales, fotografías, objetos pequeños, transparencias, papel fotográfico o material de poco grosor (como recortes de revistas). Coloque dichos elementos sobre el cristal del escáner.

- 2 Si carga un documento en el ADF, ajuste las guías del papel.

- 3 En la pantalla inicial, pulse **Fax**.

- 4 Pulse **Buscar libreta de direcciones**.

- 5 Mediante el teclado virtual, introduzca el nombre o parte del nombre de la persona cuyo número de fax desea averiguar.

**Nota:** No intente buscar varios nombres a la vez.

- 6 Pulse **Buscar**.

- 7 Pulse el nombre para agregarlo a la lista "Fax para".

- 8 Repita los pasos 4 y 7 para introducir más direcciones.

- 9 Pulse **Enviar fax**.

## Personalizar los valores del fax

### Cambio de la resolución del fax

Al ajustar el valor de resolución cambia la calidad del fax. Los valores van de Estándar (velocidad más rápida) a Ultrafina (velocidad más lenta, mejor calidad).

- 1 Cargue el documento original hacia arriba con el borde corto primero en el alimentador automático de documentos (ADF) o hacia abajo sobre el cristal del escáner.  
**Nota:** No cargue en el ADF postales, fotografías, objetos pequeños, transparencias, papel fotográfico o material de poco grosor (como recortes de revistas). Coloque estos elementos sobre el cristal del escáner.
- 2 Si carga un documento en el alimentador automático de documentos, ajuste las guías del papel.
- 3 En la pantalla principal, pulse **Fax**.
- 4 Use el teclado para introducir el número de fax.
- 5 Toque **Opciones**.
- 6 En el área de Resolución, pulse la flecha izquierda o derecha para ajustar la resolución como desee.
- 7 Toque **Enviar fax**.

### Aclarado u oscurecido del fax

- 1 Cargue el documento original hacia arriba con el borde corto primero en el alimentador automático de documentos (ADF) o hacia abajo sobre el cristal del escáner.  
**Nota:** No cargue en el ADF postales, fotografías, objetos pequeños, transparencias, papel fotográfico o material de poco grosor (como recortes de revistas). Coloque estos elementos sobre el cristal del escáner.
- 2 Si carga un documento en el alimentador automático de documentos, ajuste las guías del papel.
- 3 En la pantalla principal, pulse **Fax**.
- 4 Use el teclado para introducir el número de fax.
- 5 Pulse **Opciones**.
- 6 En el área de Intensidad, pulse la flecha izquierda o derecha para ajustar la intensidad del fax.
- 7 Pulse **Enviar fax**.

### Envío de un fax a una hora programada

- 1 Cargue el documento original hacia arriba con el borde corto primero en el alimentador automático de documentos (ADF) o hacia abajo sobre el cristal del escáner.  
**Nota:** No cargue en el ADF postales, fotografías, objetos pequeños, transparencias, papel fotográfico o material de poco grosor (como recortes de revistas). Coloque estos elementos sobre el cristal del escáner.
- 2 Si carga un documento en el alimentador automático de documentos, ajuste las guías del papel.
- 3 En la pantalla principal, pulse **Fax**.
- 4 Introduzca el número de fax utilizando los números de la pantalla táctil o el teclado numérico.

5 Pulse **Opciones**.

6 Pulse **Opciones avanzadas**.

7 Pulse **Envío retrasado**.

**Nota:** Si el Modo de fax está definido como Servidor de fax, el botón Envío retrasado no aparecerá. Los faxes que se van a transmitir se encuentran en la lista Cola de fax.

8 Pulse la flecha izquierda o derecha para ajustar la hora a la que se enviará el fax.

La hora se aumenta o disminuye en incrementos de 30 minutos. Si se muestra la hora actual, la flecha hacia la izquierda no estará disponible.

9 Pulse **Terminado**.

10 Pulse **Enviar fax**.

**Nota:** El documento se digitaliza y, a continuación, se envía por fax a la hora programada.

## Impresión de un fax entrante por ambas caras del papel (dúplex)

Para ahorrar papel, puede imprimir todos los faxes entrantes por ambas caras del papel.

1 En la pantalla principal, toque **Menús**.

2 Pulse **Valores** y, a continuación, **Valores de fax**.

3 Pulse **Configuración de fax analógico**.

4 Pulse **Valores de recepción de fax**.

5 Pulse la flecha hacia abajo hasta que aparezca **Caras (dúplex)**.

6 Pulse la flecha hacia arriba o hacia abajo hasta que aparezca **SÍ**.

7 Pulse **Enviar**.

## Consulta de un registro de fax

1 Introduzca la dirección IP de la impresora en el campo de dirección del navegador Web.

**Nota:** Si no conoce la dirección IP de la impresora, imprima una página de configuración de red y busque la dirección IP en la sección TCP/IP.

2 Haga clic en **Informes**.

3 Haga clic en **Registro de trabajo de fax** o **Registro de llamadas de fax**.

## Bloqueo de faxes no deseados

1 Introduzca la dirección IP de la impresora en el campo de dirección del navegador Web.

**Nota:** Si no conoce la dirección IP de la impresora, imprima una página de configuración de red y busque la dirección IP en la sección TCP/IP.

2 Haga clic en **Valores**.

3 Haga clic en **Valores de fax**.

**4** Haga clic en **Configuración de fax analógico**.

**5** Haga clic en la opción **Bloquear fax sin nombre**.

Esta opción bloquea todos los faxes entrantes que tienen un ID de remitente privado o no tienen un nombre de estación de fax.

**6** En el campo Lista de faxes bloqueados, introduzca los números de teléfono o los nombres de estación de fax de los remitentes específicos que desea bloquear.

## Cancelar un fax saliente

### Cancelación de un trabajo de fax mientras el documento original aún se está digitalizando

- Al utilizar el ADF, pulse **Cancelar trabajo** cuando aparezca **Digitalizando...**
- Al utilizar el cristal del escáner (superficie), pulse **Cancelar trabajo** cuando aparezca **Digitalizando...**, o bien cuando aparezca **Digitalizar la siguiente página/Finalizar el trabajo**.

### Cancelación de fax después que los documentos originales se hayan digitalizado a la memoria

**1** En la pantalla principal, pulse **Cancelar trabajos**.

Aparece la pantalla Cancelar trabajos.

**2** Pulse el trabajo o los trabajos que desee cancelar.

En la pantalla sólo aparecen tres trabajos; pulse la flecha hacia abajo hasta que aparezca el trabajo que desea cancelar y, a continuación, selecciónelo.

**3** Pulse **Eliminar trabajos seleccionados**.

Aparece la pantalla Eliminando trabajos seleccionados, se borran los trabajos seleccionados y, a continuación, aparece la pantalla de inicio.

## Explicación de las opciones del fax

### Tamaño original

Esta opción abre una pantalla en la que puede seleccionar el tamaño de los documentos que va a enviar por fax.

- Toque un botón de tamaño de papel para seleccionar ese tamaño como el ajuste de Tam. original. La pantalla de fax aparece y muestra el nuevo valor.
- Cuando Tam. original se define como Mezcla Carta/Legal, puede digitalizar un documento original que contenga tamaños de papel mixtos.



## Contenido

Esta opción indica a la impresora el tipo de documento original. Elija entre Texto, Texto/Foto o Fotografía. Se puede activar o desactivar el color con cualquiera de las opciones de contenido. El contenido afecta a la calidad y el tamaño de la digitalización.

- **Texto:** mejora el texto que aparece más nítido, más oscuro y con una alta resolución sobre fondo blanco.
- **Texto/Foto:** se utiliza si los documentos originales son una mezcla de texto y gráficos o imágenes.
- **Fotografía:** hace que el escáner preste especial atención a los gráficos e imágenes. Con este valor, la digitalización se hace más lenta pero se consigue una reproducción de la gama de tonos más fiel a la del documento original. Esto aumenta la cantidad de información almacenada.
- **Color:** define el tipo de digitalización y de salida para el fax. Los documentos en color se pueden digitalizar y enviar a un destino de fax.

## Caras (dúplex)

Esta opción informa a la impresora multifunción sobre si el documento original es simplex (impreso por una cara) o dúplex (impreso por ambas caras). De este modo, el escáner sabe lo que se debe digitalizar para incluirlo en el fax.

## Resolución

Esta opción aumenta la proximidad del escáner al examinar el documento que se desea digitalizar. Si va a enviar por fax una fotografía, un dibujo con líneas finas o un documento con texto muy pequeño, aumente el valor Resolución. Esto aumentará el tiempo necesario para realizar la digitalización y la calidad de la salida de fax.

- **Estándar:** apto para la mayoría de documentos
- **Fina:** recomendado para documentos con letra pequeña
- **Superfina:** recomendado para documentos originales con detalles finos
- **Ultrafina:** recomendado para documentos con imágenes o fotos

## Oscuridad

Esta opción ajusta el modo en que cambia el brillo o la intensidad en los faxes con respecto al documento original.

## Opciones avanzadas

Pulsando este botón se abre una pantalla donde puede cambiar los valores Envío retrasado, Creación de imágenes avanzadas, Trabajo personalizado, Registro de transmisión, Presentación preliminar de escaneo, Borrado de bordes y Dúplex avanzado.

- **Envío retrasado:** le permite enviar un fax más adelante. Después de configurar el fax, pulse **Envío retrasado**, introduzca la fecha y la hora a la que desea transmitir el fax y, a continuación, pulse **Terminado**. Este valor puede resultar especialmente útil para enviar información a líneas de fax que no están disponibles durante ciertas horas, o bien en las horas de transmisión más económicas.

**Nota:** Si la impresora está apagada en el momento en el que el fax retrasado estaba programado para ser enviado, éste se envía cuando se enciende la impresora.

- **Imágenes avanzadas:** ajusta Eliminación de fondo, Color excluido, Contraste, Imagen invertida, Imagen negativa, Detalles de sombras, Digitalizar de borde a borde y Nitidez antes de enviar por fax el documento
- **Trabajo personalizado:** combina varios trabajos de digitalización en un único trabajo

- **Registro de transmisión:** imprime el registro de transmisión o el registro de errores de transmisión.
- **Presentación preliminar de digitalización:** muestra la imagen antes de incluirla en el fax. Cuando se digitaliza la primera página, se realiza una pausa en el proceso de digitalización y aparece una imagen de vista previa.
- **Borrado de bordes:** elimina las manchas o la información de los bordes del documento. Puede eliminar un área de igual tamaño por los cuatro bordes o seleccionar un borde en concreto. Borrado de bordes borrará todo lo que se incluya en el área seleccionada y no dejará nada impreso en esa parte del papel.

## Mejora de la calidad de fax

Pregunta	Sugerencia
¿Cuándo se debe utilizar el modo Texto?	<ul style="list-style-type: none"> <li>• Utilice el modo Texto cuando la conservación del texto sea el principal objetivo y no se pretenda conservar las imágenes del documento original.</li> <li>• Se recomienda el modo Texto para enviar por fax recibos, formularios de copia carbón y documentos que contengan sólo texto o gráficos de líneas finas.</li> </ul>
¿Cuándo debo utilizar el modo Texto/Foto?	<ul style="list-style-type: none"> <li>• Utilice el modo Texto/Foto al enviar por fax un documento original que contenga una mezcla de texto y gráficos.</li> <li>• El modo Texto/Foto es la mejor opción para artículos de revista, gráficos comerciales y folletos.</li> </ul>
¿Cuándo se debe utilizar el modo Foto?	Utilice el modo Foto para enviar por fax fotografías que se hayan impreso en una impresora láser u obtenido de un periódico o de una revista.

## Retener y reenviar faxes

### Retención de faxes

Esta opción permite retener los faxes recibidos y no imprimirlos hasta que se liberen. Los faxes retenidos se pueden liberar manualmente o en el día o la hora programados.

- 1 Introduzca la dirección IP de la impresora en el campo de dirección del navegador Web.

**Nota:** Si no conoce la dirección IP de la impresora, imprima una página de configuración de red y busque la dirección IP en la sección TCP/IP.

- 2 Haga clic en **Valores**.
- 3 Haga clic en **Valores de fax**.
- 4 Haga clic en **Configuración de fax analógico**.
- 5 Haga clic en **Reteniendo faxes**.
- 6 Introduzca una contraseña en el cuadro Contraseña de impresión de faxes.

**Nota:** Esto puede no ser aplicable en algunos casos.

- 7 En el Menú modo fax retenido, seleccione una de las siguientes opciones:
  - **Desactivado**
  - **Siempre activo**
  - **Manual**
  - **Programado**

- 8** Si seleccionó Programado, continúe con los pasos siguientes. En caso contrario, haga clic en **Aceptar**.
  - a** Haga clic en **Programa de retención de faxes**.
  - b** En el menú Acciones, seleccione **Retener faxes**.
  - c** En el Menú hora, seleccione la hora a la que desea que se liberen los faxes retenidos.
  - d** En el Menú día/s, seleccione el día que desea que se liberen los faxes retenidos.
  - e** Haga clic en **Agregar**.

## Reenviar un fax

- 1** Introduzca la dirección IP de la impresora en el campo de dirección del navegador Web.

**Nota:** Si no conoce la dirección IP de la impresora, imprima una página de configuración de red y busque la dirección IP en la sección TCP/IP.
- 2** Haga clic en **Valores**.
- 3** Haga clic en **Valores de fax**.
- 4** Haga clic en **Configuración de fax analógico**.
- 5** Desde el menú Reenviar Fax, en la configuración Recibir Fax, seleccione una de las siguientes opciones:
  - **Imprimir**
  - **Imprimir y reenviar**
  - **Reenviar**
- 6** Desde el menú "Enviar a", seleccione una de las siguientes opciones:
- 7** Seleccione la casilla Método abreviado de Reenviar a y, a continuación, introduzca el número de método abreviado donde quiere que se reenvíe el fax.

**Nota:** El número de método abreviado debe ser un número de método abreviado válido para la configuración que se seleccionó en el menú "Reenviar a".
- 8** Haga clic en **Enviar**.

## Digitalización a una dirección FTP

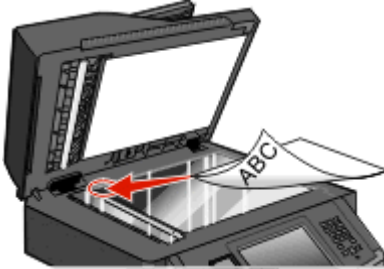
ADF	Cristal del escáner
	
<p>Use el alimentador automático de documentos (ADF) para documentos multipágina.</p>	<p>Utilice el cristal del escáner para una sola página, objetos pequeños (como fotografías o postales), transparencias, papel de fotográfico o material de poco grosor (como recortes de revistas).</p>

El escáner le permite digitalizar documentos directamente a un servidor *protocolo de transferencia de archivos (FTP)*. Sólo se pueden enviar direcciones FTP al servidor de una en una.

Una vez el personal de asistencia técnica haya configurado un destino FTP, el nombre del destino será también un número de método abreviado o se listará como perfil en el icono de trabajos retenidos. Un destino FTP podría ser otra impresora PostScript; por ejemplo, un documento en color se puede digitalizar y enviarse a otra impresora a color. Enviar un documento a un servidor FTP es similar a enviarlo a un fax. La diferencia es que usted está enviando la información a través de su red en lugar de enviarla a través de la línea telefónica.

## Digitalización a una dirección FTP

### Digitalizar a una dirección de FTP mediante el teclado

- 1 Cargue el documento original hacia arriba con el borde corto hacia delante en el alimentador automático de documentos (ADF) o bien hacia abajo en el cristal del escáner.

**Nota:** No cargue en el alimentador postales, fotografías, objetos pequeños, transparencias, papel fotográfico o material de poco grosor (como recortes de revistas). Coloque dichos elementos sobre el cristal del escáner.

- 2 Si carga un documento en el ADF, ajuste las guías del papel.
- 3 En la pantalla inicial, pulse **FTP**.
- 4 Escriba la dirección FTP.
- 5 Pulse **Enviar**.

## Digitalización a una dirección de FTP con un número de método abreviado

- 1 Cargue el documento original hacia arriba con el borde corto primero en el alimentador automático de documentos (ADF) o hacia abajo sobre el cristal del escáner.

**Nota:** No cargue en el ADF postales, fotografías, objetos pequeños, transparencias, papel fotográfico o material de poco grosor (como recortes de revistas). Coloque estos elementos sobre el cristal del escáner.

- 2 Si carga un documento en el ADF, ajuste las guías del papel.
- 3 Pulse # y, a continuación, introduzca el número de método abreviado de FTP.
- 4 Pulse **Enviar**.

## Digitalizar a una dirección de FTP utilizando la libreta de direcciones

- 1 Cargue el documento original hacia arriba con el borde corto primero en el alimentador automático de documentos (ADF) o hacia abajo sobre el cristal del escáner.

**Nota:** no cargue en el alimentador postales, fotografías, objetos pequeños, transparencias, papel fotográfico o material de poco grosor (como recortes de revistas). Coloque estos elementos sobre el cristal del escáner.

- 2 Si carga un documento en el alimentador automático de documentos, ajuste las guías de papel.
- 3 En la pantalla principal, toque **FTP**.
- 4 Pulse **Buscar libreta de direcciones**.
- 5 Introduzca el nombre o parte del nombre que está buscando y, a continuación, toque **Buscar**.
- 6 Pulse el nombre que desea agregar al campo Para.
- 7 Pulse **Enviar**.

## Creación de métodos abreviados

En lugar de escribir la dirección completa del FTP con el teclado cada vez que desee enviar un documento a un servidor FTP, puede crear un destino FTP permanente y asignarle un número de método abreviado. Hay dos métodos para crear números de método abreviado: utilizar un ordenador o la pantalla táctil de la impresora.

## Creación de un método abreviado de FTP con el servidor Web incorporado

- 1 Introduzca la dirección IP de la impresora en el campo de dirección del navegador Web.

**Nota:** Si no conoce la dirección IP de la impresora, imprima una página de configuración de red y busque la dirección IP en la sección TCP/IP.

- 2 Haga clic en **Valores**.
- 3 En Otros valores, haga clic en **Administrar métodos abreviados**.

**Nota:** Es posible que se requiera contraseña. Si no dispone de ID ni contraseña, solicítelos al personal de soporte del sistema.

- 4 Haga clic en **Configuración de métodos abreviados de FTP**.
- 5 Introduzca la información correspondiente en los cuadros de diálogo.

- 6 Introduzca un número de método abreviado.
- 7 Haga clic en **Agregar**.

## Creación de un método abreviado de FTP con la pantalla táctil

- 1 En la pantalla inicial, pulse **FTP**.
- 2 Introduzca la dirección del sitio FTP.
- 3 Pulse **Guardar como método abreviado**.
- 4 Introduzca un nombre para el método abreviado.
- 5 Pulse **Intro**.
- 6 Compruebe que el nombre y el número del método abreviado son correctos y, a continuación, pulse **Aceptar**. Si el nombre o número no son correctos, pulse **Cancelar** e introduzca la información de nuevo.  
Si introduce un número que ya se esté utilizando, se le solicitará que seleccione otro número.
- 7 Pulse **Enviar** para comenzar la digitalización o pulse  para volver a la pantalla de inicio.

## Explicación de las opciones del FTP

### Tamaño original

Esta opción abre una pantalla en la que puede introducir el tamaño de los documentos que va copiar.

- Toque un botón de tamaño de papel para seleccionar ese tamaño como el ajuste de Tam. original. La pantalla de FTP aparece y muestra el nuevo valor.
- Cuando "Tam. original" se define como Mezcla Carta/Legal, puede digitalizar un documento original que contenga tamaños de papel mixtos.

### Caras (dúplex)

Esta opción indica a la impresora si el documento original es *síplex* (impreso por una cara) o *dúplex* (impreso por ambas caras). De este modo, el escáner sabe lo que se debe digitalizar para incluirlo en el documento.

### Orientación

Informa a la impresora si el documento original tiene una orientación horizontal o vertical y, a continuación, cambia los ajustes de los bordes y encuadernación para que coincidan con la orientación del documento original.

### Encuadernación

Indica a la impresora si el documento original está encuadernado por el borde largo o por el borde corto.

## Resolución

Esta opción ajusta la calidad de salida del archivo. Si se aumenta la resolución de la imagen, aumenta también el tamaño del archivo y el tiempo necesario para la digitalización del documento original. Se puede reducir la resolución de la imagen para reducir el tamaño del archivo.

## Enviar como

Esta opción define la salida (PDF, TIFF, JPEG o XPS) de la imagen digitalizada.

- **PDF:** crea un único archivo con varias páginas que se puede leer con Adobe Reader. Adobe proporciona de forma gratuita Adobe Reader en [www.adobe.com](http://www.adobe.com).
- **PDF seguro:** crea un archivo PDF cifrado que protege el contenido del archivo contra el acceso no autorizado.
- **TIFF:** crea varios archivos o uno solo. Si se desactiva TIFF de múltiples páginas en el menú Configuración del servidor Web incorporado, TIFF guarda una página en cada archivo. El tamaño del archivo es normalmente mayor que el de un archivo JPEG equivalente.
- **JPEG:** crea y adjunta un archivo independiente para cada página del documento original y se puede ver desde la mayoría de los navegadores Web y programas de gráficos.
- **XPS:** crea un único archivo XPS con varias páginas, que se puede ver con un complemento de Internet Explorer y .NET Framework, o descargando un visor independiente de terceros

## Contenido

Esta opción indica a la impresora el tipo de documento original. Seleccione entre Texto, Texto/Foto o Foto. Se puede activar o desactivar el color con cualquiera de las opciones de contenido. El contenido afecta a la calidad y el tamaño del archivo de FTP.

- **Texto:** mejora el texto, que aparece más nítido, más oscuro y con una alta resolución sobre fondo blanco.
- **Texto/Foto:** se utiliza si los documentos originales son una mezcla de texto y gráficos o imágenes.
- **Fotografía:** hace que el escáner preste especial atención a los gráficos e imágenes. Con este valor, la digitalización se hace más lenta pero se consigue una reproducción de la gama de tonos más fiel a la del documento original. Así aumenta la cantidad de información almacenada.
- **Color:** define el tipo de digitalización y de salida para el archivo de FTP. Es posible digitalizar y enviar los documentos en color a un sitio de FTP, ordenador, dirección de e-mail o a la impresora.

## Opciones avanzadas

Pulsando este botón se abre una pantalla donde puede cambiar los siguientes valores:

- **Imágenes avanzadas:** ajusta Eliminación de fondo, Contraste, Detalle de sombras e Imagen especular antes de digitalizar el documento.
- **Trabajo personalizado (creación de trabajos):** combina varios trabajos de digitalización en un único trabajo.
- **Registro de transmisión:** imprime el registro de transmisión o el registro de errores de transmisión.
- **Presentación preliminar de digitalización:** muestra las primeras páginas de una imagen antes de incluirla en el archivo de FTP. Cuando se digitaliza la primera página, se realiza una pausa en el proceso de digitalización y aparece una imagen de vista previa.

- **Borrado de bordes:** elimina las manchas o la información de los bordes del documento. Puede elegir si eliminar un área de igual tamaño alrededor de los cuatro bordes del papel o elegir un borde concreto. Borrado de bordes borrará todo lo que se incluya en el área seleccionada y no dejará nada impreso en esa parte del papel.
- **Oscuridad:** ajusta el modo en que cambia el brillo o la oscuridad de los documentos digitalizados.

## Mejora de la calidad de FTP

Pregunta	Sugerencia
¿Cuándo se debe utilizar el modo Texto?	<ul style="list-style-type: none"> <li>• Utilice el modo Texto cuando la prioridad a la hora de enviar un documento a un sitio FTP sea conservar el texto y no las imágenes copiadas del documento original.</li> <li>• El modo Texto es la mejor opción para recibos, formularios con copia carbón y documentos que sólo contienen texto o gráficos de líneas finas.</li> </ul>
¿Cuándo debo utilizar el modo Texto/Foto?	<ul style="list-style-type: none"> <li>• Utilice el modo Texto/Foto al enviar un documento a un sitio FTP que contiene texto y gráficos.</li> <li>• El modo Texto/Foto es la mejor opción para artículos de revista, gráficos comerciales y folletos.</li> </ul>
¿Cuándo se debe utilizar el modo Foto?	Utilice el modo Foto cuando el documento original esté formado principalmente por fotografías impresas en una impresora láser u obtenidas de una revista o un periódico.

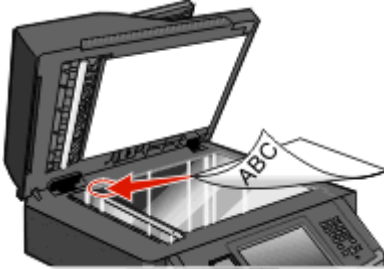

## Digitalización en un ordenador o unidad flash

ADF	Cristal del escáner
	
<p>Use el alimentador automático de documentos (ADF) para documentos multipágina.</p>	<p>Utilice el cristal del escáner para una sola página, objetos pequeños (como fotografías o postales), transparencias, papel de fotográfico o material de poco grosor (como recortes de revistas).</p>

El escáner le permite digitalizar documentos directamente en un ordenador o en una unidad flash. El ordenador no tiene que estar conectado directamente con la impresora para recibir imágenes digitalizadas en el ordenador. Puede volver a digitalizar el documento al ordenador a través de la red creando un perfil de digitalización en el ordenador y a continuación descargar el perfil en la impresora.

## Digitalización a un ordenador

- 1 Introduzca la dirección IP de la impresora en el campo de dirección del navegador Web.

**Nota:** Si no conoce la dirección IP de la impresora, imprima una página de configuración de red y busque la dirección IP en la sección TCP/IP.

- 2 Haga clic en **Perfil de digitalización**.

- 3 Haga clic en **Crear perfil de digitalización**.

**Nota:** Su ordenador debe tener el programa java instalado para crear un perfil de digitalización.

- 4 Seleccione los valores de digitalización y, a continuación, haga clic en **Siguiente**.

- 5 Seleccione la ubicación del ordenador en la que desea guardar la salida de digitalización.

- 6 Introduzca un nombre para la digitalización.

El nombre de la digitalización es el nombre que aparece en la lista de perfiles de digitalización en la pantalla.

- 7 Haga clic en **Enviar**.

- 8 Revise las instrucciones de la pantalla Perfil de digitalización.

Se asigna un número de método abreviado automáticamente cuando se hace clic en Enviar. Puede utilizar este número cuando esté listo para digitalizar documentos.

- 9 Cargue el documento original hacia arriba con el borde corto hacia delante en el alimentador automático de documentos (ADF) o bien hacia abajo en el cristal del escáner.

**Nota:** No cargue en el alimentador postales, fotografías, objetos pequeños, transparencias, papel fotográfico o material de poco grosor (como recortes de revistas). Coloque dichos elementos sobre el cristal del escáner.

- 10 Si carga un documento en el ADF, ajuste las guías del papel.
- 11 Pulse , seguido del número de método abreviado utilizando el teclado numérico o pulse **Trabajos retenidos** en la pantalla de inicio y, a continuación, **Perfiles**.
- 12 Después de introducir el número de método abreviado, el escáner digitaliza y envía el documento al directorio o al programa que haya indicado. Si pulsó **Perfiles** en la pantalla de inicio, localice el método abreviado en la lista.
- 13 Pulse **Finalizar trabajo**.
- 14 Vuelva al ordenador para ver el archivo.  
El archivo de salida se guarda en la ubicación especificada o se inicia en el programa que haya indicado.

## Escaneado a una unidad flash

- 1 Cargue el documento original hacia arriba con el borde corto hacia delante en el alimentador automático de documentos (ADF) o bien hacia abajo en el cristal del escáner.  
**Nota:** No cargue en el alimentador postales, fotografías, objetos pequeños, transparencias, papel fotográfico o material de poco grosor (como recortes de revistas). Coloque dichos elementos sobre el cristal del escáner.
- 2 Si carga un documento en el ADF, ajuste las guías del papel.
- 3 Inserte la unidad flash en el puerto USB de la parte frontal de la impresora.
- 4 Pulse **Digitalizar a unidad USB**.
- 5 Seleccione el tamaño y el archivo que desea escanear.
- 6 Pulse **Digitalizar**.

## Descripción de las opciones de los perfiles de digitalización

### Configur. rápida

Configur. rápida le permite seleccionar formatos predefinidos o personalizar los valores de los trabajos de digitalización. Puede seleccionar uno de los siguientes valores:

Personalizado	Foto: Color JPEG
Texto: B/N PDF	Foto: Color TIFF
Texto: B/N TIFF	Texto/Foto: PDF B/N Texto/Foto: PDF color

Para personalizar los valores de los trabajos de digitalización, en el menú Configur. rápida seleccione **Personalizado**. A continuación, modifique los valores de digitalización según sus necesidades.

## Tipo de formato

Esta opción define la salida (PDF, JPEG, TIFF, SECURE PDF, o XPS) de la imagen digitalizada.

- **PDF:** crea un único archivo con varias páginas que se puede leer con Adobe Reader. Adobe proporciona de forma gratuita Adobe Reader en [www.adobe.com](http://www.adobe.com).
- **JPEG:** crea y adjunta un archivo independiente para cada página del documento original y se puede ver desde la mayoría de los navegadores Web y programas de gráficos.
- **TIFF:** crea varios archivos o uno solo. Si se desactiva TIFF de múltiples páginas en el menú Configuración del servidor Web incorporado, TIFF guarda una página en cada archivo. El tamaño del archivo es normalmente mayor que el de un archivo JPEG equivalente.
- **PDF seguro:** crea un archivo PDF cifrado que protege el contenido del archivo contra el acceso no autorizado.
- **XPS:** crea un único archivo XPS con varias páginas, que se puede ver con un complemento de Internet Explorer y .NET Framework, o descargando un visor independiente de terceros

## Compresión

Esta opción define el formato utilizado (Zlib, JPEG o Ninguno) para comprimir el archivo de la digitalización.

## Contenido predet

Esta opción indica a la impresora el tipo de documento original. Seleccione entre Texto, Texto/Foto o Foto. El contenido predeterminado afecta a la calidad y el tamaño del archivo digitalizado.

**Texto:** mejora el texto que aparece más nítido, más oscuro y con una alta resolución sobre fondo blanco.

**Texto/Foto:** se utiliza si los documentos originales son una mezcla de texto y gráficos o imágenes.

**Foto:** hace que el escáner preste especial atención a los gráficos e imágenes. Con este valor, la digitalización se hace más lenta pero se consigue una reproducción de la gama de tonos más fiel a la del documento original. Esto aumenta la cantidad de información almacenada.

## Color

Esta opción indica a la impresora el color de los documentos originales. Puede seleccionar Gris, B/N (blanco y negro) o Color.

## Tam. original

Esta opción define el tamaño de los documentos que van a ser digitalizados. Si Tam. original se define como Tamaños Mixtos, puede digitalizar un documento original que contenga tamaños mixtos de papel (carta y legal).

## Orientación

Informa a la impresora si el documento original tiene una orientación horizontal o vertical y, a continuación, cambia los ajustes de los bordes y encuadernación para que coincidan con la orientación del documento original.

## Caras (dúplex)

Informa a la impresora sobre si el documento original es simplex (impreso por una cara) o dúplex (impreso por ambas caras). De este modo, el escáner sabe lo que se debe digitalizar para incluirlo en el documento.

## Calidad JPEG

Esta opción ajusta el grado de compresión de los documentos JPEG digitalizados con respecto al documento original.

## Intensidad

Esta opción ajusta el modo en que cambia el brillo o la intensidad en los documentos digitalizados con respecto al documento original.

## Resolución

Esta opción ajusta la calidad de salida del archivo. Si se aumenta la resolución de la imagen, aumenta también el tamaño del archivo y el tiempo necesario para la digitalización del documento original. Se puede reducir la resolución de la imagen para reducir el tamaño del archivo.

## Imágenes avanzadas

- **Eliminación de fondo:** ajusta la parte blanca de la salida.
- **Contraste:** ajusta el contraste de salida.
- **Detalle de sombras:** ajusta los detalles visibles en las sombras.
- **Nitidez:** ajusta la nitidez de salida.
- **Eliminación de color:** elimina un color de un papel, con lo que mejoran las capacidades de reconocimiento óptico de caracteres.
- **Digitalizar de borde a borde:** digitaliza de un borde a otro.
- **Imagen reflejada:** crea una digitalización con formato de imagen reflejada.
- **Negativo de imagen:** crea una digitalización con formato de negativo de imagen.
- **Calidad JPEG:** selecciona una calidad de JPEG.

## Mejora de la calidad de digitalización

Pregunta	Sugerencia
¿Cuándo se debe utilizar el modo Texto?	<ul style="list-style-type: none"> <li>• Utilice el modo Texto cuando la conservación del texto sea el principal objetivo de la digitalización y no se pretenda conservar las imágenes del documento original.</li> <li>• El modo Texto es la mejor opción para recibos, formularios con copia carbón y documentos que sólo contienen textos o gráficos de líneas finas.</li> </ul>
¿Cuándo debo utilizar el modo Texto/Foto?	<ul style="list-style-type: none"> <li>• Utilice el modo Texto/Foto al digitalizar un documento original que contenga una mezcla de texto y gráficos.</li> <li>• El modo Texto/Foto es la mejor opción para artículos de revista, gráficos comerciales y folletos.</li> </ul>
¿Cuándo se debe utilizar el modo Foto?	Utilice el modo Foto para digitalizar fotografías que se hayan imprimido en una impresora láser u obtenido de un periódico o de una revista.

# Descripción de los menús de la impresora

## Lista de menús

Hay varios menús disponibles que le facilitan el cambio de la configuración de la impresora. Para acceder a los menús, pulse  en la pantalla inicial.

Menú Papel	Informes	Red/Puertos
Origen predeterminado	Página de valores de menú	NIC activo
Tamaño/tipo de papel	Estadísticas dispositivo	Red estándar <sup>2</sup>
Conf. multiusuario	Página de configuración de la red	Menú USB estándar <sup>3</sup>
Sustituir tamaño	Pág configurac. red <x>	Menú Paralelo
Textura papel	Lista de métodos abreviados	Configuración de SMTP
Peso del papel	Registro de trabajo de fax	
Carga de papel	Registro de llamadas de fax	
Tipos personali.	Métodos abreviados de copia	
Nombres person.	Métodos abreviados de e-mail	
Tamaños de digitalización personalizados	Métodos abreviados de fax	
Nombre sal. pers	Métodos abreviados de FTP	
Configuración universal	Lista Perfiles	
	Página Configuración NetWare	
	Imprimir fuentes	
	Imprimir directorio <sup>1</sup>	
	Informe de activos	

<sup>1</sup> Sólo aparece si hay un dispositivo flash instalado o montado.

<sup>2</sup> Según la configuración de la impresora, este elemento de menú aparece como Red estándar o Red <x>.

<sup>3</sup> Este menú sólo aparece si se admite un puerto USB estándar.

Seguridad	Valores	Ayuda
Otros valores de seguridad	Valores generales	Imprimir todo
Impresión confidencial	Valores de copia	Calid. impresión
Registro de auditoría de seguridad	Valores del fax	Guía de papel
Definir fecha/hora	Valores del correo electrónico	Defectos de impresión
	ValoresFTP	Mapa de menús
	Menú Unidad flash	Guía de información
	Valores de impresión	Guía de conexión
		Guía desplazamientos

## Papel, menú

### Origen predeterminado, menú

Elemento de menú	Descripción
<b>Origen predeterminado</b> Bandeja <x> Alim. multiuso Alimentador de sobres Papel manual Sobre manual	Define un origen de papel predeterminado para todos los trabajos de impresión.  <b>Notas:</b> <ul style="list-style-type: none"> <li>• Bandeja 1 (bandeja estándar) es el valor predeterminado de fábrica.</li> <li>• Sólo aparecerán como valores de menú los orígenes de papel instalados.</li> <li>• Un origen de papel seleccionado por un trabajo de impresión anulará el valor de Origen predeterminado para la duración del trabajo de impresión.</li> <li>• Si hay el mismo tipo y tamaño de papel en las dos bandejas y los valores Tamaño del papel y Tipo de papel coinciden, las bandejas se enlazan automáticamente. Cuando una bandeja esté vacía, el trabajo se imprimirá utilizando la bandeja enlazada.</li> <li>• En el menú Papel, el valor Configurar multiuso debe estar definido como Cassette para que aparezca Alimentador multiuso como valor de menú.</li> </ul>

### Menú Tamaño/tipo de papel

### Menú Configurar multiuso

Elemento de menú	Descripción
<b>Configurar multiuso</b> Cassette Fax	Determina cuándo selecciona la impresora el papel del alimentador multiuso.  <b>Notas:</b> <ul style="list-style-type: none"> <li>• Cassette es el valor predeterminado de fábrica.</li> <li>• con el valor Cassette, se configura el alimentador multiuso como origen de papel automático.</li> <li>• Cuando se selecciona Manual, el alimentador multiuso sólo se puede utilizar para los trabajos de impresión de alimentación manual.</li> </ul>

### Sustituir tamaño, menú

Elemento de menú	Descripción
<b>Sustituir tamaño</b> Desactivado Media carta/A5 Carta/A4 Todos en lista	Sustituye un tamaño de papel especificado si el tamaño de papel solicitado no está disponible.  <b>Notas:</b> <ul style="list-style-type: none"> <li>• Todos en lista es el valor predeterminado de fábrica. Se permiten todas las sustituciones disponibles.</li> <li>• El valor Desactivado indica que no se permite la sustitución de tamaño.</li> <li>• La definición de una sustitución permite que el trabajo se imprima sin que aparezca el mensaje Cambiar papel.</li> </ul>

## Menú Textura del papel

Elemento de menú	Descripción
<b>Textura normal</b> Suave Normal Áspero	Especifica la textura relativa del papel cargado en una bandeja específica. <b>Nota:</b> Normal es el valor predeterminado de fábrica.
<b>Textura cartulina</b> Suave Normal Áspero	Especifica la textura relativa de la cartulina cargada en una bandeja específica. <b>Notas:</b> <ul style="list-style-type: none"> <li>• Normal es el valor predeterminado de fábrica.</li> <li>• Los valores sólo aparecen si se admite la cartulina.</li> </ul>
<b>Textura transparencia</b> Suave Normal Áspero	Especifica la textura relativa de las transparencias cargadas en una bandeja específica. <b>Nota:</b> Normal es el valor predeterminado de fábrica.
<b>Textura reciclada</b> Suave Normal Áspero	Especifica la textura relativa del papel reciclado cargado en una bandeja específica <b>Nota:</b> Normal es el valor predeterminado de fábrica.
<b>Textura etiquetas</b> Suave Normal Áspero	Especifica la textura relativa de las etiquetas cargadas en una bandeja específica. <b>Nota:</b> Normal es el valor predeterminado de fábrica.
<b>Textura alta calidad</b> Suave Normal Áspero	Especifica la textura relativa del papel cargado en una bandeja específica. <b>Nota:</b> Áspero es el valor predeterminado de fábrica.
<b>Textura sobres</b> Suave Normal Áspero	Especifica la textura relativa de los sobres cargados en una bandeja específica. <b>Nota:</b> Normal es el valor predeterminado de fábrica.
<b>Textura de sobre áspero</b> Suave Normal Áspero	Especifica la textura relativa de los sobres ásperos cargados en una bandeja específica <b>Nota:</b> Áspero es el valor predeterminado de fábrica.
<b>Textura cabecera</b> Suave Normal Áspero	Especifica la textura relativa del papel cargado en una bandeja específica. <b>Nota:</b> Normal es el valor predeterminado de fábrica.
<b>Textura preimpreso</b> Suave Normal Áspero	Especifica la textura relativa del papel cargado en una bandeja específica. <b>Nota:</b> Normal es el valor predeterminado de fábrica.

Elemento de menú	Descripción
<b>Textura color</b> Suave Normal Áspero	Especifica la textura relativa del papel cargado en una bandeja específica. <b>Nota:</b> Normal es el valor predeterminado de fábrica.
<b>Textura fina</b> Suave Normal Áspero	Especifica la textura relativa del papel cargado en una bandeja específica. <b>Nota:</b> Normal es el valor predeterminado de fábrica.
<b>Textura gruesa</b> Suave Normal Áspero	Especifica la textura relativa del papel cargado en una bandeja específica. <b>Nota:</b> Normal es el valor predeterminado de fábrica.
<b>Textura áspera</b> Suave Normal Áspero	Especifica la textura relativa del papel cargado en una bandeja específica. <b>Nota:</b> Áspero es el valor predeterminado de fábrica.
<b>Textura person. &lt;x&gt;</b> Suave Normal Áspero	Especifica la textura relativa del papel personalizado cargado en una bandeja específica. <b>Nota:</b> Normal es el valor predeterminado de fábrica.

## Menú Peso del papel

Elemento de menú	Descripción
<b>Peso normal</b> Ligero Normal Pesado	Especifica el peso relativo del papel cargado en una bandeja específica <b>Nota:</b> Normal es el valor predeterminado de fábrica.
<b>Peso cartulina</b> Ligero Normal Pesado	Especifica el peso relativo de la cartulina cargada en una bandeja específica <b>Nota:</b> Normal es el valor predeterminado de fábrica.
<b>Peso transparencia</b> Ligero Normal Pesado	Especifica el peso relativo del papel cargado en una bandeja específica <b>Nota:</b> Normal es el valor predeterminado de fábrica.
<b>Peso reciclado</b> Ligero Normal Pesado	Especifica el peso relativo del papel reciclado cargado en una bandeja específica <b>Nota:</b> Normal es el valor predeterminado de fábrica.
<b>Peso etiquetas</b> Ligero Normal Pesado	Especifica el peso relativo de las etiquetas cargadas en una bandeja específica <b>Nota:</b> Normal es el valor predeterminado de fábrica.



Elemento de menú	Descripción
<b>Peso alta cal.</b> Ligero Normal Pesado	Especifica el peso relativo del papel cargado en una bandeja específica <b>Nota:</b> Normal es el valor predeterminado de fábrica.
<b>Peso sobre</b> Ligero Normal Pesado	Especifica el peso relativo de los sobres cargados en una bandeja específica <b>Nota:</b> Normal es el valor predeterminado de fábrica.
<b>Peso sobre áspero</b> Ligero Normal Pesado	Especifica el peso relativo de los sobres ásperos cargados en una bandeja específica <b>Nota:</b> Normal es el valor predeterminado de fábrica.
<b>Peso cabecera</b> Ligero Normal Pesado	Especifica el peso relativo del papel cargado en una bandeja específica <b>Nota:</b> Normal es el valor predeterminado de fábrica.
<b>Peso preimpreso</b> Ligero Normal Pesado	Especifica el peso relativo del papel cargado en una bandeja específica <b>Nota:</b> Normal es el valor predeterminado de fábrica.
<b>Peso color</b> Ligero Normal Pesado	Especifica el peso relativo del papel cargado en una bandeja específica <b>Nota:</b> Normal es el valor predeterminado de fábrica.
<b>Peso ligero</b> Ligero	Especifica el peso relativo del papel cargado en una bandeja específica
<b>Peso pesado</b> Pesado	Especifica el peso relativo del papel cargado en una bandeja específica
<b>Peso áspero/algodón</b> Ligero Normal Pesado	Especifica el peso relativo del papel cargado en una bandeja específica <b>Nota:</b> Normal es el valor predeterminado de fábrica.
<b>Person. &lt;x&gt;</b> Ligero Normal Pesado	Especifica el peso relativo del tipo de papel personalizado cargado en una bandeja específica <b>Notas:</b> <ul style="list-style-type: none"> <li>• Normal es el valor predeterminado de fábrica.</li> <li>• Los valores sólo aparecen si se admite el tipo personalizado.</li> </ul>

## Menú Carga de papel

Elemento de menú	Descripción
<b>Cargar reciclado</b> Dúplex Desactivado	Determina si la impresión a dos caras se produce para todos los trabajos en los que se especifique Reciclado como tipo de papel. <b>Nota:</b> Desactivado es el valor predeterminado de fábrica.
<b>Cargar etiquetas</b> Dúplex Desactivado	Determina si la impresión a dos caras se produce para todos los trabajos en los que se especifique Etiquetas como tipo de papel. <b>Nota:</b> Desactivado es el valor predeterminado de fábrica.
<b>Cargar alta calidad</b> Dúplex Desactivado	Determina si la impresión a dos caras se produce para todos los trabajos en los que se especifique Alta calidad como tipo de papel. <b>Nota:</b> Desactivado es el valor predeterminado de fábrica.
<b>Cargar cabecera</b> Dúplex Desactivado	Determina si la impresión a dos caras se produce para todos los trabajos en los que se especifique Cabecera como tipo de papel. <b>Nota:</b> Desactivado es el valor predeterminado de fábrica.
<b>Cargar preimpreso</b> Dúplex Desactivado	Determina si la impresión a dos caras se produce para todos los trabajos en los que se especifique Preimpreso como tipo de papel. <b>Nota:</b> Desactivado es el valor predeterminado de fábrica.
<b>Cargar papel color</b> Dúplex Desactivado	Determina si la impresión a dos caras se produce para todos los trabajos en los que se especifique Color como tipo de papel. <b>Nota:</b> Desactivado es el valor predeterminado de fábrica.
<b>Carga ligera</b> Dúplex Desactivado	Determina si la impresión a dos caras se produce para todos los trabajos en los que se especifique Ligero como tipo de papel. <b>Nota:</b> Desactivado es el valor predeterminado de fábrica.
<b>Carga pesada</b> Dúplex Desactivado	Determina si la impresión a dos caras se produce para todos los trabajos en los que se especifique Pesado como tipo de papel. <b>Nota:</b> Desactivado es el valor predeterminado de fábrica.
<b>Cargar personaliz. &lt;x&gt;</b> Dúplex Desactivado	Determina si la impresión a dos caras se produce para todos los trabajos en los que se especifique Person. <x> como tipo de papel. <b>Notas:</b> <ul style="list-style-type: none"> <li>Desactivado es el valor predeterminado de fábrica.</li> <li>Cargar personaliz. &lt;x&gt; sólo está disponible si se admite el tipo personalizado.</li> </ul>
<b>Notas:</b> <ul style="list-style-type: none"> <li>Dúplex define el valor predeterminado de la impresora en impresión a dos caras para todos los trabajos de impresión, a no ser que se seleccione la impresión a una cara en Propiedades de impresión en Windows o en el cuadro de diálogo Imprimir en Macintosh.</li> <li>Si se selecciona Dúplex, todos los trabajos se envían mediante la unidad dúplex, incluidos los trabajos de una cara.</li> </ul>	

## Menú Tipos personalizados

Elemento de menú	Descripción
<b>Tipo personalizado &lt;x&gt;</b> Papel Cartulina Transparencia Etiquetas Sobre Áspero/Algodón	<p>Asocia un papel o material especial con un nombre de valor predeterminado de fábrica de <b>Tipo personalizado &lt;x&gt;</b> o un nombre personalizado definido por el usuario creado desde la página del servidor Web incorporado o MarkVision™ Professional. Se mostrará el nombre definido por el usuario en lugar de <b>Tipo personalizado &lt;x&gt;</b>.</p> <p><b>Notas:</b></p> <ul style="list-style-type: none"> <li>• Papel es el valor predeterminado de fábrica para Tipo personalizado.</li> <li>• La bandeja de papel o el alimentador deben admitir el tipo de material personalizado para poder imprimir desde dicho origen.</li> </ul>
<b>Reciclado</b> Papel Cartulina Transparencia Etiquetas Sobre	<p>Especifica un tipo de papel cuando se selecciona la configuración Reciclado en otros menús</p> <p><b>Notas:</b></p> <ul style="list-style-type: none"> <li>• Papel es el valor predeterminado de fábrica.</li> <li>• La bandeja de papel o el alimentador deben admitir el tipo Reciclado para poder imprimir desde dicho origen.</li> </ul>

## Menú Nombres personalizados

Elemento de menú	Definición
<b>Nombre person. &lt;x&gt;</b> <ninguno>	<p>Especifique un nombre personalizado para un tipo de papel. Este nombre sustituye al nombre <b>Tipo personalizado &lt;x&gt;</b> en los menús de la impresora.</p>

## Menú Tamaños de digitalización personalizados

Elemento de menú	Descripción
<b>Tamaño de digitalización personalizado &lt;x&gt;</b> Nombre de tamaño de digitalización Anchura 76–360 mm (3–14,17 pulgadas) Altura 76–360 mm (3–14,17 pulgadas) Orientación Horizontal Vertical 2 digitalizaciones por cara Desactivado Activado	<p>Especifica un tamaño, nombre y opciones de digitalización personalizados. Este nombre sustituye al nombre <b>Tamaño de digitalización personalizado &lt;x&gt;</b> en los menús de la impresora.</p> <p><b>Notas:</b></p> <ul style="list-style-type: none"> <li>• 8,5 pulgadas es el valor predeterminado de fábrica para EE.UU para Anchura. 216 milímetros es el valor predeterminado de fábrica internacional para Anchura.</li> <li>• 14 pulgadas es el valor predeterminado de fábrica para EE.UU para Altura. 356 milímetros es el valor predeterminado de fábrica internacional para Altura.</li> <li>• Horizontal es el valor predeterminado de fábrica para Orientación.</li> <li>• Desactivado es el valor predeterminado de fábrica para 2 digitalizaciones por cara.</li> <li>• El valor de fábrica predeterminado para Fuerza del rodillo de carga del ADF es el valor predeterminado del usuario.</li> </ul>

## Configuración universal, menú

Estos elementos de menú se utilizan para especificar la altura, la anchura y la dirección de la alimentación del tamaño de papel Universal. El tamaño de papel Universal es un valor de tamaño de papel definido por el usuario. Aparece con los otros valores de tamaño de papel e incluye opciones similares, como el soporte de impresión dúplex e impresión de varias páginas en una hoja.

Elemento de menú	Descripción
<b>Unidades de medida</b> Pulgadas Milímetros	Identifica las unidades de medida. <b>Notas:</b> <ul style="list-style-type: none"> <li>• Pulgadas es el valor predeterminado de fábrica para EE.UU.</li> <li>• Milímetros es el valor predeterminado de fábrica internacional.</li> </ul>
<b>Anchura vertical</b> 3–14 pulgadas 76–360 mm	Define la anchura vertical. <b>Notas:</b> <ul style="list-style-type: none"> <li>• Si la anchura excede el máximo, la impresora utiliza la anchura máxima permitida.</li> <li>• 8,5 pulgadas es el valor predeterminado de fábrica para EE.UU. Las pulgadas pueden aumentar en incrementos de 0,01.</li> <li>• 216 mm es el valor predeterminado internacional. Los milímetros pueden aumentar en incrementos de 1.</li> </ul>
<b>Altura vertical</b> 3–14 pulgadas 76–360 mm	Define la altura vertical. <b>Notas:</b> <ul style="list-style-type: none"> <li>• Si la altura excede el máximo, la impresora utiliza la altura máxima permitida.</li> <li>• 14 pulgadas es el valor predeterminado para EE.UU. Las pulgadas pueden aumentar en incrementos de 0,01.</li> <li>• 356 mm es el valor predeterminado internacional. Los milímetros pueden aumentar en incrementos de 1.</li> </ul>
<b>Dirección alimentación</b> Borde corto Borde largo	Especifica la dirección de alimentación si el papel puede cargarse en cualquier dirección <b>Notas:</b> <ul style="list-style-type: none"> <li>• Borde corto es el valor predeterminado de fábrica.</li> <li>• Borde largo aparece sólo si el borde más largo es más corto que la longitud máxima admitida en la bandeja.</li> </ul>

## Menú Informes

**Nota:** Si selecciona un elemento de menú desde el menú Informes, se imprimirá el informe seleccionado.

Elemento de menú	Descripción
<b>Página de valores de menú</b>	Imprime un informe que contiene información sobre el papel cargado en las bandejas, la memoria instalada, el cómputo total de páginas, las alarmas, los tiempos de espera, el idioma del panel de control, la dirección TCP/IP, el estado de los suministros, el estado de la conexión de red y otra información de utilidad.
<b>Estadísticas dispositivo</b>	Imprime un informe que contiene estadísticas de impresora, como información de suministro y detalles sobre las páginas impresas.

Elemento de menú	Descripción
<b>Página configuración de red</b>	<p>Imprime un informe que contiene información sobre la configuración de la impresora de red, como información sobre la dirección TCP/IP.</p> <p><b>Nota:</b> Este elemento de menú sólo aparece para las impresoras de red o las impresoras conectadas a servidores de impresión.</p>
<b>Pág configuración de red &lt;x&gt;</b>	<p>Imprime un informe que contiene información sobre la configuración de la impresora de red, como información sobre la dirección TCP/IP.</p> <p><b>Notas:</b></p> <ul style="list-style-type: none"> <li>• Este elemento del menú está disponible cuando hay instalada más de una opción de red.</li> <li>• Este elemento de menú sólo aparece para las impresoras de red o las impresoras conectadas a servidores de impresión.</li> </ul>
<b>Lista de métodos abreviados</b>	<p>Imprime un informe que contiene información sobre los métodos abreviados configurados</p>
<b>Registro de trabajo de fax</b>	<p>Imprime un informe que contiene información sobre los últimos 200 faxes realizados</p>
<b>Registro de llamadas de fax</b>	<p>Imprime un informe que contiene información sobre las últimas 100 llamadas atendidas, recibidas y bloqueadas</p>
<b>Métodos abreviados de copia</b>	<p>Imprime un informe que contiene información acerca de los métodos abreviados de copia</p>
<b>Métodos abreviados de e-mail</b>	<p>Imprime un informe que contiene información sobre los métodos abreviados de e-mail</p>
<b>Métodos abreviados de fax</b>	<p>Imprime un informe que contiene información sobre los métodos abreviados de fax</p>
<b>Métodos abreviados de FTP</b>	<p>Imprime un informe que contiene información sobre los métodos abreviados de FTP</p>
<b>Lista Perfiles</b>	<p>Imprime una lista de perfiles almacenados en la impresora</p>
<b>Página Configuración NetWare</b>	<p>Imprime un informe que contiene información específica de NetWare sobre la configuración de red.</p> <p><b>Nota:</b> Este elemento de menú sólo aparece para las impresoras que tengan instalado un servidor de impresión interno.</p>
<b>Imprimir fuentes</b>	<p>Imprime un informe de todas las fuentes disponibles para el lenguaje de impresora definido actualmente.</p>
<b>Imprimir directorio</b>	<p>Imprime una lista de todos los recursos almacenados en una tarjeta de memoria flash opcional o el disco duro de la impresora.</p> <p><b>Notas:</b></p> <ul style="list-style-type: none"> <li>• Tamaño mem. int. debe estar definida en 100%.</li> <li>• La memoria flash opcional o el disco duro de la impresora deben estar instalados y funcionar correctamente.</li> </ul>
<b>Informe de activos</b>	<p>Imprime un informe que contiene información sobre los activos, incluido el número de serie y el modelo de la impresora. El informe contiene texto y códigos de barras UPC que se pueden digitalizar en una base de datos de activos.</p>

## Menú Red/puertos

### Menú NIC activo

Elemento de menú	Descripción
<b>NIC activo</b> Automático <lista de las tarjetas de red disponibles>	<b>Notas:</b> <ul style="list-style-type: none"> <li>• Automático es el valor predeterminado de fábrica.</li> <li>• Este elemento de menú sólo aparece si está instalada una tarjeta inalámbrica opcional.</li> </ul>

### Menús Red estándar o Red <x>

Elemento de menú	Descripción
<b>PCL SmartSwitch</b> Activado Desactivado	Define la impresora para que cambie automáticamente a la emulación PCL cuando un trabajo de impresión lo necesite, independientemente del lenguaje predeterminado de la impresora. <b>Notas:</b> <ul style="list-style-type: none"> <li>• Activado es el valor predeterminado de fábrica.</li> <li>• Cuando se utiliza el valor Desactivado, la impresora no examina los datos entrantes.</li> <li>• Cuando se utiliza el valor Desactivado, la impresora utiliza la emulación PostScript si PS SmartSwitch está activado. Utiliza el lenguaje de impresora predeterminado especificado en el menú Configuración si PS SmartSwitch está desactivado.</li> </ul>
<b>PS SmartSwitch</b> Activado Desactivado	Define la impresora para que cambie automáticamente a la emulación PS cuando un trabajo de impresión lo necesite, independientemente del lenguaje predeterminado de la impresora. <b>Notas:</b> <ul style="list-style-type: none"> <li>• Activado es el valor predeterminado de fábrica.</li> <li>• Cuando se utiliza el valor Desactivado, la impresora no examina los datos entrantes.</li> <li>• Cuando se utiliza el valor Desactivado, la impresora utiliza la emulación PCL si PCL SmartSwitch está activado. Utiliza el lenguaje de impresora predeterminado especificado en el menú Configuración si PCL SmartSwitch está desactivado.</li> </ul>
<b>Modo NPA</b> Desactivado Automático	Define la impresora para que realice el procesamiento especial necesario para la comunicación bidireccional, según las convenciones definidas en el protocolo NPA. <b>Notas:</b> <ul style="list-style-type: none"> <li>• Automático es el valor predeterminado de fábrica.</li> <li>• Si se cambia este valor del panel de control de la impresora y se sale de los menús, la impresora se reinicia. La selección del menú se actualiza.</li> </ul>

Elemento de menú	Descripción
<b>Mem intermedia red</b> Automático De 3 K a <tamaño máximo permitido>	Define el tamaño de la memoria intermedia de entrada de red. <b>Notas:</b> <ul style="list-style-type: none"> <li>• Automático es el valor predeterminado de fábrica.</li> <li>• El valor se puede modificar en incrementos de 1 K.</li> <li>• El tamaño máximo permitido depende de la cantidad de memoria de la impresora, el tamaño de las demás memorias intermedias de enlace y de si Guardar recursos se ha definido en Activado o Desactivado.</li> <li>• Para aumentar el rango de tamaño máximo de la memoria intermedia de red, desactive o reduzca el tamaño de las memorias intermedias USB y paralela.</li> <li>• Si se cambia este valor del panel de control de la impresora y se sale de los menús, la impresora se reinicia. La selección del menú se actualiza.</li> </ul>
<b>PS binario Mac</b> Activado Desactivado Automático	Define la impresora para que procese trabajos de impresión PostScript binario de Macintosh. <b>Notas:</b> <ul style="list-style-type: none"> <li>• Automático es el valor predeterminado de fábrica.</li> <li>• El valor Desactivado filtra los trabajos de impresión con el protocolo estándar.</li> <li>• El valor Activado procesa trabajos de impresión PostScript binario sin formato.</li> </ul>
<b>Configuración de red est.</b> Informes Tarjeta de red TCP/IP IPv6 Inalámbrico AppleTalk NetWare  <b>Configuración de la red &lt;x&gt;</b> Informes Tarjeta de red TCP/IP IPv6 Inalámbrico Apple Talk NetWare	Para descripciones y valores de los menús de configuración de red, consulte la siguiente información: <ul style="list-style-type: none"> <li>• “Menú Informes (en el menú Red/Puertos)” en la página 167</li> <li>• “Menú Tarjeta de red” en la página 168</li> <li>• “Menú TCP/IP” en la página 168</li> <li>• “IPv6, menú” en la página 169</li> <li>• “Inalámbrico, menú” en la página 170</li> <li>• “AppleTalk, menú” en la página 171</li> <li>• “Menú NetWare” en la página 171</li> </ul> <b>Nota:</b> El menú Inalámbrico aparece sólo cuando la impresora se conecta a una red inalámbrica.

## Menú Informes (en el menú Red/Puertos)

El menú Informes está disponible desde el menú Red/Puertos:

**Red/Puertos >Red estándar o Red <x> >Configuración de red est. o Configuración de red <x> >Informes**

Elemento de menú	Descripción
<b>Imprimir página de configuración</b>  <b>Imprimir página de configuración NetWare</b>	Imprime un informe que contine información sobre la configuración de red actual  <b>Notas:</b> <ul style="list-style-type: none"> <li>• La página de configuración contiene información sobre los valores de la impresora de red, como la dirección TCP/IP.</li> <li>• El elemento de menú Página de configuración NetWare sólo aparece en modelos que admiten NetWare y muestra información sobre los ajustes NetWare.</li> </ul>

## Menú Tarjeta de red

Este menú está disponible desde el menú Red/Puertos:

**Red/Puertos >Red estándar o Red <x> >Configuración de red est. o Configuración de red <x> >Tarjeta de red**

Elemento de menú	Descripción
<b>Ver estado de tarjeta</b> Conectado Desconectada	Le permite ver el estado de conexión de la tarjeta de red
<b>Ver velocidad de tarjeta</b>	Le permite ver la velocidad de una tarjeta de red que está activa.
<b>Dirección de red</b> UAA LAA	Le permite ver las direcciones de red
<b>Espera trabajo</b> 0-225 segundos	Define el período de tiempo en segundos que puede tardar un trabajo de impresión de red en cancelarse.  <b>Notas:</b> <ul style="list-style-type: none"> <li>• 90 segundos es el valor predeterminado de fábrica.</li> <li>• Con el valor 0 se desactiva el tiempo de espera.</li> <li>• Si se selecciona un valor 1–9, dicho valor se guarda como 10.</li> </ul>
<b>Página banner</b> Desactivado Activado	Permite imprimir una página banner.  <b>Nota:</b> Desactivado es el valor predeterminado de fábrica.

## Menú TCP/IP

Utilice los siguientes elementos de menú para ver o definir la información TCP/IP.

**Nota:** Este menú sólo está disponible para modelos de red o impresoras conectadas a servidores de impresión.

Este menú está disponible en el menú Red/Puertos:

**Red/Puertos >Red estándar o en Red <x> >Configuración de red est. o en Configuración de la red <x> >TCP/IP**

Elemento de menú	Descripción
<b>Activado</b> Activado Desactivado	Activa el TCP/IP  <b>Nota:</b> Activado es el valor predeterminado de fábrica.



Elemento de menú	Descripción
<b>Ver host</b>	Permite ver el nombre de host TCP/IP actual <b>Nota:</b> Éste sólo puede cambiarse desde el servidor Web incorporado.
<b>Dirección IP</b>	Permite visualizar o cambiar la dirección TCP/IP actual. <b>Nota:</b> La configuración manual de la dirección IP desactiva Activar DHCP y Activar IP automática. También desactiva Activar BOOTP y Activar RARP en los sistemas compatibles con BOOTP y RARP.
<b>Máscara de red</b>	Permite visualizar o cambiar la máscara de red TCP/IP actual.
<b>Gateway</b>	Permite visualizar o cambiar el gateway TCP/IP actual.
<b>Activar DHCP</b> Activado Desactivado	Especifica la asignación de parámetros y direcciones de DHCP <b>Nota:</b> Activado es el valor predeterminado de fábrica.
<b>Activar RARP</b> Activado Desactivado	Especifica la asignación de direcciones de RARP <b>Nota:</b> Activado es el valor predeterminado de fábrica.
<b>Activar BOOTP</b> Activado Desactivado	Especifica la asignación de direcciones de BOOTP <b>Nota:</b> Activado es el valor predeterminado de fábrica.
<b>Activar IP automática</b> Sí No	Especifica el valor de la red de configuración Zero <b>Nota:</b> Sí es el valor predeterminado de fábrica.
<b>Activar FTP/TFTP</b> Sí No	Activa el servidor FTP integrado, lo que permite enviar archivos a la impresora mediante el protocolo de transferencia de archivos. <b>Nota:</b> Sí es el valor predeterminado de fábrica.
<b>Activar servidor HTTP</b> Sí No	Activa el servidor Web integrado (servidor Web incorporado). Al activarlo, se puede controlar y gestionar de forma remota la impresora mediante un navegador Web. <b>Nota:</b> Sí es el valor predeterminado de fábrica.
<b>Dirección del servidor WINS</b>	Permite visualizar o cambiar la dirección del servidor WINS actual.
<b>Activar DDNS</b> Sí No	Permite visualizar o cambiar la configuración de DDNS actual. <b>Nota:</b> Sí es el valor predeterminado de fábrica.
<b>Activar mDNS</b> Sí No	Permite visualizar o cambiar la configuración de mDNS actual. <b>Nota:</b> Sí es el valor predeterminado de fábrica.
<b>Dirección del servidor DNS</b>	Permite visualizar o cambiar la dirección del servidor DNS actual.
<b>Activar HTTPS</b> Sí No	Permite visualizar o cambiar la configuración de HTTPS actual. <b>Nota:</b> No es el valor predeterminado de fábrica.

## IPv6, menú

Utilice los siguientes elementos de menú para ver o definir la información del Protocolo de Internet versión 6 (IPv6).

**Nota:** Este menú sólo está disponible para modelos de red o impresoras conectadas a servidores de impresión.

Este menú está disponible desde el menú Red/Puertos:

**Red/Puertos >Red estándar o Red <x> >Configuración de la red estándar o Configuración de la red <x> >IPv6**

Elemento de menú	Descripción
<b>Activar IPv6</b> Activado Desactivado	Activa IPv6 en la impresora. <b>Nota:</b> Activado es el valor predeterminado de fábrica.
<b>Configuración automática</b> Activado Desactivado	Especifica si el adaptador de red acepta las entradas de configuración automática de direcciones IPv6 que proporciona un encaminador <b>Nota:</b> Activado es el valor predeterminado de fábrica.
<b>Ver host</b> <b>Ver dirección</b> <b>Ver dirección de encaminador</b>	Permite visualizar o cambiar los valores actuales <b>Nota:</b> Estos valores sólo pueden cambiarse desde el servidor Web incorporado.
<b>Activar DHCPv6</b> Activado Desactivado	Activa DHCPv6 en la impresora. <b>Nota:</b> Activado es el valor predeterminado de fábrica.

## Inalámbrico, menú

Utilice los siguientes elementos de menú para ver o configurar los valores del servidor de impresión interno inalámbrico.

**Nota:** Este menú sólo está disponible para los modelos conectados a una red inalámbrica.

Este menú está disponible desde el menú Red/Puertos:

**Red/Puertos >Red <x> >Configuración de red <x> >Inalámbrica**

Elemento de menú	Descripción
<b>Modo de red</b> Infraestructura Ad hoc	Especifica el modo de red <b>Notas:</b> <ul style="list-style-type: none"> <li>El modo Infraestructura permite que la impresora acceda a una red mediante un punto de acceso.</li> <li>Ad hoc es el valor predeterminado de fábrica El modo Ad hoc configura la impresora para la conexión de red inalámbrica entre la impresora y el ordenador.</li> </ul>
<b>Compatibilidad</b> 802.11n 802.11b/g 802.11b/g/n	Especifica el estándar inalámbrico para la red inalámbrica
<b>Seleccionar red</b> <lista de redes disponibles>	Permite seleccionar una red disponible para que la use la impresora.
<b>Ver calidad de señal</b>	Le permite ver la calidad de la conexión inalámbrica
<b>Ver modo de seguridad</b>	Le permite ver el método de cifrado para la conexión inalámbrica. "Desconectado" indica que la red inalámbrica no está cifrada.

## AppleTalk, menú

Este menú está disponible desde el menú Red/Puertos:

**Red/Puertos >Red estándar o Red <x> >Configuración de red est. o Configuración de red <x> >AppleTalk**

Elemento de menú	Descripción
<b>Activar</b> Sí No	Activa el soporte de AppleTalk. <b>Nota:</b> Sí es el valor predeterminado de fábrica.
<b>Ver nombre</b>	Muestra el nombre AppleTalk asignado. <b>Nota:</b> El nombre sólo puede cambiarse desde el servidor Web incorporado.
<b>Ver dirección</b>	Muestra la dirección AppleTalk asignada. <b>Nota:</b> La dirección sólo puede cambiarse desde el servidor Web incorporado.
<b>Definir zona</b> <lista de las zonas disponibles en la red>	Proporciona una lista de zonas AppleTalk disponibles en la red. <b>Nota:</b> de forma predeterminada se utiliza la zona predeterminada de la red. Si no hay ninguna zona predeterminada, la zona marcada con * es el valor predeterminado.

## Menú NetWare

Este menú está disponible en el menú Red/Puertos:

**Red/Puertos >Red estándar o Red <x> >Configuración de red estándar o Configuración de red <x> >NetWare**

Elemento de menú	Descripción
<b>Activado</b> Sí No	Activa el soporte de NetWare <b>Nota:</b> No es el valor predeterminado de fábrica.
<b>Ver nombre conexión</b>	Permite visualizar el nombre de conexión de NetWare asignado <b>Nota:</b> Éste sólo puede cambiarse desde el servidor Web incorporado.
<b>Modo de impresión</b>	Permite visualizar el modo de impresión de NetWare asignado <b>Nota:</b> Éste sólo puede cambiarse desde el servidor Web incorporado.
<b>Número de red</b>	Permite visualizar el número de red de NetWare asignado <b>Nota:</b> Éste sólo puede cambiarse desde el servidor Web incorporado.
<b>Seleccionar tipo de trama IPX</b> Ethernet 802.2 Ethernet 802.3 Ethernet Tipo II Ethernet SNAP	Activa el valor de tipo de trama Ethernet <b>Nota:</b> Activado es el valor predeterminado de fábrica para todos los elementos de menú.
<b>Packet Burst</b> Sí No	Reduce el tráfico de red al permitir la transferencia y el reconocimiento de varios paquetes de datos desde y hacia el servidor NetWare. <b>Nota:</b> Sí es el valor predeterminado de fábrica.
<b>Modo NSQ/GSQ</b> Sí No	Define el valor de Modo NSQ/GSQ <b>Nota:</b> No es el valor predeterminado de fábrica.

## Menú USB estándar

Elemento de menú	Descripción
<b>PCL SmartSwitch</b> Activado Desactivado	Define la impresora para que cambie automáticamente a la emulación PCL cuando un trabajo de impresión recibido a través de un puerto USB lo necesite, independientemente del lenguaje predeterminado de la impresora.  <b>Notas:</b> <ul style="list-style-type: none"> <li>• Activado es el valor predeterminado de fábrica.</li> <li>• Cuando se utiliza el valor Desactivado, la impresora no examina los datos entrantes.</li> <li>• Cuando se utiliza el valor Desactivado, la impresora utiliza la emulación PostScript si el valor emulación PS SmartSwitch está activado. Utiliza el lenguaje de impresora predeterminado especificado en el menú Configuración si el valor PS SmartSwitch está desactivado.</li> </ul>
<b>PS SmartSwitch</b> Activado Desactivado	Define la impresora para que cambie automáticamente a la emulación PS cuando un trabajo de impresión recibido a través de un puerto USB lo necesite, independientemente del lenguaje predeterminado de la impresora.  <b>Notas:</b> <ul style="list-style-type: none"> <li>• Activado es el valor predeterminado de fábrica.</li> <li>• Cuando se utiliza el valor Desactivado, la impresora no examina los datos entrantes.</li> <li>• Cuando se utiliza el valor Desactivado, la impresora utiliza la emulación PCL si el valor emulación PCL SmartSwitch está activado. Utiliza el lenguaje de impresora predeterminado especificado en el menú Configuración si el valor PCL SmartSwitch está desactivado.</li> </ul>
<b>Modo NPA</b> Activado Desactivado Automático	Define la impresora para que realice el procesamiento especial necesario para la comunicación bidireccional, según las convenciones definidas en el protocolo NPA.  <b>Notas:</b> <ul style="list-style-type: none"> <li>• Automático es el valor predeterminado de fábrica.</li> <li>• Si se cambia este valor del panel de control de la impresora y se sale de los menús, la impresora se reinicia. La selección del menú se actualiza.</li> </ul>
<b>Mem int USB</b> Desactivado Automático De 3 K a <tamaño máximo permitido>	Define el tamaño de la memoria intermedia de entrada de USB.  <b>Notas:</b> <ul style="list-style-type: none"> <li>• Automático es el valor predeterminado de fábrica.</li> <li>• Con el valor Desactivado, no se almacena el trabajo en la memoria intermedia. Cualquier trabajo que ya esté almacenado en el disco se imprime antes de que se reanude el procesamiento normal.</li> <li>• El tamaño de la memoria intermedia USB se puede cambiar en incrementos de 1K.</li> <li>• El tamaño máximo permitido depende de la cantidad de memoria de la impresora, el tamaño de las demás memorias intermedias de enlace y de si el valor Guardar recursos está Activado o Desactivado.</li> <li>• Para aumentar el rango de tamaño máximo de la memoria intermedia de USB, desactive o reduzca el tamaño de las memorias intermedias del puerto paralelo, del puerto serie y de red.</li> <li>• Si se cambia este valor del panel de control de la impresora y se sale de los menús, la impresora se reinicia. La selección del menú se actualiza.</li> </ul>

Elemento de menú	Descripción
<b>PS binario Mac</b> Activado Desactivado Automático	Define la impresora para que procese trabajos de impresión PostScript binario de Macintosh. <b>Notas:</b> <ul style="list-style-type: none"> <li>• Automático es el valor predeterminado de fábrica.</li> <li>• El valor Desactivado filtra los trabajos de impresión con el protocolo estándar.</li> <li>• El valor Activado procesa trabajos de impresión PostScript binario sin formato.</li> </ul>
<b>USB con ENA</b> Dirección ENA Máscara de red ENA Gateway ENA	Define la dirección de la red, la máscara de red e información sobre el gateway para un servidor de impresión externo conectado a la impresora mediante un cable USB. <b>Nota:</b> Este elemento de menú sólo está disponible si la impresora está conectada a un servidor de impresión externo a través de un puerto USB.

## Paralelo, menú

Este menú sólo está disponible si hay una tarjeta paralela opcional instalada.

Elemento de menú	Descripción
<b>PCL SmartSwitch</b> Activado Desactivado	Define la impresora para que cambie automáticamente a la emulación PCL cuando un trabajo de impresión recibido a través de un puerto paralelo lo necesite, independientemente del lenguaje predeterminado de la impresora. <b>Notas:</b> <ul style="list-style-type: none"> <li>• Activado es el valor predeterminado de fábrica.</li> <li>• Cuando se utiliza el valor Desactivado, la impresora no examina los datos entrantes.</li> <li>• Cuando se utiliza el valor Desactivado, la impresora utiliza la emulación PostScript si PS SmartSwitch está activado. Utiliza el lenguaje de impresora predeterminado especificado en el menú Configuración si PS SmartSwitch está desactivado.</li> </ul>
<b>PS SmartSwitch</b> Activado Desactivado	Define la impresora para que cambie automáticamente a la emulación PS cuando un trabajo de impresión recibido a través de un puerto paralelo lo necesite, independientemente del idioma predeterminado de la impresora. <b>Notas:</b> <ul style="list-style-type: none"> <li>• Activado es el valor predeterminado de fábrica.</li> <li>• Cuando se utiliza el valor Desactivado, la impresora no examina los datos entrantes.</li> <li>• Cuando se utiliza el valor Desactivado, la impresora utiliza la emulación PCL si PCL SmartSwitch está activado. Utiliza el lenguaje de impresora predeterminado especificado en el menú Configuración si PCL SmartSwitch está desactivado.</li> </ul>
<b>Modo NPA</b> Activado Desactivado Automático	Define la impresora para que realice el procesamiento especial necesario para la comunicación bidireccional, según las convenciones definidas en el protocolo NPA. <b>Notas:</b> <ul style="list-style-type: none"> <li>• Automático es el valor predeterminado de fábrica.</li> <li>• Si se cambia este valor del panel de control de la impresora y se sale de los menús, la impresora se reinicia. La selección del menú se actualiza.</li> </ul>

Elemento de menú	Descripción
<b>Mem intermedia paral</b> Desactivado Automático De 3 K hasta <tamaño máximo permitido>	Define el tamaño de la memoria intermedia de entrada del puerto paralelo. <b>Notas:</b> <ul style="list-style-type: none"> <li>• Automático es el valor predeterminado de fábrica.</li> <li>• Con el valor Desactivado, no se almacena el trabajo en la memoria intermedia. Cualquier trabajo que ya esté almacenado en el disco se imprime antes de que se reanude el procesamiento normal.</li> <li>• El tamaño de la memoria intermedia de puerto paralelo se puede cambiar en incrementos de 1K.</li> <li>• El tamaño máximo permitido depende de la cantidad de memoria de la impresora, el tamaño de las demás memorias intermedias de enlace y de si Guardar recursos se ha definido en Activado o Desactivado.</li> <li>• Para aumentar el rango de tamaño máximo de la memoria intermedia del puerto paralelo, desactive o reduzca el tamaño de las memorias intermedias USB, del puerto serie y de red.</li> <li>• Si se cambia este valor del panel de control de la impresora y se sale de los menús, la impresora se reinicia. La selección del menú se actualiza.</li> </ul>
<b>Estado avanzado</b> Activado Desactivado	Activa la comunicación bidireccional a través del puerto paralelo. <b>Notas:</b> <ul style="list-style-type: none"> <li>• Activado es el valor predeterminado de fábrica.</li> <li>• El valor Desactivado desactiva la negociación de puerto paralelo.</li> </ul>
<b>Protocolo</b> Estándar Fastbytes	Especifica el protocolo del puerto paralelo. <b>Notas:</b> <ul style="list-style-type: none"> <li>• Fastbytes es el valor predeterminado de fábrica. Proporciona compatibilidad con la mayoría de los puertos paralelos existentes y es el valor recomendado.</li> <li>• El valor Estándar intenta resolver los problemas de comunicación del puerto paralelo.</li> </ul>
<b>Aceptar inicial</b> Activado Desactivado	Determina si la impresora acepta las solicitudes de inicialización de hardware de impresora del ordenador. <b>Notas:</b> <ul style="list-style-type: none"> <li>• Desactivado es el valor predeterminado de fábrica.</li> <li>• El ordenador solicita la inicialización activando la señal Init en el puerto paralelo. Muchos ordenadores personales activan la señal Init cada vez que se encienden.</li> </ul>
<b>Modo paralelo 2</b> Activado Desactivado	Determina si se realiza un muestreo de los datos del puerto paralelo al principio o al final del cable. <b>Notas:</b> <ul style="list-style-type: none"> <li>• Activado es el valor predeterminado de fábrica.</li> <li>• Este menú sólo está disponible si hay un puerto paralelo estándar u opcional instalado.</li> </ul>
<b>PS binario Mac</b> Activado Desactivado Automático	Define la impresora para que procese trabajos de impresión PostScript binario de Macintosh. <b>Notas:</b> <ul style="list-style-type: none"> <li>• Automático es el valor predeterminado de fábrica.</li> <li>• El valor Desactivado filtra los trabajos de impresión con el protocolo estándar.</li> <li>• El valor Activado procesa trabajos de impresión PostScript binario sin formato.</li> </ul>
<b>Paralelo con ENA</b> Dirección ENA Máscara de red ENA Gateway ENA	Define la dirección de la red, la máscara de red e información sobre el gateway para un servidor de impresión externo conectado a la impresora mediante un cable paralelo. <b>Nota:</b> Este elemento de menú sólo está disponible si la impresora está conectada a un servidor de impresión externo a través de un puerto paralelo.

## Menú Serie <x>

Este menú sólo está disponible si hay una tarjeta serie opcional instalada.

Elemento de menú	Descripción
<b>PCL SmartSwitch</b> Activado Desactivado	<p>Define la impresora para que cambie automáticamente a la emulación PCL cuando un trabajo de impresión recibido a través de un puerto serie lo necesite, independientemente del lenguaje predeterminado de la impresora.</p> <p><b>Notas:</b></p> <ul style="list-style-type: none"> <li>• Activado es el valor predeterminado de fábrica.</li> <li>• Cuando se utiliza el valor Desactivado, la impresora no examina los datos entrantes.</li> <li>• Cuando se utiliza el valor Desactivado, la impresora utiliza la emulación PostScript si PS SmartSwitch está activado. Utiliza el lenguaje de impresora predeterminado especificado en el menú Configuración si PS SmartSwitch está desactivado.</li> </ul>
<b>PS SmartSwitch</b> Activado Desactivado	<p>Define la impresora para que cambie automáticamente a la emulación PS cuando un trabajo de impresión recibido a través de un puerto serie lo necesite, independientemente del lenguaje predeterminado de la impresora.</p> <p><b>Notas:</b></p> <ul style="list-style-type: none"> <li>• Activado es el valor predeterminado de fábrica.</li> <li>• Cuando se utiliza el valor Desactivado, la impresora no examina los datos entrantes.</li> <li>• Cuando se utiliza el valor Desactivado, la impresora utiliza la emulación PCL si PCL SmartSwitch está activado. Utiliza el lenguaje de impresora predeterminado especificado en el menú Configuración si PCL SmartSwitch está desactivado.</li> </ul>
<b>Modo NPA</b> Activado Desactivado Automático	<p>Define la impresora para que realice el procesamiento especial necesario para la comunicación bidireccional, según las convenciones definidas en el protocolo NPA.</p> <p><b>Notas:</b></p> <ul style="list-style-type: none"> <li>• Automático es el valor predeterminado de fábrica.</li> <li>• Cuando se utiliza el valor Activado, la impresora realiza el procesamiento NPA. Si los datos no están en formato NPA, se rechazan como datos incorrectos.</li> <li>• Cuando se utiliza el valor Desactivado, la impresora no realiza el procesamiento NPA.</li> <li>• Cuando se utiliza el valor Automático, la impresora examina los datos, determina el formato y los procesa adecuadamente.</li> <li>• Si se cambia este valor del panel de control de la impresora y se sale de los menús, la impresora se reinicia. La selección del menú se actualiza.</li> </ul>

Elemento de menú	Descripción
<b>Mem int serie</b> Desactivado Automático De 3 K a <tamaño máximo permitido>	Define el tamaño de la memoria intermedia de entrada del puerto serie. <b>Notas:</b> <ul style="list-style-type: none"> <li>• Automático es el valor predeterminado de fábrica.</li> <li>• Con el valor Desactivado, no se almacena el trabajo en la memoria intermedia. Cualquier trabajo que ya esté almacenado en el disco se imprime antes de que se reanude el procesamiento normal.</li> <li>• El tamaño de la memoria intermedia serie se puede cambiar en incrementos de 1 K.</li> <li>• El tamaño máximo permitido depende de la cantidad de memoria de la impresora, el tamaño de las demás memorias intermedias de enlace y de si Guardar recursos se ha definido en Activado o Desactivado.</li> <li>• Para aumentar el rango de tamaño máximo de la memoria intermedia serie, desactive o reduzca el tamaño de las memorias intermedias del puerto paralelo, de USB y de red.</li> <li>• Si se cambia este valor del panel de control de la impresora y se sale de los menús, la impresora se reinicia. La selección del menú se actualiza.</li> </ul>
<b>Protocolo serie</b> DTR DTR/DSR XON/XOFF XON/XOFF/DTR XON/XOFF/DTRDSR	Selecciona los valores de intercambio de hardware y software para el puerto serie. <b>Notas:</b> <ul style="list-style-type: none"> <li>• DTR es el valor predeterminado de fábrica.</li> <li>• DTR/DSR es un valor de intercambio de hardware.</li> <li>• XON/XOFF es un valor de intercambio de software.</li> <li>• XON/XOFF/DTR y XON/XOFF/DTR/DSR son valores de intercambio combinado de hardware y software.</li> </ul>
<b>Robust XON</b> Activado Desactivado	Determina si la impresora comunica o no la disponibilidad al ordenador. <b>Notas:</b> <ul style="list-style-type: none"> <li>• Desactivado es el valor predeterminado de fábrica.</li> <li>• Este elemento de menú sólo se aplica al puerto serie si el valor Protocolo serie está definido en XON/XOFF.</li> </ul>
<b>Baudios</b> 1200 2400 4800 9600 19200 38400 57600 115200 138200 172800 230400 345600	Especifica la velocidad a la que se pueden recibir los datos a través del puerto serie. <b>Notas:</b> <ul style="list-style-type: none"> <li>• 9600 es el valor predeterminado de fábrica.</li> <li>• Las velocidades en baudios 138200, 172800, 230400 y 345600 se muestran sólo en el menú Serie estándar. Estos valores no aparecen en los menús Serie opción ni Serie opción 2.</li> </ul>
<b>Bits datos</b> 7 8	Especifica el número de bits de datos enviados en cada secuencia de transmisión. <b>Nota:</b> 7 es el valor predeterminado de fábrica.



Elemento de menú	Descripción
<b>Paridad</b> Par Impar Ninguno Ignorar	Define la paridad para las secuencias de datos de entrada y salida serie. <b>Nota:</b> Ninguna es el valor predeterminado de fábrica.
<b>Aceptar DSR</b> Activado Desactivado	Determina si la impresora utiliza la señal DSR. DSR es una señal de intercambio que utiliza la mayoría de los cables serie. <b>Notas:</b> <ul style="list-style-type: none"> <li>Desactivado es el valor predeterminado de fábrica.</li> <li>El puerto serie utiliza DSR para diferenciar la información enviada por el ordenador de la información creada por el ruido eléctrico en el cable serie. El ruido eléctrico puede provocar la impresión de caracteres inconexos. Seleccione <b>Activado</b> para que los caracteres inconexos no se impriman.</li> <li>Este elemento de menú elemento sólo está disponible si la interfaz de serie RS-232/RS-422 se establece en RS 232.</li> </ul>

## Menú Configuración de SMTP

Utilice el menú siguiente para configurar el servidor SMTP.

Elemento de menú	Descripción
<b>Gateway SMTP primario</b> <b>Puerto del gateway SMTP primario</b> <b>Gateway SMTP secundario</b> <b>Puerto del gateway SMTP secundario</b>	Especifica la información de puerto de servidor SMTP. <b>Nota:</b> 25 es valor del puerto del gateway SMTP predeterminado. El rango varía entre 1 y 65536.
<b>Tiempo de espera SMTP</b> 5–30	Especifica la cantidad de tiempo en segundos que transcurrirá hasta que el servidor deje de intentar enviar el e-mail. <b>Nota:</b> 30 segundos es el valor predeterminado de fábrica.
<b>Dirección de respuesta</b>	Especifica una dirección de respuesta de hasta 128 caracteres en un correo electrónico enviado por la impresora
<b>Usar SSL</b> Desactivado Negociar Necesario	Ajuste la impresora para que utilice SSL para conseguir una mayor seguridad al conectarse al servidor SMTP <b>Notas:</b> <ul style="list-style-type: none"> <li>Desactivado es el valor predeterminado de fábrica. Para Usar SSL</li> <li>Cuando se utiliza el valor Negociar, su servidor SMTP determina si se va a utilizar SSL.</li> </ul>
<b>Autenticación del servidor SMTP</b> No se necesita autenticación Conexión/Normal CRAM-MD5 Digest-MD5 NTLM Kerberos 5	Especifica el tipo de autenticación de usuario requerida <b>Nota:</b> "No se necesita autenticación" es el valor predeterminado de fábrica.

Elemento de menú	Descripción
<b>Correo electrónico iniciado por dispositivo</b> Ninguno Utilizar credenciales SMTP de dispositivo  <b>ID de usuario de dispositivo</b>  <b>Contraseña de dispositivo</b>  <b>Dominio Kerberos 5</b>  <b>Dominio NTLM</b>	Especifica los credenciales que se utilizarán para comunicarse con el servidor SMTP. Algunos servidores SMTP requieren credenciales para enviar correos electrónicos.  <b>Notas:</b> <ul style="list-style-type: none"> <li>• Ninguno es el valor predeterminado de fábrica para Correo electrónico iniciado por dispositivo.</li> <li>• Identidad de usuario de dispositivo y Contraseña de dispositivo se utilizan para conectarse al servidor SMTP cuando se ha seleccionado "Usar credenciales de dispositivo SMTP".</li> </ul>

## Menú Seguridad

### Varios, menú

Elemento de menú	Descripción
<b>Restricciones de conexión</b> Intentos fallidos de conexión 1-10 (3 intentos) Límite de tiempo de intentos fallidos 1-60 (5 minutos) Duración de bloqueo 1-60 (5 minutos) Tiempo de espera de conexión del panel 1-900 (3 segundos) Tiempo de espera de conexión remota 1-120 (10 minutos)	Establece un límite para el tiempo y el número de intentos de conexión fallidos en el panel de control de la impresora antes de que se bloqueen <i>todos</i> los usuarios.  <b>Notas:</b> <ul style="list-style-type: none"> <li>• "Intentos fallidos de conexión" especifica el número de intentos de conexión fallidos antes de que se bloqueen los usuarios. 3 intentos es el valor predeterminado de fábrica.</li> <li>• "Límite de tiempo de intentos fallidos" especifica el tiempo durante el que se pueden producir intentos de conexión fallidos antes de que se bloqueen los usuarios. 5 minutos es el valor predeterminado de fábrica.</li> <li>• "Duración de bloqueo" especifica el tiempo durante el que permanecen bloqueados los usuarios tras haber superado el límite de fallos de conexión. 5 minutos es el valor predeterminado de fábrica.</li> <li>• "Tiempo de espera de conexión del panel" especifica el tiempo durante el que la impresora está inactiva en la pantalla inicial antes de desconectar automáticamente al usuario. 3 segundos es el valor predeterminado de fábrica.</li> <li>• "Tiempo de espera de conexión remota" especifica el tiempo durante el que una interfaz remota (por ejemplo, una página Web) puede estar inactiva antes de desconectar automáticamente al usuario. 10 minutos es el valor predeterminado de fábrica.</li> </ul>

### Menú de impresión confidencial

Elemento de menú	Descripción
<b>PIN incorrecto máximo</b> Desactivado 2-10	Limita el número de veces que se puede introducir un PIN no válido.  <b>Notas:</b> <ul style="list-style-type: none"> <li>• Desactivado es el valor predeterminado.</li> <li>• Este elemento de menú sólo aparece si hay un disco duro de impresora instalado.</li> <li>• Cuando se alcanza un límite, se eliminan los trabajos de ese nombre de usuario y ese PIN.</li> </ul>

Elemento de menú	Descripción
<b>Caducidad de trabajo</b> Desactivado 1 hora 4 horas 24 horas 1 semana	Limita el período de tiempo que un trabajo confidencial permanece en la impresora antes de eliminarse. <b>Notas:</b> <ul style="list-style-type: none"> <li>• Desactivado es el valor predeterminado.</li> <li>• Si se modifica el valor Caducidad de trabajo mientras hay trabajos confidenciales en la memoria RAM o en el disco duro de la impresora, el nuevo valor predeterminado no afecta a la caducidad de esos trabajos de impresión.</li> <li>• Si la impresora está apagada, todos los trabajos confidenciales retenidos en la memoria RAM de la impresora se eliminan.</li> </ul>

## Registro de auditoría de seguridad, menú

Elemento de menú	Descripción
<b>Registro de exportación</b>	Permite a un usuario autorizado exportar el registro de seguridad <b>Notas:</b> <ul style="list-style-type: none"> <li>• Para exportar el registro desde el panel de control de la impresora, debe conectar una unidad flash a la impresora.</li> <li>• Puede descargar el registro a un ordenador desde el servidor Web incorporado.</li> </ul>
<b>Borrar registro</b> Borrar ahora No borrar	Especifica si se borran los registros de auditoría <b>Nota:</b> Borrar ahora es el valor predeterminado de fábrica.
<b>Configurar registro</b> Permitir auditoría Sí No Permitir registro del sistema remoto Sí No Utilidad de registro del sistema remoto 0-23 Gravedad de los eventos que se van a registrar 0-7	Especifica si se crean registros de auditoría y cómo se crean <b>Notas:</b> <ul style="list-style-type: none"> <li>• Permitir auditoría determina si se graban los eventos en el registro de auditoría seguro y el registro del sistema remoto. No es el valor predeterminado de fábrica.</li> <li>• Permitir registro del sistema remoto determina si se envían registros a un servidor remoto. No es el valor predeterminado de fábrica.</li> <li>• Utilidad de registro del sistema remoto determina el valor que se usa para enviar los registros al servidor de registro del sistema remoto. 4 es el valor predeterminado de fábrica.</li> <li>• Si está activado el registro de auditoría de seguridad, se graba el nivel de gravedad de cada evento. 4 es el valor predeterminado de fábrica.</li> </ul>

## Menú definir fecha/hora

Elemento de menú	Descripción
<b>Ver fecha/hora</b>	Le permite ver los valores de la fecha y hora actuales de la impresora
<b>Definir fecha/hora</b> <fecha/hora de entrada>	<b>Nota:</b> Fecha/hora está configurado en el formato AAAA-MM-DD HH:MM.
<b>Zona horaria</b> <lista de zonas horarias>	<b>Nota:</b> GMT es la configuración predeterminada de fábrica.

Elemento de menú	Descripción
<b>Observar DST</b> Activado Desactivado	<b>Nota:</b> Activado es el valor predeterminado de fábrica y utiliza el modo del horario de verano asociado con el valor de zona horaria.
<b>Activar NTP</b> Activado Desactivado	Activa el Protocolo de tiempo de red, el cual sincroniza los relojes de los dispositivos de una red <b>Nota:</b> Activado es el valor predeterminado de fábrica.

## Menú Valores

### Menú Valores generales

Elemento de menú	Descripción
<b>Idioma</b> Español Francés Alemán Italiano Español Danés Noruego Neerlandés Sueco Portugués Suomi Ruso Polaco Turkce Coreano	Define el idioma del texto que aparece en pantalla. <b>Nota:</b> Puede que todos los idiomas no estén disponibles en todas las impresoras.
<b>Modo económico</b> Desactivado Energía Energía/papel Papel	Minimiza el consumo de energía, papel o material especial <b>Notas:</b> <ul style="list-style-type: none"> <li>Desactivado es el valor predeterminado de fábrica. Desactivado restablece la impresora a los valores predeterminados de fábrica.</li> <li>El valor Energía minimiza el consumo de energía de la impresora. Es posible que el rendimiento se vea afectado, pero no así la calidad de impresión.</li> <li>Papel minimiza la cantidad de papel y material especial necesario para imprimir un trabajo. Para ello, se imprime en ambas caras del papel. Es posible que el rendimiento se vea afectado, pero no así la calidad de impresión.</li> <li>Energía/Papel minimiza el consumo de energía, papel y materiales especiales.</li> </ul>
<b>Pitido indicador de ADF cargado</b> Activado Desactivado	Especifica si el ADF emite un pitido cuando el papel está cargado <b>Nota:</b> Activado es el valor predeterminado de fábrica.

Elemento de menú	Descripción
<p><b>Modo silencioso</b> Desactivado Activado</p>	<p>Reduce la cantidad de ruido emitido por la impresora</p> <p><b>Notas:</b></p> <ul style="list-style-type: none"> <li>• Desactivado es el valor predeterminado de fábrica.</li> <li>• Activado configura la impresora para producir la menor cantidad de ruido posible.</li> </ul>
<p><b>Ejecutar la configuración inicial</b> Sí No</p>	<p>Indica a la impresora que ejecute el asistente de configuración</p> <p><b>Notas:</b></p> <ul style="list-style-type: none"> <li>• Sí es el valor predeterminado de fábrica.</li> <li>• Una vez completado el asistente de configuración al pulsar Terminado en la pantalla de selección de país, el valor predeterminado pasa a No.</li> </ul>
<p><b>Teclado</b> Tipo de teclado Español Francés Francés (Canadá) Alemán Italiano Español Danés Noruego Neerlandés Sueco Suomi Portugués Ruso Polaco Alemán (Suiza) Francés (Suiza) Coreano Turkce Tecla personalizada &lt;x&gt; Ficha Accents/Symbols Activado Desactivado Ficha Russian/Polish Activado Desactivado Ficha Korean Activado Desactivado Ficha Chinese Pinyin Activado Desactivado Ficha Chinese Zhuyin Activado Desactivado</p>	<p>Especifica un idioma y la información de tecla personalizada para el teclado del panel de control de la impresora. Las fichas adicionales permiten acceder a los símbolos y marcas de acentuación desde el teclado del panel de control de la impresora.</p>

Elemento de menú	Descripción
<b>Tamaños de papel</b> EE.UU. Métrico	Especifica los valores de medida predeterminados de fábrica de la impresora. El valor predeterminado viene determinado por la selección del país/región en el asistente de configuración inicial.
<b>Digitalizar a rango de puertos de PC</b> <rango de puerto>	Especifica un rango de puerto válido para las impresoras que se encuentren tras un servidor de seguridad de bloqueo de puertos. Los puertos válidos se especifican con dos grupos de números separados por un punto y coma.  <b>Nota:</b> 9751:12000 es el valor predeterminado de fábrica.
<b>Información mostrada</b> Lado izquierdo Lado derecho Texto personalizado <x> <entrada de texto> Niveles de cartucho en la pantalla de estado Activado Desactivado Tóner negro Cuándo se muestra Mostrar No mostrar Mensaje a mostrar Predeterminado Alternativo Mensaje predeterminado <entrada de texto> Mensaje alternativo <entrada de texto>	Especifica la información mostrada en las esquinas superior izquierda y derecha de la pantalla de inicio.  Para las opciones de la izquierda y la derecha, tiene a su disposición las siguientes opciones: Nombre del modelo Ninguno Dirección IP Nombre de host Nombre de contacto Ubicación Fecha y hora Nombre de servicio mDNS/DDNS Nombre de configuración rápida Texto personalizado <x>  <b>Notas:</b> <ul style="list-style-type: none"> <li>• Dirección IP es el valor predeterminado de fábrica para Lado izquierdo.</li> <li>• Fecha y hora es el valor predeterminado de fábrica para Lado derecho.</li> <li>• No mostrar es el valor predeterminado de fábrica para Cuándo se muestra.</li> <li>• Predeterminado es el valor predeterminado de fábrica para Mensaje a mostrar.</li> </ul>
<b>Información mostrada (continuación)</b> Atasco de papel Cargar papel Errores de servicio	La información mostrada para Atasco de papel, Cargar papel y Errores de servicio se puede personalizar con las siguientes opciones: Activado Sí No Mensaje a mostrar Predeterminado Alternativo Mensaje predeterminado <entrada de texto> Mensaje alternativo <entrada de texto>  <b>Notas:</b> <ul style="list-style-type: none"> <li>• No es el valor predeterminado de fábrica para Activar.</li> <li>• Predeterminado es el valor predeterminado de fábrica para Tipo de mensaje a mostrar.</li> </ul>

Elemento de menú	Descripción
<p><b>Personalización de la pantalla inicial</b></p> <ul style="list-style-type: none"> <li>Cambiar idioma</li> <li>Copia</li> <li>Métodos abreviados de copia</li> <li>Fax</li> <li>Métodos abreviados de fax</li> <li>E-mail</li> <li>Métodos abreviados de e-mail</li> <li>FTP</li> <li>Métodos abreviados de FTP</li> <li>Buscar trabajos retenidos</li> <li>Trab retenidos</li> <li>Unidad USB</li> <li>Perfiles</li> <li>Marcadores</li> <li>Trabajos por usuario</li> </ul>	<p>Se pueden agregar botones adicionales a la pantalla inicial; y los botones predeterminados se pueden quitar.</p> <p>Las selecciones disponibles para cada botón son:</p> <ul style="list-style-type: none"> <li>Mostrar</li> <li>No mostrar</li> </ul>
<p><b>Formato de fecha</b></p> <ul style="list-style-type: none"> <li>MM-DD-AAAA</li> <li>DD-MM-AAAA</li> <li>AAAA-MM-DD</li> </ul>	<p>Especifica el formato de fecha de la impresora.</p>
<p><b>Formato de hora</b></p> <ul style="list-style-type: none"> <li>12 horas A.M./P.M.</li> <li>Reloj de 24 horas</li> </ul>	<p>Especifica el formato de hora de la impresora.</p>
<p><b>Brillo de la pantalla</b></p> <ul style="list-style-type: none"> <li>20–100</li> </ul>	<p>Especifica el brillo de la pantalla del panel de control de la impresora</p>
<p><b>Copia a una página</b></p> <ul style="list-style-type: none"> <li>Activado</li> <li>Desactivado</li> </ul>	<p>Define las copias desde el cristal del escáner de modo que se digitalicen las páginas una a una</p> <p><b>Nota:</b> Desactivado es el valor predeterminado de fábrica.</p>
<p><b>Iluminación de salida</b></p> <ul style="list-style-type: none"> <li>LED de bandeja estándar                             <ul style="list-style-type: none"> <li>Modo Normal/En espera</li> <li>Brillo</li> <li>Tenue</li> <li>Desactivado</li> </ul> </li> <li>Ahorro energía                             <ul style="list-style-type: none"> <li>Brillo</li> <li>Tenue</li> <li>Desactivado</li> </ul> </li> </ul>	<p>Establece la cantidad de luz de una bandeja estándar o de una bandeja de salida opcional</p> <p><b>Notas:</b></p> <ul style="list-style-type: none"> <li>• En el modo Normal/En espera el valor predeterminado es Brillo.</li> <li>• En el modo Ahorro energía, el valor predeterminado de fábrica es Tenue.</li> </ul>
<p><b>Mostrar marcadores</b></p> <ul style="list-style-type: none"> <li>Sí</li> <li>No</li> </ul>	<p>Especifica si se muestran marcadores desde el área de trabajos retenidos.</p> <p><b>Nota:</b> Sí es el valor predeterminado de fábrica. Si se selecciona Activado, aparecen marcadores en el área de trabajos retenidos.</p>
<p><b>Permitir eliminación de fondo</b></p> <ul style="list-style-type: none"> <li>Activado</li> <li>Desactivado</li> </ul>	<p>Especifica si se permite la eliminación del fondo de las imágenes durante las operaciones de copia, envío de faxes, envío de e-mail, FTP o digitalización a USB.</p> <p><b>Nota:</b> Activado es el valor predeterminado de fábrica. El fondo de la imagen se eliminará.</p>

Elemento de menú	Descripción
<b>Permitir digitalizaciones de trabajos personalizados</b> Activado Desactivado	Permite digitalizar varios trabajos a un archivo. <b>Notas:</b> <ul style="list-style-type: none"> <li>• Para que este elemento de menú esté disponible debe haber instalado un disco duro de impresora y que éste funcione correctamente.</li> <li>• Activado es el valor predeterminado de fábrica. Si se selecciona Activado, el valor Permitir digitalizaciones de trabajos personalizados puede activarse para trabajos concretos.</li> </ul>
<b>Recuperación de atasco del escáner</b> Nivel del trabajo Nivel de la página	Especifica cómo se debe volver a cargar un trabajo digitalizado si se produce un atasco de papel en el ADF. <b>Notas:</b> <ul style="list-style-type: none"> <li>• Si se selecciona Nivel del trabajo, debe volverse a digitalizar todo el trabajo si se atascan las páginas.</li> <li>• Si se selecciona Nivel de la página, debe volverse a digitalizar a partir de la página atascada.</li> </ul>
<b>Frecuencia de actualización de la página Web</b> 30–300	Especifica el número de segundos transcurridos entre las actualizaciones del servidor Web incorporado <b>Nota:</b> 120 segundos es el valor predeterminado de fábrica.
<b>Nombre de contacto</b>	Especifica un nombre de contacto para la impresora.
<b>Ubicación</b>	Especifica la ubicación de la impresora. <b>Nota:</b> La ubicación se almacenará en la página Web incorporada.
<b>Alarmas</b> Control alarma Alarma de cartucho	Define una alarma para que suene cuando la impresora requiera la intervención del operador. Las selecciones disponibles para cada tipo de alarma son: Desactivado Simple <b>Notas:</b> <ul style="list-style-type: none"> <li>• Simple es el valor predeterminado de fábrica para Control alarma. Simple hace que la impresora emita tres pitidos rápidos.</li> <li>• Desactivado es el valor predeterminado de fábrica para Alarma de tóner. Desactivado significa que no suena ninguna alarma.</li> </ul>
<b>Tiempos de espera</b> Modo en espera Desactivado 2–240	Especifica el número de minutos de inactividad antes de que el sistema entre en un estado de reducción de consumo energético. <b>Nota:</b> 15 minutos es el valor predeterminado de fábrica.
<b>Tiempos de espera</b> Modo Ahorro energía Desactivado 2–240	Especifica el número de minutos de inactividad antes de que el sistema empiece a entrar en un estado de consumo energético mínimo. <b>Notas:</b> <ul style="list-style-type: none"> <li>• 30 minutos es el valor predeterminado de fábrica.</li> <li>• Ahorro energía no interactúa con Modo en espera.</li> </ul>
<b>Tiempos de espera</b> Espera de pantalla 15–300	Define el período de tiempo en segundos que espera la impresora antes de que la pantalla de la impresora vuelva al estado <b>Lista</b> . <b>Nota:</b> 30 segundos es el valor predeterminado de fábrica.



Elemento de menú	Descripción
<b>Tiempos de espera</b> Espera de impresión Desactivado 1–255	Define el período de tiempo en segundos que la impresora espera un mensaje de fin de trabajo antes de cancelar el resto del trabajo de impresión.  <b>Notas:</b> <ul style="list-style-type: none"> <li>• 90 segundos es el valor predeterminado de fábrica.</li> <li>• Cuando transcurre el período establecido en el temporizador, se imprime cualquier página parcialmente impresa que esté aún en la impresora y, a continuación, la impresora comprueba si hay en espera nuevos trabajos de impresión.</li> <li>• Espera de impresión sólo está disponible si se utiliza la emulación PCL o PPDS. Este valor no afecta a los trabajos de impresión en emulación PostScript.</li> </ul>
<b>Tiempos de espera</b> Tiempo de espera Desactivado 15–65535	Define el período de tiempo en segundos que espera la impresora para recibir datos adicionales antes de cancelar un trabajo de impresión.  <b>Notas:</b> <ul style="list-style-type: none"> <li>• 40 segundos es el valor predeterminado de fábrica.</li> <li>• Tiempo de espera sólo está disponible si la impresora utiliza la emulación PostScript. Este valor no afecta a los trabajos de impresión en emulación PCL o PPDS.</li> </ul>
<b>Tiempos de espera</b> Tiempo de espera de retención de trabajo Desactivado 5–255	Define la cantidad de tiempo que espera la impresora hasta que intervenga un usuario para retener los trabajos que precisan recursos no disponibles. A continuación, continúa imprimiendo el resto de trabajos de la cola de impresión.  <b>Notas:</b> <ul style="list-style-type: none"> <li>• 30 segundos es el valor predeterminado de fábrica.</li> <li>• Este elemento de menú sólo aparece cuando hay instalado un disco duro de la impresora.</li> </ul>
<b>Recuperación de impresión</b> Continuar auto Desactivado 5–255	Permite a la impresora continuar la impresión automáticamente después de determinados estados que la dejan fuera de línea si no se resuelven dentro del período de tiempo especificado.  <b>Notas:</b> <ul style="list-style-type: none"> <li>• Desactivado es el valor predeterminado de fábrica.</li> <li>• 5–255 es el rango de tiempo en segundos.</li> </ul>
<b>Recuperación de impresión</b> Recup. atasco Activado Desactivado Automático	Especifica si la impresora vuelve a imprimir las páginas atascadas.  <b>Notas:</b> <ul style="list-style-type: none"> <li>• Automático es el valor predeterminado de fábrica. La impresora vuelve a imprimir las páginas atascadas salvo que la memoria requerida para retenerlas sea necesaria para otras tareas de impresión.</li> <li>• Activado define la impresora para que vuelva a imprimir siempre las páginas atascadas.</li> <li>• Desactivado define la impresora para que nunca vuelva a imprimir las páginas atascadas.</li> </ul>

Elemento de menú	Descripción
<b>Recuperación de impresión</b> Protección de página Activado Desactivado	Permite a la impresora imprimir correctamente una página que puede que no se imprima correctamente en algún caso.  <b>Notas:</b> <ul style="list-style-type: none"> <li>Desactivado es el valor predeterminado de fábrica. Desactivado imprime una página parcial cuando no hay memoria suficiente para imprimir la página completa.</li> <li>Activado define la impresora para que procese toda la página y se imprima por completo.</li> </ul>
<b>Predeterminados de fábrica</b> No restaurar Restaurar ahora	Restaura los valores predeterminados de fábrica de la impresora.  <b>Notas:</b> <ul style="list-style-type: none"> <li>No restaurar es el valor predeterminado de fábrica. No restaurar mantiene los valores definidos por el usuario.</li> <li>Con el valor Restaurar se restauran todos los valores predeterminados de fábrica de la impresora, excepto los del menú Red/Puertos. Todas las descargas almacenadas en la memoria RAM se eliminan. Las descargas almacenadas en la memoria flash o en el disco duro de la impresora no se ven afectadas.</li> </ul>

## Menú de valores de copia

Elemento de menú	Descripción
<b>Contenido</b> Texto/Foto Fotografía Imagen impresa Texto	Especifica el tipo de contenido del trabajo de copia.  <b>Notas:</b> <ul style="list-style-type: none"> <li>Texto/Foto es el valor predeterminado de fábrica. Texto/Foto se utiliza si los documentos originales son una mezcla de texto y gráficos o imágenes.</li> <li>Fotografía hace que el escáner preste especial atención a los gráficos e imágenes. Con este valor, la digitalización se hace más lenta pero se consigue una reproducción de la gama de tonos más fiel a la del documento original. Así aumenta la cantidad de información almacenada.</li> <li>Imagen impresa se utiliza cuando los trabajos se componen principalmente de imágenes. Imagen impresa convierte las imágenes a media tinta. La media tinta hace que una imagen en color o en escala de grises se pueda imprimir al transformarla en un patrón de puntos pequeños con un número de colores limitado.</li> <li>Texto mejora el texto que aparece más nítido, más oscuro y con una alta resolución sobre fondo blanco.</li> </ul>

Elemento de menú	Descripción
<p><b>Caras (dúplex)</b></p> <ul style="list-style-type: none"> <li>De 1 cara a 1 cara</li> <li>De 1 cara a 2 caras</li> <li>De 2 caras a 1 cara</li> <li>De 2 caras a 2 caras</li> </ul>	<p>Especifica si un documento original es dúplex (dos caras) o simplex (una cara) y, a continuación, si la copia debe ser dúplex o simplex.</p> <p><b>Notas:</b></p> <ul style="list-style-type: none"> <li>• <b>De 1 cara a 1 cara:</b> La página original tiene material impreso en una cara. La página copiada tendrá material impreso en una cara.</li> <li>• <b>De 1 cara a 2 caras:</b> La página original tiene material impreso en una cara. La página copiada tendrá material impreso en ambas caras. Por ejemplo, si el original tiene seis hojas, la copia tendrá tres hojas con impresión en ambas caras.</li> <li>• <b>De 2 caras a 1 cara:</b> La página original tiene material impreso en ambas caras. La página copiada tendrá material impreso sólo en una cara. Por ejemplo, si el borrador original tiene tres hojas de papel con una imagen en cada una de las caras de las hojas, entonces la copia tendrá seis hojas con una única imagen en cada cara de las hojas.</li> <li>• <b>De 2 caras a 2 caras:</b> La página original tiene material impreso en ambas caras. La copia imita el original exactamente.</li> </ul>
<p><b>Ahorro papel</b></p> <ul style="list-style-type: none"> <li>Desactivado</li> <li>2 en 1 vertical</li> <li>2 en 1 horizontal</li> <li>4 en 1 vertical</li> <li>4 en 1 horizontal</li> </ul>	<p>Utiliza dos o cuatro hojas de un documento original y las imprime todas en la misma página.</p> <p><b>Nota:</b> Desactivado es el valor predeterminado de fábrica.</p>
<p><b>Imprimir bordes de página</b></p> <ul style="list-style-type: none"> <li>Activado</li> <li>Desactivado</li> </ul>	<p>Especifica si se imprime un borde alrededor del borde de la página en los márgenes</p> <p><b>Nota:</b> Activado es el valor predeterminado de fábrica.</p>
<p><b>Clasificar</b></p> <ul style="list-style-type: none"> <li>Activado</li> <li>Desactivado</li> </ul>	<p>Mantiene las páginas de un trabajo de impresión apiladas en orden al realizar varias copias del trabajo.</p> <p><b>Nota:</b> Activado es el valor predeterminado de fábrica.</p>
<p><b>Grapar</b></p> <ul style="list-style-type: none"> <li>Activado</li> <li>Desactivado</li> </ul>	<p>Permite grapar.</p> <p><b>Nota:</b> Desactivado es el valor predeterminado de fábrica.</p>

Elemento de menú	Descripción
<b>Tam. original</b> Carta Legal Ejecutivo Folio Media carta Universal 4 x 6 pulgadas 3 x 5 pulgadas Tarjeta de presentación Tamaño de digitalización personalizado <x> A4 A5 Oficio (México) A6 JIS B5 Libro original	Especifica el tamaño de papel del documento original.
<b>Copiar en origen</b> Bandeja <x> Alimentador de única hoja Alimentador multipágina Correspondencia de tamaño automático	Especifica un origen de papel para trabajos de copia <b>Nota:</b> Bandeja 1 es el valor predeterminado de fábrica.
<b>Separadores de transparencias</b> Activado Desactivado	Coloca una hoja de papel entre las transparencias. <b>Nota:</b> El valor predeterminado de fábrica es Activado.
<b>Hojas de separación</b> Ninguna Entre copias Entre trabajos Entre páginas	Coloca una hoja de papel entre las páginas, copias o trabajos según el valor seleccionado. <b>Nota:</b> Ninguna es el valor predeterminado de fábrica.
<b>Origen separador</b> Bandeja <x> Alimentador manual Alimentador de sobres	Especifica un origen de papel.
<b>Oscuridad</b> 1–9	Especifica el nivel de oscuridad del trabajo de copia.
<b>Bandeja salida</b> Bandeja estándar Bandeja <x>	Especifica la bandeja de salida que recibe la copia una vez impresa.
<b>Número de copias</b>	Especifica el número de copias del trabajo de copia.

Elemento de menú	Descripción
<p><b>Encabezado/Pie</b></p> <ul style="list-style-type: none"> <li>Superior izquierda                             <ul style="list-style-type: none"> <li>Superior izquierda</li> <li>Desactivado</li> <li>Fecha y hora</li> <li>Número de página</li> <li>Número Bates</li> <li>Texto personalizado</li> </ul> </li> <li>Imprimir en                             <ul style="list-style-type: none"> <li>Todas las páginas</li> <li>Solo primera página</li> <li>Todas las páginas menos la primera</li> </ul> </li> <li>Introducir texto personalizado</li> </ul>	<p>Especifica información de encabezado/pie de página en la parte superior izquierda de la página.</p> <p><b>Notas:</b></p> <ul style="list-style-type: none"> <li>• Desactivado es el valor predeterminado de fábrica para Izquierda superior.</li> <li>• “Todas las páginas” es el valor predeterminado de fábrica para Imprimir en.</li> </ul>
<p><b>Encabezado/Pie</b></p> <ul style="list-style-type: none"> <li>Superior centro                             <ul style="list-style-type: none"> <li>Superior centro</li> <li>Desactivado</li> <li>Fecha/Hora</li> <li>Número de página</li> <li>Número Bates</li> <li>Texto personalizado</li> </ul> </li> <li>Imprimir en                             <ul style="list-style-type: none"> <li>Todas las páginas</li> <li>Solo primera página</li> <li>Todas las páginas menos la primera</li> </ul> </li> <li>Introducir texto personalizado</li> </ul>	<p>Especifica información de encabezado/pie de página en la parte central de la página.</p> <p><b>Notas:</b></p> <ul style="list-style-type: none"> <li>• Desactivado es el valor predeterminado de fábrica para centro superior.</li> <li>• “Todas las páginas” es el valor predeterminado de fábrica para Imprimir en.</li> </ul>
<p><b>Encabezado/Pie</b></p> <ul style="list-style-type: none"> <li>Superior derecha                             <ul style="list-style-type: none"> <li>Superior derecha</li> <li>Desactivado</li> <li>Fecha/Hora</li> <li>Número de página</li> <li>Número Bates</li> <li>Texto personalizado</li> </ul> </li> <li>Imprimir en                             <ul style="list-style-type: none"> <li>Todas las páginas</li> <li>Solo primera página</li> <li>Todas las páginas menos la primera</li> </ul> </li> <li>Introducir texto personalizado</li> </ul>	<p>Especifica información de encabezado/pie de página en la parte superior derecha de la página.</p> <p><b>Notas:</b></p> <ul style="list-style-type: none"> <li>• Desactivado es el valor predeterminado de fábrica para Derecha superior.</li> <li>• “Todas las páginas” es el valor predeterminado de fábrica para Imprimir en.</li> </ul>

Elemento de menú	Descripción
<p><b>Encabezado/Pie</b></p> <p>Inferior izquierda</p> <ul style="list-style-type: none"> <li>Inferior izquierda <ul style="list-style-type: none"> <li>Desactivado</li> <li>Fecha/Hora</li> <li>Número de página</li> <li>Número Bates</li> <li>Texto personalizado</li> </ul> </li> <li>Imprimir en <ul style="list-style-type: none"> <li>Todas las páginas</li> <li>Solo primera página</li> <li>Todas las páginas menos la primera</li> </ul> </li> <li>Introducir texto personalizado</li> </ul>	<p>Especifica información de encabezado/pie de página en la parte inferior izquierda de la página.</p> <p><b>Notas:</b></p> <ul style="list-style-type: none"> <li>• Desactivado es el valor predeterminado de fábrica para Izquierda inferior.</li> <li>• “Todas las páginas” es el valor predeterminado de fábrica para Imprimir en.</li> </ul>
<p><b>Encabezado/Pie</b></p> <p>Inferior centro</p> <ul style="list-style-type: none"> <li>Inferior centro <ul style="list-style-type: none"> <li>Desactivado</li> <li>Fecha/Hora</li> <li>Número de página</li> <li>Número Bates</li> <li>Texto personalizado</li> </ul> </li> <li>Imprimir en <ul style="list-style-type: none"> <li>Todas las páginas</li> <li>Solo primera página</li> <li>Todas las páginas menos la primera</li> </ul> </li> <li>Introducir texto personalizado</li> </ul>	<p>Especifica información de encabezado/pie de página en la parte central inferior de la página.</p> <p><b>Notas:</b></p> <ul style="list-style-type: none"> <li>• Desactivado es el valor predeterminado de fábrica para Centro inferior.</li> <li>• “Todas las páginas” es el valor predeterminado de fábrica para Imprimir en.</li> </ul>
<p><b>Encabezado/Pie</b></p> <p>Inferior derecha</p> <ul style="list-style-type: none"> <li>Inferior derecha <ul style="list-style-type: none"> <li>Desactivado</li> <li>Fecha/Hora</li> <li>Número de página</li> <li>Número Bates</li> <li>Texto personalizado</li> </ul> </li> <li>Imprimir en <ul style="list-style-type: none"> <li>Todas las páginas</li> <li>Solo primera página</li> <li>Todas las páginas menos la primera</li> </ul> </li> <li>Introducir texto personalizado</li> </ul>	<p>Especifica información de encabezado/pie de página en la parte inferior derecha de la página.</p> <p><b>Notas:</b></p> <ul style="list-style-type: none"> <li>• Desactivado es el valor predeterminado de fábrica para Derecha inferior.</li> <li>• “Todas las páginas” es el valor predeterminado de fábrica para Imprimir en.</li> </ul>
<p><b>Plantilla</b></p> <ul style="list-style-type: none"> <li>Desactivado</li> <li>Confidencial</li> <li>Copiar</li> <li>Borrador</li> <li>Urgente</li> <li>Personalizado</li> </ul>	<p>Especifica el texto de plantilla que se imprime en cada página del trabajo de copia.</p> <p><b>Nota:</b> Desactivado es el valor predeterminado de fábrica.</p>

Elemento de menú	Descripción
<b>Plantilla personalizada</b>	Especifica texto de plantilla personalizado.
<b>Permitir prioridad de copia</b> Activado Desactivado	Permite interrumpir un trabajo de impresión para copiar una página o un documento. <b>Nota:</b> Activado es el valor predeterminado de fábrica.
<b>Digitalización de trabajo personalizado</b> Activado Desactivado	Permite realizar una única copia de un documento que contiene tamaños de papel mixtos.
<b>Permitir guardar como método abreviado</b> Activado Desactivado	Permite guardar los valores de copia personalizados como métodos abreviados. <b>Nota:</b> Activado es el valor predeterminado de fábrica.
<b>Eliminación de fondo</b> De -4 a +4	Ajusta la cantidad de fondo visible en una copia.
<b>Centrado automático</b> Activado Desactivado	Le permite centrar la copia automáticamente en la página <b>Nota:</b> Desactivado es el valor predeterminado de fábrica.
<b>Color excluido</b> Color excluido Ninguno Rojo Verde Azul Umbral de rojo predeterminado 0–255 Umbral de verde predeterminado 0–255 Umbral de azul predeterminado 0–255	Especifica qué color soltar durante las copias y en qué cantidad aumentar o disminuir el goteo. <b>Notas:</b> <ul style="list-style-type: none"> <li>Color es el valor predeterminado de fábrica.</li> <li>128 es el valor predeterminado de fábrica para el umbral de cada color.</li> </ul>
<b>Contraste</b> 0–5 Mejor para contenido	Especifica el contraste utilizado para el trabajo de copia <b>Nota:</b> Mejor para contenido es el valor predeterminado de fábrica.
<b>Imagen simétrica</b> Activado Desactivado	Crea una imagen en espejo de los documentos originales. <b>Nota:</b> Desactivado es el valor predeterminado de fábrica.
<b>Negativo de imagen</b> Activado Desactivado	Crea una imagen en negativo del documento original. <b>Nota:</b> Desactivado es el valor predeterminado de fábrica.
<b>Detalle de sombras</b> 0–4	Ajusta la cantidad de detalle de sombras visible en una copia. <b>Nota:</b> El valor predeterminado de fábrica es 0.
<b>Digitalizar borde a borde</b> Activado Desactivado	Especifica si el documento original se digitaliza de borde a borde antes de realizar la copia. <b>Nota:</b> Desactivado es el valor predeterminado de fábrica.
<b>Nitidez</b> 0–5	Ajuste de la nitidez de una copia <b>Nota:</b> El valor predeterminado de fábrica es 3.

Elemento de menú	Descripción
<b>Copia de muestra</b> Activado Desactivado	Crea una copia de muestra del documento original. <b>Nota:</b> Desactivado es el valor predeterminado de fábrica.

## Menú de valores del fax

### Menú Modo fax (configuración de fax análoga)

El modo Configuración de fax analógico envía el trabajo de fax a través de la línea telefónica.

#### Valores generales de fax

Elemento de menú	Descripción
<b>Nombre de estación</b>	Especifica el nombre del fax en la impresora.
<b>Número de estación</b>	Especifica un número asociado con el fax.
<b>ID de estación</b> Nombre de estación Número de estación	Especifica cómo se identifica el fax a los receptores en el encabezado del documento enviado.
<b>Activar fax manual</b> Activado Desactivado	Configura la impresora para enviar faxes manualmente, para lo que sólo es necesario un divisor de línea y un teléfono. <b>Notas:</b> <ul style="list-style-type: none"> <li>Se utiliza el teléfono normal para responder a un trabajo de fax entrante y para marcar un número de fax.</li> <li>Pulse <b># 0</b> en el teclado numérico para ir directamente a la función Fax manual.</li> </ul>
<b>Uso de memoria</b> Sólo recepción Recepción principalmente Igual Envío principalmente Sólo envío	Define el reparto de la memoria no volátil entre enviar y recibir trabajos de fax <b>Notas:</b> <ul style="list-style-type: none"> <li>"Sólo recepción" especifica que se configura toda la memoria para recibir trabajos de fax.</li> <li>"Recepción principalmente" especifica que se configura la mayor parte de la memoria para recibir trabajos de fax.</li> <li>El valor predeterminado de fábrica es Igual. Igual divide la memoria para enviar y recibir trabajos de fax en cantidades iguales.</li> <li>"Envío principalmente" especifica que se configura la mayor parte de la memoria para enviar trabajos de fax.</li> <li>"Sólo envío" especifica que se configura toda la memoria para enviar trabajos de fax.</li> </ul>
<b>Cancelar faxes</b> Permitir No permitir	Especifica si el usuario puede cancelar los trabajos de fax <b>Nota:</b> Si Cancelar faxes no está activado, no aparecerá como opción.
<b>ID de remitente</b> FSK DTMF	Especifica el tipo de ID de remitente usado <b>Notas:</b> <ul style="list-style-type: none"> <li>* Valor predeterminado de fábrica</li> <li>Esta opción sólo aparece cuando el país o región seleccionados son compatibles con múltiples patrones del ID de remitente.</li> </ul>



Elemento de menú	Descripción
<b>Enmascaramiento del número de fax</b> Desactivado De la izquierda De la derecha	Especifica la dirección desde la que se enmascaran los dígitos en un número de fax saliente. <b>Nota:</b> el número de caracteres enmascarados se determina mediante el valor de "Dígitos para enmascarar".
<b>Dígitos para enmascarar</b> 0-58	Especifica el número de dígitos para enmascarar en un número de fax saliente.

### Portada de fax

Elemento de menú	Descripción
Portada de fax Desactivado de forma predeterminada Activado de forma predeterminada No usar nunca Usar siempre Incluir en campo Activado Desactivado Incluir de campo Activado Desactivado Desde Incluir campo mensaje Activado Desactivado Mensaje Incluir Logotipo Activado Desactivado Incluye pie de página <x> Pie de página <x>	Configura la página de Portada de fax <b>Nota:</b> Desactivado es el valor predeterminado de fábrica para todas las opciones de Página de portada de fax

### Valores de envío de fax

Elemento de menú	Descripción
<b>Resolución</b> Estándar Fina Superfina Ultrafina	Especifica la calidad en puntos por pulgada (ppp). Una mayor resolución ofrece mejor calidad de impresión, pero aumenta el tiempo de transmisión de los faxes salientes. <b>Nota:</b> Estándar es el valor predeterminado de fábrica.

Elemento de menú	Descripción
<p><b>Tam. original</b></p> <ul style="list-style-type: none"> <li>Carta</li> <li>Legal</li> <li>Ejecutivo</li> <li>Folio</li> <li>Media carta</li> <li>Oficio (México)</li> <li>Universal</li> <li>Tamaños mixtos</li> <li>A4</li> <li>A5</li> <li>A6</li> <li>JIS B5</li> <li>Tarjeta ID</li> <li>Tam. escan.predtrm.</li> <li>Book Original</li> <li>Business Card</li> <li>4 x 6 pulg.</li> <li>3 x 5 pulg.</li> </ul>	<p>Especifica el tamaño de papel del documento que se va a digitalizar.</p> <p><b>Nota:</b> Carta es el valor predeterminado de fábrica para EE.UU. A4 es el valor predeterminado de fábrica internacional.</p>
<p><b>Dúplex</b></p> <ul style="list-style-type: none"> <li>Desactivado</li> <li>Borde largo</li> <li>Borde corto</li> </ul>	<p>Especifica la orientación del texto y gráficos en la página.</p> <p><b>Notas:</b></p> <ul style="list-style-type: none"> <li>• El valor predeterminado de fábrica es Desactivado.</li> <li>• Borde largo da por supuesto que la encuadernación se realiza en el borde largo de la página (borde izquierdo para la orientación vertical y borde superior para la orientación horizontal).</li> <li>• Borde corto da por supuesto que la encuadernación se realiza en el borde corto de la página (borde superior para la orientación vertical y borde izquierdo para la orientación horizontal).</li> </ul>
<p><b>Contenido</b></p> <ul style="list-style-type: none"> <li>Texto</li> <li>Texto/Foto</li> <li>Fotografía</li> </ul>	<p>Especifica el tipo de contenido que se digitalizará para enviar por fax.</p> <p><b>Notas:</b></p> <ul style="list-style-type: none"> <li>• Texto se utiliza si el documento se compone principalmente de texto.</li> <li>• Texto/Foto es el valor predeterminado de fábrica. Texto/Foto se usa cuando los documentos son principalmente texto o dibujos artísticos.</li> <li>• Fotografía se utiliza si los documentos son fotografías o impresiones realizadas con inyección de tinta de gran calidad.</li> </ul>
<p><b>Intensidad</b></p> <p>1–9</p>	<p>Aclara u oscurece la salida.</p> <p><b>Nota:</b> 5 es el valor predeterminado de fábrica.</p>
<p><b>Prefijo</b></p>	<p>Se proporciona un campo de entrada numérico para introducir números.</p>
<p><b>Reglas del prefijo de marcado</b></p> <p>Regla del prefijo &lt;x&gt;</p>	<p>Establece una regla de prefijo de marcado</p>
<p><b>Rellamada automática</b></p> <p>0–9</p>	<p>Especifica el número de veces que la impresora intenta enviar el fax a un número especificado.</p> <p><b>Nota:</b> 5 es el valor predeterminado de fábrica.</p>

Elemento de menú	Descripción
<b>Frecuencia de rellamada</b> 1–200	Especifica el número de minutos entre rellamadas. <b>Nota:</b> 3 es el valor predeterminado de fábrica.
<b>En PABX</b> Sí No	Activa el marcado automático de centralita sin tono. <b>Nota:</b> No es el valor predeterminado de fábrica.
<b>Activar ECM</b> Sí No	Activa el modo de corrección de errores para los trabajos de fax. <b>Nota:</b> Sí es el valor predeterminado de fábrica.
<b>Activar digitalizaciones de fax</b> Activado Desactivado	Permite enviar faxes realizando una digitalización en la impresora. <b>Nota:</b> Activado es el valor predeterminado de fábrica.
<b>Controlador a fax</b> Sí No	Permite al controlador enviar trabajos de fax mediante la impresora. <b>Nota:</b> Sí es el valor predeterminado de fábrica.
<b>Permitir guardar como método abreviado</b> Activado Desactivado	Permite guardar números de fax como métodos abreviados en la impresora. <b>Nota:</b> Activado es el valor predeterminado de fábrica.
<b>Modo de marcado</b> Tono Pulsos	Especifica el sonido de marcado: tono o pulso. <b>Nota:</b> El valor predeterminado de fábrica es la marcación por tonos.
<b>Velocidad máx.</b> 2400 4800 9600 14400 33600	Especifica la velocidad máxima de envío de faxes en baudios. <b>Nota:</b> El valor predeterminado de fábrica es 33600.
<b>Digitalización de trabajo personalizado</b> Activado Desactivado	Permite digitalizar un documento que contiene tamaños de papel mixtos en un único archivo. <b>Notas:</b> <ul style="list-style-type: none"> <li>• Para que este elemento de menú esté disponible debe haber instalado un disco duro de impresora y que éste funcione correctamente.</li> <li>• Activado es el valor predeterminado de fábrica.</li> </ul>
<b>Vista previa de digitalización</b> Activado Desactivado	Especifica si aparecerá en pantalla una vista previa de los trabajos de digitalización. <b>Notas:</b> <ul style="list-style-type: none"> <li>• Para que este elemento de menú esté disponible debe haber instalado un disco duro de impresora y que éste funcione correctamente.</li> <li>• El valor predeterminado de fábrica es Desactivado.</li> </ul>
<b>Eliminación de fondo</b> De -4 a +4	Ajusta la cantidad de fondo visible en una copia. <b>Nota:</b> 0 es el valor predeterminado de fábrica.

Elemento de menú	Descripción
<b>Color excluido</b> Color excluido Ninguno Rojo Verde Azul Umbral de rojo predet. 0–255 Umbral de verde predet. 0–255 Umbral de azul predet. 0–255	Especifica qué color omitir durante las funciones de fax y cuánto aumentar o disminuir la exclusión <b>Notas:</b> <ul style="list-style-type: none"> <li>• Color es el valor predeterminado de fábrica.</li> <li>• Color es el valor predeterminado de fábrica.</li> </ul>
<b>Contraste</b> Mejor para contenido 0–5	Especifica el contraste de la salida. <b>Nota:</b> "Mejor para contenido" es el valor predeterminado de fábrica.
<b>Imagen especular</b> Activado Desactivado	Crea una imagen en espejo de los documentos originales <b>Nota:</b> El valor predeterminado de fábrica es Desactivado.
<b>Imagen en negativo</b> Activado Desactivado	Crea una imagen negativa del documento original <b>Nota:</b> El valor predeterminado de fábrica es Desactivado.
<b>Detalle de sombras</b> De -4 a +4	Ajusta la cantidad de detalle de sombras visible en una copia. <b>Nota:</b> 0 es el valor predeterminado de fábrica.
<b>Digitalizar borde a borde</b> Activado Desactivado	Especifica si el documento original se digitaliza de borde a borde antes de realizar la copia. <b>Nota:</b> El valor predeterminado de fábrica es Desactivado.
<b>Nitidez</b> 0–5	Ajusta la nitidez de un fax <b>Nota:</b> 3 es el valor predeterminado de fábrica.
<b>Activar digitalizaciones de fax color</b> Activado de forma predeterminada No usar nunca Usar siempre Desactivado de forma predeterminada	Habilita las funciones de fax de color <b>Nota:</b> "Activado hasta establecer conexión" es el valor predeterminado de fábrica.
<b>Conversión auto de faxes color a mono</b> Activado Desactivado	Convierte todos los faxes salientes en negro y blanco <b>Nota:</b> Activado es el valor predeterminado de fábrica.

### Valores de recepción de fax

Elemento de menú	Descripción
<b>Activar recepc. fax</b> Activado Desactivado	Permite que la impresora reciba trabajos de fax. <b>Nota:</b> Activado es el valor predeterminado de fábrica.

Elemento de menú	Descripción
<b>Trabajo de fax esperando</b> Ninguno Tóner Tóner y suministros	Permite retener un fax hasta que se reemplaza el tóner o los suministros. <b>Notas:</b> <ul style="list-style-type: none"> <li>Este elemento de menú sólo aparece cuando hay un disco duro instalado y es compatible.</li> <li>El valor predeterminado de fábrica es Ninguno.</li> </ul>
<b>Nº tonos respuesta</b> 1–25	Especifica el número de tonos antes de responder a un trabajo de fax entrante. <b>Nota:</b> 3 es el valor predeterminado de fábrica.
<b>Reducción automática</b> Activado Desactivado	Ajusta un trabajo de fax entrante de modo que quepa en el tamaño del papel cargado en el origen de fax designado. <b>Nota:</b> Activado es el valor predeterminado de fábrica.
<b>Origen del papel</b> Automático Bandeja <x> Alimentador multipágina	Especifica el origen de papel seleccionado para suministrar papel a la impresora para que imprima un fax entrante. <b>Nota:</b> El valor predeterminado de fábrica es Automático.
<b>Hojas separación</b> Ninguno Después de trabajo Antes de trabajo	Coloca una hoja de papel antes o después de recibir un fax. <b>Nota:</b> El valor predeterminado de fábrica es Ninguno.
<b>Origen hoja separación</b> Bandeja <x> Alimentador manual	Especifica un origen de papel. <b>Nota:</b> El valor predeterminado de fábrica es Bandeja <x>.
<b>Caras (dúplex)</b> Activado Desactivado	Activa la impresión dúplex (impresión a doble cara) para los trabajos de fax entrantes. <b>Nota:</b> El valor predeterminado de fábrica es Desactivado.
<b>Pie de página de fax</b> Activado Desactivado	Imprime la información de transmisión en la parte inferior de cada página de un fax recibido. <b>Nota:</b> Activado es el valor predeterminado de fábrica.
<b>Velocidad máx.</b> 2400 4800 9600 14400 33600	Especifica la velocidad máxima de recepción de faxes en baudios. <b>Nota:</b> El valor predeterminado de fábrica es 33600.
<b>Reenvío de fax</b> Reenviar Impresión Imprimir y reenviar	Permite reenviar los faxes recibidos a otro destinatario.
<b>Enviar a</b> fax Correo electrónico FTP LDSS eSF	Especifica el tipo de destinatario al que se reenviarán los faxes. <b>Nota:</b> este elemento sólo está disponible desde las páginas Web incrustadas de la impresora.

Elemento de menú	Descripción
<b>Ir a acceso directo</b>	Permite introducir el número de método abreviado que coincida con el tipo de destinatario (Fax, E-mail, FTP o LDSS).
<b>Bloquear fax sin nombre</b> Activado Desactivado	Permite bloquear faxes entrantes enviados desde dispositivos sin ID de estación especificado. <b>Nota:</b> El valor predeterminado de fábrica es Desactivado.
<b>Lista de faxes bloqueados</b>	Activa la lista de números de fax bloqueados almacenada en la impresora.
<b>Reteniendo faxes</b> Modo Fax retenido Desactivado Siempre activado Manual Programado Programa de retención de faxes	Habilita la retención de faxes siempre o de acuerdo a un programa determinado <b>Nota:</b> El valor predeterminado de fábrica es Desactivado.
<b>Activar Recepción de fax en color</b> Activado Desactivado	Le permite recibir un fax en color <b>Nota:</b> Activado es el valor predeterminado de fábrica.

### Valores de registro de fax

Elemento de menú	Descripción
<b>Registro de transmisión</b> Imprimir registro No imprima el registro Imprimir sólo para error	Permite imprimir un registro de transmisión después de cada trabajo de fax. <b>Nota:</b> Imprimir registro es el valor predeterminado de fábrica.
<b>Reg errores de recepc.</b> No imprimir nunca Imprimir cuando haya un error	Permite imprimir un registro de errores de recepción después de un error de recepción. <b>Nota:</b> No imprimir nunca es el valor predeterminado de fábrica.
<b>Impr registros auto</b> Activado Desactivado	Permite imprimir automáticamente los registros de fax. <b>Notas:</b> <ul style="list-style-type: none"> <li>• los registros se imprimen después de 200 trabajos.</li> <li>• Activado es el valor predeterminado de fábrica.</li> </ul>
<b>Orig papel registro</b> Bandeja <x> Alimentador manual	Selecciona el origen del papel utilizado para imprimir registros. <b>Nota:</b> El valor predeterminado de fábrica es Bandeja <x>.
<b>Visualización de informes</b> Nombre de la estación remota Número marcado	Especifica si los registros impresos muestran el número marcado o el nombre de la estación devuelto. <b>Nota:</b> El valor predeterminado de fábrica es Nombre de estación remota.
<b>Activar registro de trabajos</b> Activado Desactivado	Permite acceder al registro de trabajos de fax. <b>Nota:</b> Activado es el valor predeterminado de fábrica.
<b>Activar registro de llamadas</b> Activado Desactivado	Permite acceder al registro de llamadas de fax. <b>Nota:</b> Activado es el valor predeterminado de fábrica.

### Valores de los altavoces

Elemento de menú	Descripción
<b>Modo de altavoz</b> Siempre desactivado Activado hasta establecer conexión Siempre activado	<b>Notas:</b> <ul style="list-style-type: none"> <li>• Siempre desactivado apaga el altavoz.</li> <li>• Activado hasta conectado es el valor predeterminado de fábrica. El altavoz está activado y emite un sonido hasta que se establece la conexión de fax.</li> <li>• Siempre activado enciende el altavoz.</li> </ul>
<b>Volumen del altavoz</b> Alto Bajo	Controla el valor del volumen. <b>Nota:</b> Alto es el valor predeterminado de fábrica.
<b>Volumen del timbre</b> Activado Desactivado	Controla el volumen del timbre del altavoz del fax. <b>Nota:</b> Activado es el valor predeterminado de fábrica.

### Timbres distintivos

Elemento de menú	Descripción
<b>Timbre simple</b> Activado Desactivado	Responde las llamadas con un patrón de un solo timbre. <b>Nota:</b> Activado es el valor predeterminado de fábrica.
<b>Timbre doble</b> Activado Desactivado	Responde las llamadas con un patrón de timbre doble. <b>Nota:</b> Activado es el valor predeterminado de fábrica.
<b>Timbre triple</b> Activado Desactivado	Timbre triple responde las llamadas con un patrón de timbre triple. <b>Nota:</b> Activado es el valor predeterminado de fábrica.

### Menú Modo de fax (Configuración del servidor de fax)

El modo Servidor de fax envía el trabajo de fax a un servidor de fax para su transmisión.

### Configuración del servidor de fax

Elemento de menú	Descripción
<b>Formato de destino</b> <b>Dirección de respuesta</b> <b>Asunto</b> <b>Mensaje</b>	Permite introducir la información con el teclado virtual de la pantalla táctil de la impresora.
<b>Gateway SMTP primario</b>	Especifica la información de puerto de servidor SMTP. <b>Nota:</b> 25 es valor del puerto del gateway SMTP predeterminado.
<b>Gateway SMTP secundario</b>	Especifica la información de puerto de servidor SMTP. <b>Nota:</b> 25 es valor del puerto del gateway SMTP predeterminado.

Elemento de menú	Descripción
<b>Formato de imagen</b> PDF (.pdf) XPS (.xps) TIFF (.tif)	Especifica el tipo de imagen de digitalización a fax. <b>Nota:</b> PDF (.pdf) es el valor predeterminado de fábrica.
<b>Contenido</b> Texto Texto/Foto Fotografía	Especifica el tipo de contenido que se digitalizará para enviar por fax. <b>Notas:</b> <ul style="list-style-type: none"> <li>• Texto se utiliza si el documento se compone principalmente de texto.</li> <li>• Texto/Foto es el valor predeterminado de fábrica. Texto/Foto se usa cuando los documentos son principalmente texto o dibujos artísticos.</li> <li>• Fotografía se utiliza si los documentos son fotografías o impresiones realizadas con inyección de tinta de gran calidad.</li> </ul>
<b>Resolución de fax</b> Estándar Fina Superfina Ultrafina	Especifica el nivel de resolución de digitalización a fax. <b>Nota:</b> Estándar es el valor predeterminado de fábrica.
<b>Intensidad</b> 1–9	Aclara u oscurece la salida. <b>Nota:</b> 5 es el valor predeterminado de fábrica
<b>Orientación</b> Vertical Horizontal	Especifica la orientación de la imagen digitalizada. <b>Nota:</b> Vertical es el valor predeterminado de fábrica.
<b>Tam. original</b> Carta Legal Ejecutivo Folio Media carta Oficio (México) Universal Tamaños mixtos A4 A5 A6 JIS B5 Tarjeta ID Tam. escan.predtrm. Book Original Business Card 4 x 6 pulg. 3 x 5 pulg.	Especifica el tamaño de papel del documento que se va a digitalizar. <b>Nota:</b> Carta es el valor predeterminado de fábrica para EE.UU. A4 es el valor predeterminado de fábrica internacional.



Elemento de menú	Descripción
<b>Usar TIFF de múltiples páginas</b> Activado Desactivado	<p>Ofrece la opción de elegir entre archivos TIFF de una sola página y archivos TIFF de múltiples páginas. Para un trabajo de digitalización a fax de varias páginas, se crea un solo archivo TIFF que contiene todas las páginas o se crean varios archivos TIFF, uno por cada página del trabajo.</p> <p><b>Notas:</b></p> <ul style="list-style-type: none"> <li>• Activado es el valor predeterminado de fábrica.</li> <li>• Este elemento de menú se aplica a todas las funciones de digitalización.</li> </ul>
<b>Activar recepción analógica</b> Activado Desactivado	<p>Activa la recepción analógica de fax</p> <p><b>Nota:</b> El valor predeterminado de fábrica es Desactivado.</p>

## Menú Valores del correo electrónico

Elemento de menú	Descripción
<b>Configuración de servidor de e-mail</b> Asunto Mensaje	<p>Especifica la información del servidor de e-mail.</p> <p><b>Nota:</b> El cuadro de mensaje tiene una limitación de 512 caracteres.</p>
<b>Configuración de servidor de e-mail</b> Enviarme una copia Nunca aparece Activado de forma predeterminada Desactivado de forma predeterminada Siempre activado	<p>Envía una copia del e-mail al autor de éste.</p> <p><b>Nota:</b> El valor predeterminado de fábrica es Nunca aparece.</p>
<b>Configuración de servidor de e-mail</b> Tamaño de e-mail máximo 0–65535 KB	<p>Especifica el tamaño máximo del e-mail en kilobytes.</p> <p><b>Nota:</b> el e-mail que supera el tamaño especificado no se envía.</p>
<b>Configuración de servidor de e-mail</b> Mensaje de error de tamaño	<p>Envía un mensaje cuando un e-mail supera el límite de tamaño configurado.</p>
<b>Configuración de servidor de e-mail</b> Limitar destinos	<p>Envía un e-mail sólo cuando la dirección contiene el nombre de dominio, como el nombre de dominio de una empresa.</p> <p><b>Nota:</b> El E-mail sólo se puede enviar al dominio especificado.</p>
<b>Configuración de servidor de e-mail</b> Configuración de enlace Web Servidor Conexión Password Ruta de acceso Nombre de archivo base Enlace Web	<p>Define el nombre de la ruta del servidor del e-mail; por ejemplo: /directory/path</p> <p>Los siguientes caracteres o símbolos son entradas no válidas para un nombre de ruta de acceso: * : ? &lt; &gt;  .</p>

Elemento de menú	Descripción
<b>Formato</b> PDF (.pdf) Proteger PDF TIFF (.tif) JPEG (.jpg) XPS (.xps)	Especifica el formato del archivo. <b>Nota:</b> PDF (.pdf) es el valor predeterminado de fábrica.
<b>Versión PDF</b> 1.2–1.6	Define la versión del archivo PDF que se digitalizará a e-mail. <b>Nota:</b> 1.5 es el valor predeterminado de fábrica.
<b>Contenido</b> Texto/Foto Fotografía Texto	Especifica el tipo de contenido que se digitalizará a e-mail. <b>Notas:</b> <ul style="list-style-type: none"> <li>• Texto/Foto es el valor predeterminado de fábrica. Texto/Foto se usa cuando los documentos son principalmente texto o dibujos artísticos.</li> <li>• Fotografía se utiliza si los documentos son fotografías o impresiones realizadas con inyección de tinta de gran calidad.</li> <li>• Texto se utiliza si el documento se compone principalmente de texto.</li> </ul>
<b>Color</b> Gris Color	Especifica si un trabajo se imprime en escala de grises o en color. <b>Nota:</b> Color es el valor predeterminado de fábrica.
<b>Resolución</b> 75 150 200 300 400 600	Especifica cuántos puntos por pulgada se digitalizan. <b>Nota:</b> 150 ppp es el valor predeterminado de fábrica.
<b>Intensidad</b> 1–9	Aclara u oscurece la salida. <b>Nota:</b> 5 es el valor predeterminado de fábrica.
<b>Orientación</b> Vertical Horizontal	Especifica la orientación de la imagen digitalizada. <b>Nota:</b> Vertical es el valor predeterminado de fábrica.

Elemento de menú	Descripción
<p><b>Tam. original</b></p> <ul style="list-style-type: none"> <li>Carta</li> <li>Legal</li> <li>Ejecutivo</li> <li>Folio</li> <li>Media carta</li> <li>Oficio (México)</li> <li>Universal</li> <li>Tamaños mixtos</li> <li>A4</li> <li>A5</li> <li>A6</li> <li>JIS B5</li> <li>Tarjeta ID</li> <li>Tam. escan.predtrm.</li> <li>Book Original</li> <li>Business Card</li> <li>3 x 5 pulg.</li> <li>4 x 6 pulg.</li> </ul>	<p>Especifica el tamaño de papel del documento que se va a digitalizar.</p> <p><b>Nota:</b> Carta es el valor predeterminado de fábrica para EE.UU. A4 es el valor predeterminado de fábrica internacional.</p>
<p><b>Caras (dúplex)</b></p> <ul style="list-style-type: none"> <li>Desactivado</li> <li>Borde largo</li> <li>Borde corto</li> </ul>	<p>Especifica la orientación del texto y gráficos en la página.</p> <p><b>Notas:</b></p> <ul style="list-style-type: none"> <li>• El valor predeterminado de fábrica es Desactivado.</li> <li>• Borde largo da por supuesto que la encuadernación se realiza en el borde largo de la página (borde izquierdo para la orientación vertical y borde superior para la orientación horizontal).</li> <li>• Borde corto da por supuesto que la encuadernación se realiza en el borde corto de la página (borde superior para la orientación vertical y borde izquierdo para la orientación horizontal).</li> </ul>
<p><b>Calidad JPEG</b></p> <ul style="list-style-type: none"> <li>Mejor para contenido</li> <li>5–90</li> </ul>	<p>Define la calidad de la imagen fotográfica JPEG en relación con el tamaño de archivo y la calidad de la imagen.</p> <p><b>Notas:</b></p> <ul style="list-style-type: none"> <li>• "Mejor para contenido" es el valor predeterminado de fábrica.</li> <li>• 5 reduce el tamaño de archivo, pero la calidad de la imagen también se reduce.</li> <li>• 90 ofrece la mejor calidad de imagen, pero el tamaño de archivo es muy grande.</li> <li>• Este elemento de menú se aplica a todas las funciones de digitalización.</li> </ul>
<p><b>Predet. texto</b></p> <ul style="list-style-type: none"> <li>5–90</li> </ul>	<p>Establece la calidad de la imagen del texto en relación al tamaño del archivo y a la calidad de la imagen</p> <p><b>Nota:</b> 75 es el valor predeterminado de fábrica.</p>
<p><b>Predet. texto/foto</b></p> <ul style="list-style-type: none"> <li>5–90</li> </ul>	<p>Establece la calidad de la imagen del texto en relación al tamaño del archivo y a la calidad de la imagen</p> <p><b>Nota:</b> 75 es el valor predeterminado de fábrica.</p>
<p><b>Predet. foto</b></p> <ul style="list-style-type: none"> <li>5–90</li> </ul>	<p>Establece la calidad de la imagen del texto en relación al tamaño del archivo y a la calidad de la imagen</p> <p><b>Nota:</b> 50 es el valor predeterminado de fábrica.</p>

Elemento de menú	Descripción
<b>Imágenes de e-mail enviadas como</b> Archivo adjunto Enlace Web	Especifica cómo se enviarán las imágenes. <b>Nota:</b> Archivo adjunto es el valor predeterminado de fábrica.
<b>Usar TIFF de múltiples páginas</b> Activado Desactivado	Ofrece la opción de elegir entre archivos TIFF de una sola página y archivos TIFF de múltiples páginas. Para un trabajo de digitalización a e-mail de varias páginas, se crea un solo archivo TIFF que contiene todas las páginas o se crean varios archivos TIFF, uno por cada página del trabajo. <b>Notas:</b> <ul style="list-style-type: none"> <li>• Activado es el valor predeterminado de fábrica.</li> <li>• Este elemento de menú se aplica a todas las funciones de digitalización.</li> </ul>
<b>Registro de transmisión</b> Imprimir registro No imprima el registro Imprimir sólo para error	Especifica si se imprime el registro de transmisión. <b>Nota:</b> "Imprimir registro" es el valor predeterminado de fábrica.
<b>Orig papel registro</b> Bandeja <x> Alimentador manual Sobre manual Alim. multiuso	Especifica un origen de papel para imprimir registros de e-mail. <b>Nota:</b> Bandeja 1 es el valor predeterminado de fábrica.
<b>Profundidad en bits de e-mail</b> 8 bits 1 bit	Activa el modo Texto/Foto, que permite que el tamaño de los archivos sea menor mediante la utilización de imágenes de 1 bit cuando Color está desactivado. <b>Nota:</b> 8 bits es el valor predeterminado de fábrica.
<b>Digitalización de trabajo personalizado</b> Activado Desactivado	Permite copiar un documento que contiene tamaños de papel mixtos en un único trabajo. <b>Notas:</b> <ul style="list-style-type: none"> <li>• Para que este elemento de menú esté disponible debe haber instalado un disco duro de impresora y que éste funcione correctamente.</li> <li>• El valor predeterminado de fábrica es Desactivado.</li> </ul>
<b>Vista previa de digitalización</b> Activado Desactivado	Especifica si aparecerá en pantalla una vista previa de los trabajos de digitalización. <b>Notas:</b> <ul style="list-style-type: none"> <li>• Para que este elemento de menú esté disponible debe haber instalado un disco duro de impresora y que éste funcione correctamente.</li> <li>• El valor predeterminado de fábrica es Desactivado.</li> </ul>
<b>Permitir guardar como método abreviado</b> Activado Desactivado	Permite guardar direcciones de e-mail como accesos directos. <b>Notas:</b> <ul style="list-style-type: none"> <li>• Activado es el valor predeterminado de fábrica.</li> <li>• Cuando está definido en No, el botón Guardar como método abreviado no aparece en la pantalla Destino de e-mail.</li> </ul>
<b>Eliminación de fondo</b> De -4 a +4	Ajusta la cantidad de fondo visible en una imagen digitalizada. <b>Nota:</b> 0 es el valor predeterminado de fábrica.

Elemento de menú	Descripción
<b>Color excluido</b> Color excluido Ninguno Rojo Verde Azul Umbral de rojo predet. 0–255 Umbral de verde predet. 0–255 Umbral de azul predet. 0–255	Especifica qué color soltar durante la digitalización y en qué cantidad aumentar o disminuir el goteo  <b>Notas:</b> <ul style="list-style-type: none"> <li>• Color es el valor predeterminado de fábrica.</li> <li>• Color es el valor predeterminado de fábrica.</li> </ul>
<b>Contraste</b> 0–5 Mejor para contenido	Especifica el contraste de la salida.  <b>Nota:</b> "Mejor para contenido" es el valor predeterminado de fábrica.
<b>Imagen especular</b> Activado Desactivado	Crea una imagen en espejo de los documentos originales  <b>Nota:</b> El valor predeterminado de fábrica es Desactivado.
<b>Imagen en negativo</b> Activado Desactivado	Crea una imagen negativa del documento original  <b>Nota:</b> El valor predeterminado de fábrica es Desactivado.
<b>Detalle de sombras</b> De -4 a +4	Ajusta la cantidad de detalle de sombras visible en una imagen digitalizada.  <b>Nota:</b> 0 es el valor predeterminado de fábrica.
<b>Digitalizar borde a borde</b> Activado Desactivado	Especifica si el documento original se digitaliza de borde a borde.  <b>Nota:</b> El valor predeterminado de fábrica es Desactivado.
<b>Nitidez</b> 0–5	Ajusta la nitidez de una imagen digitalizada  <b>Nota:</b> 3 es el valor predeterminado de fábrica.
<b>Use cc:/cco:</b> Activado Desactivado	Permite usar los campos cc:/cco:  <b>Nota:</b> El valor predeterminado de fábrica es Desactivado.

## Valores de FTP, menú

Elemento de menú	Descripción
<b>Formato</b> PDF (.pdf) Proteger PDF TIFF (.tif) JPEG (.jpg) XPS (.xps)	Especifica el formato del archivo de FTP.  <b>Nota:</b> PDF (.pdf) es el valor predeterminado de fábrica.
<b>Versión PDF</b> 1.2–1.6	Define el nivel de versión del archivo PDF para FTP.  <b>Nota:</b> 1.5 es el valor predeterminado de fábrica.

Elemento de menú	Descripción
<p><b>Contenido</b>                      Texto/Foto                      Fotografía                      Texto</p>	<p>Especifica el tipo de contenido que se digitalizará a FTP.</p> <p><b>Notas:</b></p> <ul style="list-style-type: none"> <li>• Texto/Foto es el valor predeterminado de fábrica. Texto/Foto se usa cuando los documentos son principalmente texto o dibujos artísticos.</li> <li>• Fotografía se utiliza si los documentos son fotografías o impresiones realizadas con inyección de tinta de gran calidad.</li> <li>• Texto se utiliza si el documento se compone principalmente de texto.</li> </ul>
<p><b>Color</b>                      Gris                      Color</p>	<p>Especifica si un trabajo se imprime en escala de grises o en color.</p> <p><b>Nota:</b> Gris es el valor predeterminado de fábrica.</p>
<p><b>Resolución</b>                      75                      150                      200                      300                      400                      600</p>	<p>Especifica cuántos puntos por pulgada se digitalizan.</p> <p><b>Nota:</b> 150 ppp es el valor predeterminado de fábrica.</p>
<p><b>Intensidad</b>                      1–9</p>	<p>Aclara u oscurece la salida.</p> <p><b>Nota:</b> 5 es el valor predeterminado de fábrica.</p>
<p><b>Orientación</b>                      Vertical                      Horizontal</p>	<p>Especifica la orientación de la imagen digitalizada.</p> <p><b>Nota:</b> Vertical es el valor predeterminado de fábrica.</p>
<p><b>Tam. original</b>                      Carta                      Legal                      Ejecutivo                      Folio                      Media carta                      Oficio (México)                      Universal                      Tamaños mixtos                      A4                      A5                      A6                      JIS B5                      Tarjeta ID                      Tam. escan.predtrm.                      Book Original                      Business Card                      3 x 5 pulg.                      4 x 6 pulg.</p>	<p>Especifica el tamaño de papel del documento que se va a digitalizar.</p> <p><b>Nota:</b> Carta es el valor predeterminado de fábrica para EE.UU. A4 es el valor predeterminado de fábrica internacional.</p>

Elemento de menú	Descripción
<b>Caras (dúplex)</b> Desactivado Borde largo Borde corto	Especifica la orientación del texto y gráficos en la página. <b>Notas:</b> <ul style="list-style-type: none"> <li>• El valor predeterminado de fábrica es Desactivado.</li> <li>• Borde largo da por supuesto que la encuadernación se realiza en el borde largo de la página (borde izquierdo para la orientación vertical y borde superior para la orientación horizontal).</li> <li>• Borde corto da por supuesto que la encuadernación se realiza en el borde corto de la página (borde superior para la orientación vertical y borde izquierdo para la orientación horizontal).</li> </ul>
<b>Calidad JPEG</b> Mejor para contenido 5–90	Define la calidad de la imagen fotográfica JPEG en relación con el tamaño de archivo y la calidad de la imagen. <b>Notas:</b> <ul style="list-style-type: none"> <li>• "Mejor para contenido" es el valor predeterminado de fábrica.</li> <li>• 5 reduce el tamaño de archivo, pero la calidad de la imagen también se reduce.</li> <li>• 90 ofrece la mejor calidad de imagen, pero el tamaño de archivo es muy grande.</li> <li>• Este elemento de menú se aplica a todas las funciones de digitalización.</li> </ul>
<b>Predet. texto</b> 5–90	Establece la calidad de la imagen del texto en relación al tamaño del archivo y a la calidad de la imagen <b>Nota:</b> 75 es el valor predeterminado de fábrica.
<b>Predet. texto/foto</b> 5–90	Establece la calidad de la imagen del texto en relación al tamaño del archivo y a la calidad de la imagen <b>Nota:</b> 75 es el valor predeterminado de fábrica.
<b>Predet. foto</b> 5–90	Establece la calidad de la imagen del texto en relación al tamaño del archivo y a la calidad de la imagen <b>Nota:</b> 50 es el valor predeterminado de fábrica.
<b>Usar TIFF de múltiples páginas</b> Activado Desactivado	Ofrece la opción de elegir entre archivos TIFF de una sola página y archivos TIFF de múltiples páginas. Para un trabajo de digitalización a FTP de varias páginas, se crea un solo archivo TIFF que contiene todas las páginas o se crean varios archivos TIFF, uno por cada página del trabajo. <b>Notas:</b> <ul style="list-style-type: none"> <li>• Activado es el valor predeterminado de fábrica.</li> <li>• Este elemento de menú se aplica a todas las funciones de digitalización.</li> </ul>
<b>Registro de transmisión</b> Imprimir registro No imprima el registro Imprimir sólo para error	Especifica si se imprime el registro de transmisión. <b>Nota:</b> "Imprimir registro" es el valor predeterminado de fábrica.
<b>Orig papel registro</b> Bandeja <x> Alimentador manual Sobre manual Alim. multiuso	Especifica un origen de papel para los registros de FTP. <b>Nota:</b> Bandeja 1 es el valor predeterminado de fábrica.

Elemento de menú	Descripción
<b>Profundidad en bits de FTP</b> 8 bits 1 bit	Activa el modo Texto/Foto, que permite que el tamaño de los archivos sea menor mediante la utilización de imágenes de 1 bit cuando Color está desactivado. <b>Nota:</b> 8 bits es el valor predeterminado de fábrica.
<b>Nombre de archivo base</b>	Permite introducir un nombre de archivo base.
<b>Digitalización de trabajo personalizado</b> Activado Desactivado	Le permite copiar un documento que contiene tamaños de papel mixtos en un único trabajo. <b>Notas:</b> <ul style="list-style-type: none"> <li>• Para que este elemento de menú esté disponible debe haber instalado un disco duro de impresora y que éste funcione correctamente.</li> <li>• El valor predeterminado de fábrica es Desactivado.</li> </ul>
<b>Vista previa de digitalización</b> Activado Desactivado	Especifica si aparecerá en pantalla una vista previa de los trabajos de digitalización. <b>Notas:</b> <ul style="list-style-type: none"> <li>• Para que este elemento de menú esté disponible debe haber instalado un disco duro de impresora y que éste funcione correctamente.</li> <li>• El valor predeterminado de fábrica es Desactivado.</li> </ul>
<b>Permitir guardar como método abreviado</b> Activado Desactivado	Permite crear métodos abreviados para direcciones FTP. <b>Nota:</b> Activado es el valor predeterminado de fábrica.
<b>Eliminación de fondo</b> De -4 a +4	Ajusta la cantidad de fondo visible en una copia. <b>Nota:</b> 0 es el valor predeterminado de fábrica.
<b>Color excluido</b> Color excluido Ninguno Rojo Verde Azul Umbral de rojo predet. 0–255 Umbral de verde predet. 0–255 Umbral de azul predet. 0–255	Especifica qué color soltar durante la digitalización y en qué cantidad aumentar o disminuir el goteo <b>Notas:</b> <ul style="list-style-type: none"> <li>• Color es el valor predeterminado de fábrica.</li> <li>• Color es el valor predeterminado de fábrica.</li> </ul>
<b>Contraste</b> 0–5 Mejor para contenido	Especifica el contraste de la salida. <b>Nota:</b> "Mejor para contenido" es el valor predeterminado de fábrica.
<b>Imagen especular</b> Activado Desactivado	Crea una imagen en espejo de los documentos originales <b>Nota:</b> El valor predeterminado de fábrica es Desactivado.
<b>Imagen en negativo</b> Activado Desactivado	Crea una imagen negativa del documento original <b>Nota:</b> El valor predeterminado de fábrica es Desactivado.



Elemento de menú	Descripción
<b>Detalle de sombras</b> 0–4	Ajusta la cantidad de detalle de sombras visible en una imagen digitalizada. <b>Nota:</b> 0 es el valor predeterminado de fábrica.
<b>Digitalizar borde a borde</b> Activado Desactivado	Especifica si el documento original se digitaliza de borde a borde. <b>Nota:</b> El valor predeterminado de fábrica es Desactivado.
<b>Nitidez</b> 0–5	Ajusta la nitidez de una imagen digitalizada <b>Nota:</b> 3 es el valor predeterminado de fábrica.

## Menú de unidad flash

### Valores de digitalización

Elemento de menú	Descripción
<b>Formato</b> PDF (.pdf) Proteger PDF TIFF (.tif) JPEG (.jpg) XPS (.xps)	Especifica el formato del archivo.
<b>Versión PDF</b> 1.2–1.6	Define la versión del archivo PDF que se digitalizará a USB. <b>Nota:</b> 1.5 es el valor predeterminado de fábrica.
<b>Contenido</b> Texto/Foto Fotografía Texto	Especifica el tipo de contenido que se digitalizará a USB. <b>Notas:</b> <ul style="list-style-type: none"> <li>• Texto/Foto es el valor predeterminado de fábrica. Texto/Foto se usa cuando los documentos son principalmente texto o dibujos artísticos.</li> <li>• Fotografía se utiliza si los documentos son fotografías o impresiones realizadas con inyección de tinta de gran calidad.</li> <li>• Texto se utiliza si el documento se compone principalmente de texto.</li> </ul>
<b>Color</b> Gris Color	Especifica si un trabajo se imprime en escala de grises o en color. <b>Nota:</b> Gris es el valor predeterminado de fábrica.
<b>Resolución</b> 75 150 200 300 400 600	Especifica cuántos puntos por pulgada se digitalizan. <b>Nota:</b> 150 ppp es el valor predeterminado de fábrica.
<b>Intensidad</b> 1–9	Aclara u oscurece la salida. <b>Nota:</b> 5 es el valor predeterminado de fábrica.
<b>Orientación</b> Vertical Horizontal	Especifica la orientación de la imagen digitalizada. <b>Nota:</b> Vertical es el valor predeterminado de fábrica.

Elemento de menú	Descripción
<p><b>Tam. original</b></p> <ul style="list-style-type: none"> <li>Carta</li> <li>Legal</li> <li>Ejecutivo</li> <li>Folio</li> <li>Media carta</li> <li>Oficio (México)</li> <li>Universal</li> <li>Tamaños mixtos</li> <li>A4</li> <li>A5</li> <li>A6</li> <li>JIS B5</li> <li>Tarjeta ID</li> <li>Tam. escan.predtrm.</li> <li>Book Original</li> <li>Business Card</li> <li>3 x 5 pulg.</li> <li>4 x 6 pulg.</li> </ul>	<p>Especifica el tamaño de papel del documento que se va a digitalizar.</p> <p><b>Nota:</b> Carta es el valor predeterminado de fábrica para EE.UU. A4 es el valor predeterminado de fábrica internacional.</p>
<p><b>Caras (dúplex)</b></p> <ul style="list-style-type: none"> <li>Desactivado</li> <li>Borde largo</li> <li>Borde corto</li> </ul>	<p>Especifica la orientación del texto y gráficos en la página.</p> <p><b>Notas:</b></p> <ul style="list-style-type: none"> <li>• El valor predeterminado de fábrica es Desactivado.</li> <li>• Borde largo da por supuesto que la encuadernación se realiza en el borde largo de la página (borde izquierdo para la orientación vertical y borde superior para la orientación horizontal).</li> <li>• Borde corto da por supuesto que la encuadernación se realiza en el borde corto de la página (borde superior para la orientación vertical y borde izquierdo para la orientación horizontal).</li> </ul>
<p><b>Calidad JPEG</b></p> <ul style="list-style-type: none"> <li>Mejor para contenido</li> <li>5–90</li> </ul>	<p>Define la calidad de la imagen fotográfica/texto o texto JPEG en relación con el tamaño de archivo y la calidad de la imagen.</p> <p><b>Notas:</b></p> <ul style="list-style-type: none"> <li>• "Mejor para contenido" es el valor predeterminado de fábrica.</li> <li>• 5 reduce el tamaño de archivo, pero la calidad de la imagen también se reduce.</li> <li>• 90 ofrece la mejor calidad de imagen, pero el tamaño de archivo es muy grande.</li> <li>• Este elemento de menú se aplica a Texto, Texto/Foto y a todas las funciones de digitalización.</li> </ul>
<p><b>Predet. texto</b></p> <ul style="list-style-type: none"> <li>5–90</li> </ul>	<p>Establece la calidad de la imagen del texto en relación al tamaño del archivo y a la calidad de la imagen</p> <p><b>Nota:</b> 75 es el valor predeterminado de fábrica.</p>
<p><b>Predet. texto/foto</b></p> <ul style="list-style-type: none"> <li>5–90</li> </ul>	<p>Establece la calidad de la imagen del texto en relación al tamaño del archivo y a la calidad de la imagen</p> <p><b>Nota:</b> 75 es el valor predeterminado de fábrica.</p>
<p><b>Predet. foto</b></p> <ul style="list-style-type: none"> <li>5–90</li> </ul>	<p>Establece la calidad de la imagen del texto en relación al tamaño del archivo y a la calidad de la imagen</p> <p><b>Nota:</b> 50 es el valor predeterminado de fábrica.</p>

Elemento de menú	Descripción
<b>Usar TIFF de múltiples páginas</b> Activado Desactivado	Ofrece la opción de elegir entre archivos TIFF de una sola página y archivos TIFF de múltiples páginas. Para un trabajo de digitalización a USB de varias páginas, se crea un solo archivo TIFF que contiene todas las páginas o se crean varios archivos TIFF, uno por cada página del trabajo.  <b>Notas:</b> <ul style="list-style-type: none"> <li>• Activado es el valor predeterminado de fábrica.</li> <li>• Este elemento de menú se aplica a todas las funciones de digitalización.</li> </ul>
<b>Profundidad en bits de digitalización</b> 8 bits 1 bit	Activa el modo Texto/Foto, que permite que el tamaño de los archivos sea menor mediante la utilización de imágenes de 1 bit cuando Color está desactivado.  <b>Nota:</b> 8 bits es el valor predeterminado de fábrica.
<b>Nombre de archivo base</b>	Permite introducir un nombre de archivo base.
<b>Digitalización de trabajo personalizado</b> Desactivado Activado	Le permite copiar un documento que contiene tamaños de papel mixtos en un único trabajo.  <b>Notas:</b> <ul style="list-style-type: none"> <li>• Para que este elemento de menú esté disponible debe haber instalado un disco duro de impresora y que éste funcione correctamente.</li> <li>• El valor predeterminado de fábrica es Desactivado.</li> </ul>
<b>Vista previa de digitalización</b> Activado Desactivado	Especifica si aparecerá en pantalla una vista previa de los trabajos de digitalización.  <b>Notas:</b> <ul style="list-style-type: none"> <li>• Para que este elemento de menú esté disponible debe haber instalado un disco duro de impresora y que éste funcione correctamente.</li> <li>• El valor predeterminado de fábrica es Desactivado.</li> </ul>
<b>Eliminación de fondo</b> De -4 a +4	Ajusta la cantidad de fondo visible en una copia.  <b>Nota:</b> 0 es el valor predeterminado de fábrica.
<b>Color excluido</b> Color excluido Ninguno Rojo Verde Azul Umbral de rojo predet. 0–255 Umbral de verde predet. 0–255 Umbral de azul predet. 0–255	Especifica qué color soltar durante la digitalización y en qué cantidad aumentar o disminuir el goteo  <b>Notas:</b> <ul style="list-style-type: none"> <li>• Color es el valor predeterminado de fábrica.</li> <li>• Color es el valor predeterminado de fábrica.</li> </ul>
<b>Contraste</b> 0–5 Mejor para contenido	Especifica el contraste de la salida.  <b>Nota:</b> "Mejor para contenido" es el valor predeterminado de fábrica.
<b>Imagen espejular</b> Activado Desactivado	Crea una imagen en espejo de los documentos originales  <b>Nota:</b> El valor predeterminado de fábrica es Desactivado.

Elemento de menú	Descripción
<b>Imagen en negativo</b> Activado Desactivado	Crea una imagen negativa del documento original <b>Nota:</b> El valor predeterminado de fábrica es Desactivado.
<b>Detalle de sombras</b> 0–4	Ajusta la cantidad de detalle de sombras visible en una imagen digitalizada. <b>Nota:</b> 0 es el valor predeterminado de fábrica.
<b>Digitalizar borde a borde</b> Activado Desactivado	Especifica si el documento original se digitaliza de borde a borde. <b>Nota:</b> El valor predeterminado de fábrica es Desactivado.
<b>Nitidez</b> 0–5	Ajusta la nitidez de una imagen digitalizada <b>Nota:</b> 3 es el valor predeterminado de fábrica.

## Valores de impresión

Elemento de menú	Descripción
<b>Copias</b>	Especificar el número de copias que desea imprimir.
<b>Origen del papel</b> Bandeja <x> Alim. multiuso Papel manual Tamaño/tipo sobre	Especifica el origen de papel seleccionado para suministrar papel a la impresora para que imprima desde la unidad flash.
<b>Clasificar</b> Desactivado (1,1,1,2,2,2) Activado (1,2,1,2,1,2)	Apila las páginas de un trabajo de impresión en orden al imprimir varias copias. <b>Notas:</b> <ul style="list-style-type: none"> <li>El valor predeterminado de fábrica es Desactivado. No se clasificará ninguna página.</li> <li>Con la configuración Activado, se apila el trabajo de impresión en orden.</li> </ul>
<b>Caras (dúplex)</b> 1 cara 2 caras	Activa la impresión dúplex (impresión a doble cara) para los trabajos de fax entrantes.
<b>Encuadernación dúplex</b> Borde largo Borde corto	Define la encuadernación de las páginas en dúplex y la forma en que está orientada la impresión de la cara posterior con respecto a la impresión de la cara frontal. <b>Notas:</b> <ul style="list-style-type: none"> <li>Borde largo es el valor predeterminado de fábrica.</li> <li>Con Borde largo la encuadernación se realiza por el borde izquierdo en las páginas impresas verticalmente y por el borde superior en las páginas impresas horizontalmente.</li> <li>Con Borde corto la encuadernación se realiza por el borde superior en las páginas impresas verticalmente y por el borde izquierdo en las páginas impresas horizontalmente.</li> </ul>
<b>Orientación</b> Automático Vertical Horizontal	Especifica la orientación del trabajo de impresión <b>Nota:</b> El valor predeterminado de fábrica es Automático.

Elemento de menú	Descripción
<b>N en una (páginas/cara)</b> Desactivado 2 en una 3 en una 4 en una 6 en una 9 en una 12 en una 16 en una	Especifica que se impriman imágenes de varias páginas en una de las caras de una hoja de papel. También se denomina Ahorro de papel.  <b>Notas:</b> <ul style="list-style-type: none"> <li>• El valor predeterminado de fábrica es Desactivado.</li> <li>• El número seleccionado es el número de imágenes de página que se imprimirán por cara.</li> </ul>
<b>Borde N en una</b> Ninguno Sólido	No imprime un borde alrededor de cada imagen de página al utilizar N en una  <b>Nota:</b> El valor predeterminado de fábrica es Ninguno.
<b>Orden N en una</b> Horizontal Horizontal inversa Vertical inversa Vertical	Especifica la posición de las imágenes de varias páginas al utilizar N en una  <b>Notas:</b> <ul style="list-style-type: none"> <li>• Horizontal es el valor predeterminado de fábrica.</li> <li>• La posición depende del número de imágenes y de si tienen orientación vertical u horizontal.</li> </ul>
<b>Hojas separación</b> Ninguno Entre copias Entre trabajos Entre páginas	Coloca una hoja de papel entre las páginas, copias o trabajos según el valor seleccionado.  <b>Nota:</b> El valor predeterminado de fábrica es Ninguno.
<b>Origen hoja separación</b> Bandeja <x> Alimentador manual	Especifica un origen de papel.
<b>Páginas en blanco</b> No imprimir Impresión	Especifica si se insertan páginas en blanco en un trabajo de impresión.  <b>Nota:</b> El valor predeterminado de fábrica es No imprimir.

## Valores de impresión

### Configuración, menú

Elemento de menú	Descripción
<b>Lenguaje de impresora</b> Emulación PCL Emulación PS Emulación PPDS	Define el idioma predeterminado de la impresora.  <b>Notas:</b> <ul style="list-style-type: none"> <li>• La emulación PCL utiliza un intérprete PCL para procesar los trabajos de impresión. La emulación PostScript utiliza un intérprete PS para procesar los trabajos de impresión.</li> <li>• PCL es el lenguaje de impresora predeterminado de fábrica.</li> <li>• La definición del lenguaje de impresora como predeterminado no evita que un programa de software envíe trabajos de impresión que utilicen otro lenguaje de impresora.</li> </ul>

Elemento de menú	Descripción
<b>Área de impresión</b> Normal Página completa	Define el área imprimible lógica y física <b>Notas:</b> <ul style="list-style-type: none"> <li>• Este menú no aparece si De borde a borde está activado en el menú Configuración de la impresora.</li> <li>• Normal es el valor predeterminado de fábrica. Al intentar la impresión de datos en el área no imprimible definida por el valor Normal, la impresora recorta la imagen por el límite.</li> <li>• El valor Página completa permite mover la imagen al área no imprimible definida por el valor Normal, pero la impresora recortará la imagen por el límite del valor Normal.</li> <li>• El valor Página completa sólo afecta a las páginas impresas mediante un intérprete PCL 5e. Este valor no tiene efecto en las páginas impresas con intérpretes PCL XL o PostScript.</li> </ul>
<b>Destino de carga</b> RAM Flash	Define la ubicación de almacenamiento de las descargas. <b>Notas:</b> <ul style="list-style-type: none"> <li>• RAM es el valor predeterminado de fábrica.</li> <li>• El almacenamiento de las descargas en memoria flash es permanente. Las descargas permanecen en la memoria flash incluso cuando se apaga la impresora.</li> <li>• El almacenamiento de las descargas en la memoria RAM es temporal.</li> <li>• Este menú sólo aparece si hay alguna opción de memoria flash instalada.</li> </ul>
<b>Guardar recursos</b> Activado Desactivado	Especifica cómo maneja la impresora las descargas temporales, como fuentes y macros almacenadas en la memoria RAM, si la impresora recibe un trabajo que necesite más memoria de la disponible. <b>Notas:</b> <ul style="list-style-type: none"> <li>• Desactivado es el valor predeterminado de fábrica. Desactivado define la impresora para guardar las descargas sólo hasta que se necesite memoria. Las descargas se eliminan para poder procesar los trabajos de impresión.</li> <li>• El valor Activado guarda las descargas durante los cambios de idioma y el restablecimiento de la impresora. Si la impresora se queda sin memoria, aparecerá el mensaje <b>38 Memoria llena</b> y las descargas no se eliminarán.</li> </ul>
<b>Orden de imprimir todo</b> Alfabéticamente Más antigua primero Más nueva primero	Especifica el orden de impresión de los trabajos confidenciales y retenidos cuando Imprimir todo está seleccionado <b>Notas:</b> <ul style="list-style-type: none"> <li>• Alfabéticamente es el valor predeterminado de fábrica.</li> <li>• Los trabajos de impresión siempre aparecen en orden alfabético en el panel de control de la impresora.</li> </ul>

## Menú Acabado

Elemento de menú	Descripción
<b>Caras (dúplex)</b> 1 cara 2 caras	Especifica si la impresión dúplex (a dos caras) está definida como el valor predeterminado de todos los trabajos de impresión. <b>Notas:</b> <ul style="list-style-type: none"> <li>• 1 cara es el valor predeterminado de fábrica.</li> <li>• Para establecer una impresión a dos caras en el programa de software: para usuarios de Windows, haga clic en <b>Archivo &gt; Imprimir</b> y, a continuación, haga clic en <b>Propiedades, Preferencias, Opciones, o Configuración</b>; para usuarios de Macintosh, seleccione <b>Archivo &gt; Imprimir</b> y ajuste los valores del cuadro de diálogo Imprimir y de los menús emergentes.</li> </ul>

Elemento de menú	Descripción
<b>Encuadernación dúplex</b> Borde largo Borde corto	Define la encuadernación de las páginas en dúplex y la forma en que está orientada la impresión de la cara posterior con respecto a la impresión de la cara frontal.  <b>Notas:</b> <ul style="list-style-type: none"> <li>• Borde largo es el valor predeterminado de fábrica.</li> <li>• Con Borde largo la encuadernación se realiza por el borde izquierdo en las páginas impresas verticalmente y por el borde superior en las páginas impresas horizontalmente.</li> <li>• Con Borde corto la encuadernación se realiza por el borde superior en las páginas impresas verticalmente y por el borde izquierdo en las páginas impresas horizontalmente.</li> </ul>
<b>Copias</b> 1–999	Especifica un número predeterminado de copias para cada trabajo de impresión.  <b>Nota:</b> 1 es el valor predeterminado de fábrica.
<b>Páginas en blanco</b> No imprimir Impresión	Especifica si se insertan páginas en blanco en un trabajo de impresión.  <b>Nota:</b> No imprimir es el valor predeterminado de fábrica.
<b>Clasificar</b> Desactivado (1,1,1,2,2,2) Activado (1,2,1,2,1,2)	Apila las páginas de un trabajo de impresión en orden al imprimir varias copias.  <b>Notas:</b> <ul style="list-style-type: none"> <li>• Desactivado es el valor predeterminado de fábrica.</li> <li>• Con el valor Activado, se apila el trabajo de impresión en orden.</li> <li>• Ambos valores imprimen el trabajo completo el número de veces especificado en el valor de menú Copias.</li> </ul>
<b>Hojas separación</b> Ninguno Entre copias Entre trabajos Entre páginas	Especifica si se insertan hojas de separación en blanco.  <b>Notas:</b> <ul style="list-style-type: none"> <li>• Ninguna es el valor predeterminado de fábrica.</li> <li>• Entre copias inserta una hoja en blanco entre cada copia de un trabajo de impresión si la opción Clasificación está activada. Si Clasificación está desactivada, se inserta una página en blanco entre cada conjunto de páginas impresas, es decir, después de todas las páginas 1, todas las páginas 2, etc.</li> <li>• Entre trabajos inserta una hoja en blanco entre trabajos de impresión.</li> <li>• Entre páginas inserta una hoja en blanco entre todas las páginas del trabajo de impresión. Esta opción resulta útil si imprime transparencias o inserta páginas en blanco en un documento para notas.</li> </ul>
<b>Origen separador</b> Bandeja <x> Alimentador multiuso	Especifica el origen del papel para las hojas de separación.  <b>Notas:</b> <ul style="list-style-type: none"> <li>• Bandeja 1 (bandeja estándar) es el valor predeterminado de fábrica.</li> <li>• En el menú Papel, el valor Configurar multiuso debe estar definido como Cassette para que aparezca Alimentador multiuso como valor de menú.</li> </ul>

Elemento de menú	Descripción
<b>N en una (páginas-cara)</b> Desactivado 2 en una 3 en una 4 en una 6 en una 9 en una 12 en una 16 en una	Especifica que se impriman imágenes de varias páginas en una de las caras de una hoja de papel. <b>Notas:</b> <ul style="list-style-type: none"> <li>Desactivado es el valor predeterminado de fábrica.</li> <li>El número seleccionado es el número de imágenes de página que se imprimirán por cara.</li> </ul>
<b>Orden de N en una</b> Horizontal Horizontal inversa Vertical inversa Vertical	Especifica la posición de las imágenes de varias páginas al utilizar N en una (páginas-caras). <b>Notas:</b> <ul style="list-style-type: none"> <li>Horizontal es el valor predeterminado de fábrica.</li> <li>La posición depende del número de imágenes y de si tienen orientación vertical u horizontal.</li> </ul>
<b>Orientación</b> Automático Horizontal Vertical	Especifica la orientación de una hoja de varias páginas. <b>Nota:</b> Automático es el valor predeterminado de fábrica. La impresora selecciona entre la orientación vertical y la horizontal.
<b>Borde de N en una</b> Ninguno Sólido	Imprime un borde alrededor de cada imagen de página cuando utilice N en una (páginas-caras) <b>Nota:</b> Ninguna es el valor predeterminado de fábrica.

## Menú Calidad

Elemento de menú	Descripción
<b>Resolución impresión</b> 300 ppp 600 ppp 1200 ppp Calidad imagen 1200 Calidad imagen 2400	Especifica la resolución de la salida impresa <b>Nota:</b> 600 ppp es el valor predeterminado de fábrica. El valor predeterminado del controlador de impresora es 1200 IQ.
<b>Realce de píxeles</b> Desactivado Fuentes Horizontalmente Verticalmente Ambas direcciones	Mejora la calidad de impresión de las fuentes y gráficos pequeños <b>Notas:</b> <ul style="list-style-type: none"> <li>El valor predeterminado de fábrica es Desactivado.</li> <li>Las fuentes aplican este valor sólo al texto.</li> <li>Oscurece las líneas de texto y las imágenes en horizontal.</li> <li>Oscurece las líneas de texto y las imágenes en vertical.</li> <li>Ambas direcciones oscurece las líneas horizontales y verticales en el texto y las imágenes.</li> </ul>
<b>Intensidad del tóner</b> 1–10	Aclara u oscurece los documentos impresos <b>Notas:</b> <ul style="list-style-type: none"> <li>8 es el valor predeterminado de fábrica.</li> <li>Si se selecciona un número más bajo, se contribuye al ahorro de tóner.</li> </ul>



Elemento de menú	Descripción
<b>Mejorar lín. finas</b> Activado Desactivado	Activa un modo de impresión aconsejable para archivos como dibujos de arquitectura, mapas, diagramas de circuitos eléctricos y organigramas.  <b>Notas:</b> <ul style="list-style-type: none"> <li>• El valor predeterminado de fábrica es Desactivado.</li> <li>• Para configurar Mejorar lín. finas mediante el servidor Web incorporado, escriba la dirección IP de la impresora de red en la ventana del navegador.</li> </ul>
<b>Correc. grises</b> Automático Desactivado	Ajusta el valor de gris de la salida impresa.  <b>Nota:</b> El valor predeterminado de fábrica es Automático.
<b>Brillo</b> De -6 a +6	Ajusta u oscurece documentos impresos y ahorra tóner.  <b>Notas:</b> <ul style="list-style-type: none"> <li>• 0 es el valor predeterminado de fábrica.</li> <li>• Un valor negativo oscurece el texto, las imágenes y los gráficos. Un valor positivo las hace más claras y ahorra tóner.</li> </ul>
<b>Contraste</b> 0–5	Ajusta el grado de diferencia entre los niveles de gris de la salida impresa  <b>Notas:</b> <ul style="list-style-type: none"> <li>• 0 es el valor predeterminado de fábrica.</li> <li>• Valores más altos muestran más diferencia entre los niveles de gris.</li> </ul>

## Menú Utilidades

Elemento de menú	Descripción
<b>Formatear flash</b> Sí No	Formatea la memoria flash. La memoria flash es la memoria que se agrega instalando una tarjeta opcional de memoria flash en la impresora.  <b>Advertencia—Posibles daños:</b> No desconecte la impresora mientras se formatea la memoria flash.  <b>Notas:</b> <ul style="list-style-type: none"> <li>• Para que este elemento de menú esté disponible debe haber instalada una tarjeta opcional de memoria flash en la impresora y que ésta funcione correctamente. La tarjeta opcional de memoria flash no debe estar protegida contra lectura/escritura ni escritura.</li> <li>• Si selecciona Sí, se eliminan todos los datos almacenados en la memoria flash.</li> <li>• No cancela la solicitud de formateo.</li> </ul>
<b>Rastreo hex.</b> Activado	Ayuda al aislamiento del origen de los problemas en los trabajos de impresión.  <b>Notas:</b> <ul style="list-style-type: none"> <li>• Si se selecciona Activado, todos los datos enviados a la impresora se imprimen en representación hexadecimal y de caracteres y los códigos de control no se ejecutan.</li> <li>• Para salir o desactivar el Rastreo hex., apague la impresora o reiníciela.</li> </ul>
<b>Estimador de cobertura</b> Desactivado Activado	Proporciona una estimación del porcentaje de cobertura de negro en una página. La estimación se imprime en una página de separación al finalizar cada trabajo de impresión.  <b>Nota:</b> Desactivado es el valor predeterminado de fábrica.

## Menú XPS

Elemento de menú	Descripción
<b>Imprimir páginas de errores</b> Desactivado Activado	Imprime una página con la información de los errores, incluidos los errores de marcado XML. <b>Nota:</b> Desactivado es el valor predeterminado de fábrica.

## Menú PDF

Elemento de menú	Descripción
<b>Ajustar a ventana</b> Yes No	Ajusta el contenido de la página al tamaño de papel seleccionado. <b>Nota:</b> No es el valor predeterminado de fábrica.
<b>Anotaciones</b> No imprimir Imprimir	Imprime anotaciones en un PDF. <b>Nota:</b> No imprimir es el valor predeterminado de fábrica.

## PostScript, menú

Elemento de menú	Descripción
<b>Imprimir error PS</b> Activado Desactivado	Imprime una página que contiene el error de PostScript. <b>Nota:</b> Desactivado es el valor predeterminado de fábrica.
<b>Prioridad de fuente</b> Residente Flash	Establece el orden de búsqueda de fuentes. <b>Notas:</b> <ul style="list-style-type: none"> <li>Residente es el valor predeterminado de fábrica.</li> <li>Para que este elemento de menú esté disponible debe estar instalada una tarjeta opcional de memoria flash en la impresora y que funcione correctamente.</li> <li>La tarjeta opcional de memoria flash no debe estar protegida contra lectura/escritura o escritura, ni con contraseña.</li> <li>Tamaño mem. int. no debe estar definida en 100%.</li> </ul>

## Emulación PCL, menú

Elemento de menú	Descripción
<b>Origen de fuente</b> Residente Descargar Flash Todos	Especifica el conjunto de fuentes disponible <b>Notas:</b> <ul style="list-style-type: none"> <li>Residente es el valor predeterminado de fábrica. Muestra el conjunto de fuentes predeterminado de fábrica cargado en la memoria RAM.</li> <li>Carga aparece sólo si existen fuentes cargadas. Muestra todas las fuentes cargadas en la memoria RAM.</li> <li>Flash aparece sólo si está instalada una tarjeta de memoria flash opcional que contiene fuentes.</li> <li>La opción de memoria flash debe tener el formato correcto y no puede estar protegida contra lectura/escritura, escritura o con contraseña.</li> <li>Todas muestra todas las fuentes disponibles para cualquier opción.</li> </ul>
<b>Nombre de fuente</b> <lista de fuentes>	Permite visualizar o cambiar los valores en una lista de selección
<b>Juego de símbolos</b> <lista de juegos de símbolos>	Permite visualizar o cambiar los valores en una lista de selección
<b>Valores de Emulación PCL</b> Tamaño en puntos 1–1008	Cambia el tamaño de los puntos para fuentes tipográficas escalables. <b>Notas:</b> <ul style="list-style-type: none"> <li>12 es el valor predeterminado de fábrica.</li> <li>Tamaño en puntos se refiere a la altura de los caracteres de la fuente. Un punto es igual a 1/72 pulgadas aproximadamente.</li> <li>Los tamaños en puntos se pueden aumentar o reducir en incrementos de 0,25.</li> </ul>
<b>Valores de Emulación PCL</b> Paso 0,08–100	Especifica el paso para fuentes de monoespaciado escalable. <b>Notas:</b> <ul style="list-style-type: none"> <li>10 es el valor predeterminado de fábrica.</li> <li>Paso es el número de caracteres de espacio fijo por pulgada (cpp).</li> <li>El paso se puede aumentar o reducir en incrementos de 0,01 cpp.</li> <li>En el caso de fuentes de monoespaciado no escalable, el paso aparece en la pantalla, pero no se puede modificar.</li> </ul>
<b>Valores de Emulación PCL</b> Orientación Vertical Horizontal	Especifica la orientación del texto y los gráficos en la página. <b>Notas:</b> <ul style="list-style-type: none"> <li>Vertical es el valor predeterminado de fábrica.</li> <li>Vertical imprime el texto y los gráficos paralelos al borde corto de la página.</li> <li>Horizontal imprime el texto y los gráficos paralelos al borde largo de la página.</li> </ul>
<b>Valores de Emulación PCL</b> Líneas por página 1–255	Especifica el número de líneas que se imprimen en cada página. <b>Notas:</b> <ul style="list-style-type: none"> <li>60 es el valor predeterminado de fábrica para EE.UU. 64 es el valor predeterminado de fábrica internacional.</li> <li>La impresora define la cantidad de espacio entre cada línea según los valores Líneas por página, Tamaño del papel y Orientación. Seleccione los valores correctos de Tamaño del papel y Orientación antes de configurar Líneas por página.</li> </ul>

Elemento de menú	Descripción
<b>Valores de Emulación PCL</b> Ancho A4 198 mm 203 mm	Define la impresora para imprimir en papel de tamaño A4. <b>Notas:</b> <ul style="list-style-type: none"> <li>• 198 mm es el valor predeterminado de fábrica.</li> <li>• El valor 203 mm define el ancho de la página para permitir la impresión de ochenta caracteres de paso 10.</li> </ul>
<b>Valores de Emulación PCL</b> CR auto tras LF Activado Desactivado	Especifica si la impresora introduce automáticamente un retorno de carro (CR) después de un comando de control de avance de línea (LF). <b>Nota:</b> El valor predeterminado de fábrica es Desactivado.
<b>Valores de Emulación PCL</b> LF auto tras CR Activado Desactivado	Especifica si la impresora introduce automáticamente un avance de línea (LF) después de un comando de control de retorno de carro (CR). <b>Nota:</b> El valor predeterminado de fábrica es Desactivado.
<b>Renumerar bandeja</b> Asignar alim multiuso Desactivado Ninguno 0–199 Asignar bandeja <x> Desactivado Ninguno 0–199 Asignar papel manual Desactivado Ninguno 0–199 Asig. sobre man. Desactivado Ninguno 0–199	Configura la impresora para que funcione con software de impresora o programas que utilicen distintas asignaciones de orígenes para bandejas y alimentadores. <b>Notas:</b> <ul style="list-style-type: none"> <li>• El valor predeterminado de fábrica es Desactivado.</li> <li>• Ninguno no es una selección disponible. Sólo aparece cuando se selecciona el intérprete PCL 5.</li> <li>• Ninguno ignora el comando de selección de alimentación del papel.</li> <li>• 0–199 permite la asignación de un valor personalizado.</li> </ul>
<b>Renumerar bandeja</b> Ver predeterm. fábrica Predeterminado alimentador multiuso = 8 Predeterminado bandeja 1 = 1 Predeterminado bandeja 2 = 4 Predeterminado bandeja 3 = 5 Predeterminado bandeja 4 = 20 Predeterminado bandeja 5 = 21 Predeterminado sobres = 6 Predeterminado papel manual = 2 Predeterminado sobres manual = 3	Le permite ver el valor predeterminado asignado de fábrica para cada bandeja o alimentador <b>Notas:</b> <ul style="list-style-type: none"> <li>• La impresora admite una bandeja estándar de 250 hojas y puede tener instalado un solo alimentador opcional de 250 o 550 hojas. Por tanto, sólo los valores Bandeja 1 y Bandeja 2 son válidos para la impresora</li> <li>• Los valores predeterminados de fábrica aparecen aunque el origen no esté instalado.</li> </ul>

Elemento de menú	Descripción
<b>Renumerar bandeja</b> Restaurar valores pred. Sí No	Devuelve todas las asignaciones de bandejas y alimentadores a los valores predeterminados de fábrica.

## Menú PPDS

Elemento de menú	Descripción
<b>Orientación</b> Vertical Horizontal	Define la orientación del texto y los gráficos en la página. <b>Notas:</b> <ul style="list-style-type: none"> <li>• Vertical es el valor predeterminado de fábrica.</li> <li>• Los valores se duplican en el menú Emulación PCL.</li> </ul>
<b>Líneas por página</b> 1–255	Define el número de líneas que se imprimen en cada página. <b>Notas:</b> <ul style="list-style-type: none"> <li>• 64 es el valor predeterminado de fábrica.</li> <li>• La impresora define la cantidad de espacio entre cada línea según los valores Líneas por página, Tamaño del papel y Orientación. Seleccione los valores correctos de Tamaño del papel y Orientación antes de configurar Líneas por página.</li> </ul>
<b>Líneas por pulgada</b> 0,25–30,00	Define el número de líneas que se imprime por pulgada. <b>Notas:</b> <ul style="list-style-type: none"> <li>• 6 es el valor predeterminado de fábrica.</li> <li>• Los líneas por pulgada se puede aumentar o reducir en incrementos de 0,25 pulgadas</li> </ul>
<b>Formato de página</b> Imprimir Completa	Define el área imprimible lógica y física de la página. <b>Notas:</b> <ul style="list-style-type: none"> <li>• Imprimir es el valor predeterminado de fábrica. Los datos de impresión mantienen su posición con respecto al borde del papel.</li> <li>• Cuando se selecciona Completa, los márgenes del documento se calculan desde la esquina superior izquierda del borde físico de la página.</li> <li>• No se imprime fuera del área imprimible.</li> </ul>
<b>Juego de caracteres</b> 1 2	Especifica un juego de caracteres predeterminado para los trabajos de impresión PPDS. <b>Notas:</b> <ul style="list-style-type: none"> <li>• 2 es el valor predeterminado de fábrica. El juego de caracteres 2 está formado por caracteres y símbolos imprimibles utilizados en los idiomas de inglés no estadounidense.</li> <li>• Cuando se selecciona Juego de caracteres 1, los valores asignados a la impresora se interpretan como comandos de impresora.</li> </ul>
<b>Más aproximada</b> Activado Desactivado	Sustituye una fuente que falta con una fuente similar <b>Nota:</b> Activado es el valor predeterminado de fábrica. Si no se encuentra la fuente solicitada, la impresora utilizará una fuente similar.

Elemento de menú	Descripción
<b>Renumerar bandeja 1</b> Desactivado Bandeja 2	Configura la impresora para que funcione con software de impresora o programas que utilicen distintas asignaciones de orígenes para bandejas y alimentadores. <b>Notas:</b> <ul style="list-style-type: none"> <li>Desactivado es el valor predeterminado de fábrica.</li> <li>Bandeja 2 sólo aparece cuando está instalada.</li> </ul>
<b>CR auto tras LF</b> Activado Desactivado	Especifica si la impresora introduce automáticamente un retorno de carro (CR) después de un comando de control de avance de línea (LF). <b>Notas:</b> <ul style="list-style-type: none"> <li>Desactivado es el valor predeterminado de fábrica.</li> <li>Los valores se duplican en el menú Emulación PCL.</li> </ul>
<b>LF auto tras CR</b> Activado Desactivado	Especifica si la impresora introduce automáticamente un avance de línea (LF) después de un comando de control de retorno de carro (CR). <b>Notas:</b> <ul style="list-style-type: none"> <li>Desactivado es el valor predeterminado de fábrica.</li> <li>Los valores se duplican en el menú Emulación PCL.</li> </ul>

## HTML, menú

Elemento de menú	Descripción
<b>Fuente</b> Antique Olive Apple Chancery Arial MT Avant Garde Bodoni Bookman Chicago Clarendon Cooper Black Copperplate Coronet Courier Eurostile Garamond Geneva Gill Sans Goudy Helvetica Hoefler Text	Intl CG Times Intl Courier Intl Univers Joanna MT Letter Gothic Lubalin Graph Marigold MonaLisa Recut Monaco New CenturySbk New York Optima Oxford Palatino StempelGaramond Taffy Times TimesNewRoman Univers Zapf Chancery
	Define la fuente predeterminada para los documentos HTML. <b>Notas:</b> <ul style="list-style-type: none"> <li>se utilizará la fuente Times en los documentos HTML que no especifiquen ninguna fuente.</li> <li>Las siguientes fuentes sólo aparecen si está instalada la tarjeta de fuentes DBCS correspondiente: HG-GothicB, MSung-Light, MD_DotumChe y MingMT-Light.</li> </ul>

Elemento de menú	Descripción
<b>Tamaño de fuente</b> 1–255 pt	Define el tamaño de fuente predeterminado para documentos HTML. <b>Notas:</b> <ul style="list-style-type: none"> <li>• 12 pt es el valor predeterminado de fábrica.</li> <li>• El tamaño de fuente se puede aumentar en incrementos de 1 punto.</li> </ul>
<b>Graduar</b> 1–400%	Ajusta el tamaño de la fuente predeterminada para documentos HTML. <b>Notas:</b> <ul style="list-style-type: none"> <li>• 100% es el valor predeterminado de fábrica.</li> <li>• El escalado se puede aumentar en incrementos del 1%.</li> </ul>
<b>Orientación</b> Vertical Horizontal	Define la orientación de página para documentos HTML. <b>Nota:</b> Vertical es el valor predeterminado de fábrica.
<b>Tamaño de margen</b> 8–255 mm	Define el margen de la página para documentos HTML. <b>Notas:</b> <ul style="list-style-type: none"> <li>• 19 mm es el valor predeterminado de fábrica.</li> <li>• Tamaño de margen puede aumentar en incrementos de 1 mm.</li> </ul>
<b>Fondos</b> No imprimir Impresión	Especifica si se van a imprimir fondos en documentos HTML. <b>Nota:</b> Imprimir es el valor predeterminado de fábrica.

## Menú Imagen

Elemento de menú	Descripción
<b>Ajuste automático</b> Activado Desactivado	Selecciona un tamaño de papel, una proporción y una orientación óptimos. <b>Notas:</b> <ul style="list-style-type: none"> <li>• Activado es el valor predeterminado de fábrica.</li> <li>• El valor Activado anula los de proporción y orientación en algunas imágenes.</li> </ul>
<b>Invertir</b> Activado Desactivado	Invierte las imágenes monocromas de dos tonos. <b>Notas:</b> <ul style="list-style-type: none"> <li>• Desactivado es el valor predeterminado de fábrica.</li> <li>• El tamaño de fuente se puede aumentar en incrementos de 1 punto.</li> <li>• Este valor no se aplica a imágenes GIF o JPEG.</li> </ul>
<b>Proporción</b> Marcar superior izda Más aproximada Marcar centro Ajustar altura/ancho Ajustar altura Ajustar ancho	Ajusta la imagen para que quepa en el tamaño del papel seleccionado. <b>Notas:</b> <ul style="list-style-type: none"> <li>• Más aproximada es el valor predeterminado de fábrica.</li> <li>• Si Ajuste automático está definido en Activado, Proporción se define de forma automática en Más aproximada.</li> </ul>

Elemento de menú	Descripción
<b>Orientación</b> Vertical Horizontal Vertical inverso Horizontal inverso	Define la orientación de la imagen. <b>Nota:</b> Vertical es el valor predeterminado de fábrica.

## Menú Ayuda

El menú Ayuda consta de páginas de ayuda que se almacenan en la impresora como PDF. Contienen información sobre el uso de la impresora y la realización de tareas. Puede seleccionar imprimir cada una de ellas de forma individual o seleccionar **Imprimir todas las guías** para imprimirlas todas a la vez.

En la impresora hay almacenadas versiones en inglés, francés, alemán y español. Hay otras traducciones disponibles en el CD *Software y documentación*.



# Mantenimiento de la impresora

De forma periódica, se deben realizar determinadas tareas para mantener una calidad de impresión óptima.

## Limpeza del exterior de la impresora

- 1 Asegúrese de que la impresora está apagada y desenchufada.

**⚠ PRECAUCIÓN: PELIGRO DE DESCARGAS ELÉCTRICAS** Para evitar el riesgo de shock eléctrico al limpiar el exterior de la impresora, desconecte el cable de electricidad del enchufe de la pared y desconecte todos los cables de la impresora antes de continuar.

- 2 Retire todo el papel de la impresora.
- 3 Humedezca con agua un paño limpio y sin pelusa.

**Advertencia—Posibles daños:** No utilice limpiadores o detergentes domésticos, ya que pueden deteriorar el acabado de la impresora.

- 4 Limpie sólo el exterior de la impresora.

**Advertencia—Posibles daños:** El uso de un paño humedecido para limpiar el interior puede dañar la impresora.

- 5 Asegúrese de que todas las partes de la impresora están secas antes de iniciar un nuevo trabajo de impresión.

## Limpeza del cristal del escáner

Si experimenta algún problema de impresión, como pueden ser rayas en las imágenes copiadas o escaneadas, limpie las áreas que se indican.

- 1 Humedezca ligeramente un trapo suave que no suelte pelusas o utilice una toallita de papel humedecida.
- 2 Abra la cubierta del escáner.

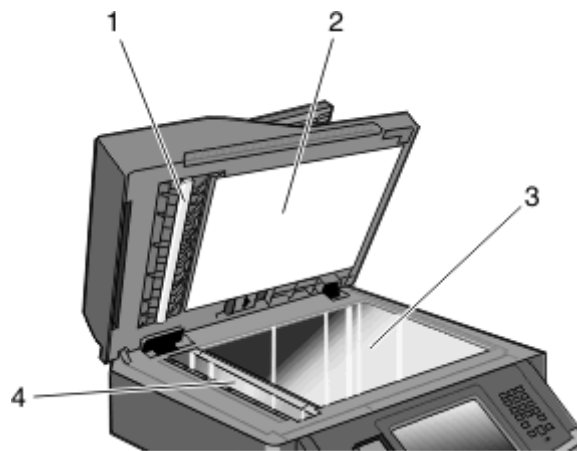

1	Parte inferior blanca de la cubierta del ADF
2	Parte inferior blanca de la cubierta del escáner
3	Cristal del escáner

**4** Cristal del ADF

- 3 Limpie las áreas que se muestran y deje que se sequen.
- 4 Cierre la cubierta del escáner.

## Limpiar los rodillos de separación del alimentador automático de documentos (ADF)

Después de que haya copiado unas 50.000 copias mediante el ADF, limpie los rodillos de separación del ADF.

- 1 Abra la cubierta del ADF.

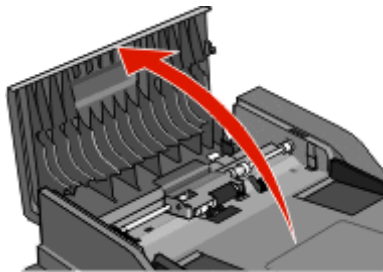

- 2 Desbloquee el rodillo de separación.

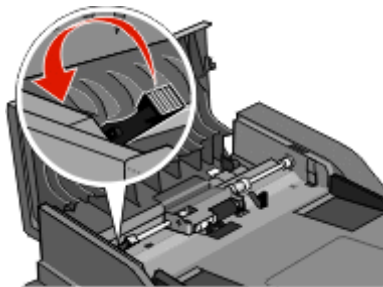

- 3 Retire el rodillo de separación.

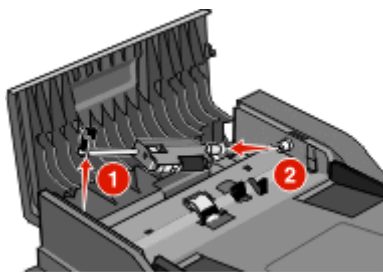

- 4 utilice un trapo limpio, sin pelusa y humedecido con agua para limpiar los rodillos separadores.

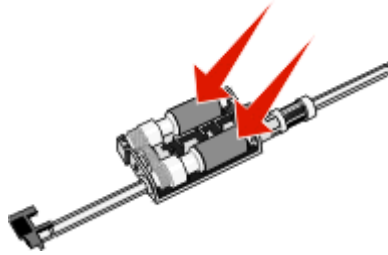

- 5 Vuelva a instalar el rodillo de separación.

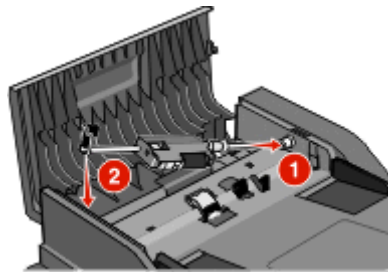

- 6 Bloquee el rodillo de separación.

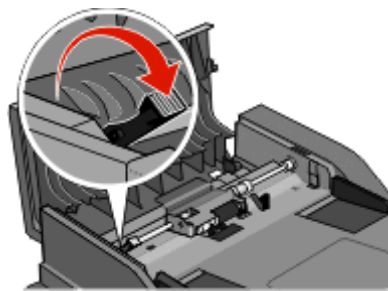

- 7 Cierre la cubierta del ADF.

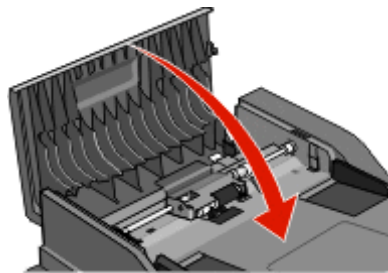

## Ajuste del registro del escáner

Registro del escáner es un proceso para alinear el área de digitalización con la ubicación del papel. Para ajustar el registro del escáner manualmente:

- 1 Apague la impresora.
- 2 Limpie el cristal del escáner y el material de soporte.
- 3 Mantenga pulsado **3** y **6** hasta que aparezca la barra de progreso.

- 4 Suelte los botones.  
La impresora realiza la secuencia de encendido y, a continuación, aparece el menú Diagnóstico.
- 5 Toque la flecha hacia arriba o hacia abajo hasta que aparezca **Prueba de escáner**.
- 6 Toque **Prueba de escáner**.
- 7 Toque la flecha hacia arriba o hacia abajo hasta que aparezca **Registro manual del escáner**.
- 8 Pulse **Registro manual del escáner**.
- 9 Toque las flechas hacia la izquierda o hacia la derecha para cambiar las configuraciones.
- 10 Pulse **Enviar**.

## Almacenamiento de suministros

Guarde los suministros de la impresora en un lugar fresco y limpio. Almacene los suministros hacia arriba en sus embalajes originales hasta su utilización.

No exponga los suministros a:

- Luz directa del sol
- Temperaturas superiores a 35 °C (95 °F)
- Alta humedad por encima del 80%
- Aire salado
- Gases corrosivos
- Mucho polvo

## Comprobación del estado de los suministros

Cuando se necesita un suministro de repuesto o mantenimiento, aparece un mensaje en la pantalla.

### Comprobación del estado de los suministros desde el panel de control de la impresora

- 1 Asegúrese de que la impresora está encendida y que aparece **Lista**.
- 2 En la pantalla inicial, pulse **Estado/Suministros**.

**Nota:** Si **Estado/Suministros** no aparece en la pantalla de inicio, imprima una página de valores de menú para revisar el estado de los suministros.

### Comprobación del estado de suministros desde un ordenador de red

**Nota:** El ordenador deberá estar conectado a la misma red que la impresora.

1 Introduzca la dirección IP de la impresora en el campo de dirección del navegador Web.

**Nota:** Si no conoce la dirección IP de la impresora, imprima una página de configuración de red y busque la dirección IP en la sección TCP/IP.

2 Haga clic en **Estado del dispositivo**. Aparece la página Estado del dispositivo con un resumen de los niveles de suministros.

## Solicitud de suministros

**Advertencia—Posibles daños:** la garantía no cubre los daños producidos por el uso de suministros o recambios que no sean del fabricante de esta impresora. El uso de suministros o recambios que no sean del fabricante de esta impresora puede mermar la calidad de impresión.

**Nota:** las estimaciones de duración de todos los suministros de la impresora se realizan en base a la impresión en papel normal de tamaño Carta o A4.

## Impresora conectada a una red

1 Escriba la dirección IP de la impresora en el navegador Web para iniciar la Herramienta Web de configuración Dell.

2 Haga clic en **www.dell.com/supplies**.

## Impresora conectada localmente a un equipo

1 Haga clic en  o en **Iniciar**.

2 Haga clic en **Todos los programas** o **Programas** y, a continuación, seleccione la carpeta del programa de la impresora de la lista.

3 Seleccione **Inicio de la impresora**.

4 Seleccione la impresora de la lista desplegable de impresoras.

5 Haga clic en **Aplicación de nueva solicitud de suministros de impresora de Dell**.

Se abre la ventana **Solicitar cartuchos de tóner**.

6 Seleccione el modelo de impresora de la lista.

7 Introduzca el número de la etiqueta de servicio de la impresora Dell.

**Nota:** este número se encuentra en el interior de la cubierta frontal de la impresora.

8 Haga clic en **Visite el sitio Web de solicitud de cartuchos de Dell**.

## Sustitución de suministros

### Sustitución del cartucho de tóner

Cuando aparezca el mensaje **88 Cartucho bajo** o cuando la impresión aparezca difuminada, quite el cartucho de tóner. Agítelo firmemente de un lado a otro y de delante hacia atrás varias veces para redistribuir el tóner y, a continuación, vuelva a instalarlo y continúe imprimiendo. Si al agitar el cartucho no se mejora la calidad de impresión, sustituya el cartucho de tóner.

**Nota:** Puede comprobar cuánto tóner queda en el cartucho imprimiendo una página de valores de menú.

Para sustituir el cartucho de tóner:

- 1 Abra la puerta frontal pulsando el botón en el lateral izquierdo de la impresora y bajando la puerta.

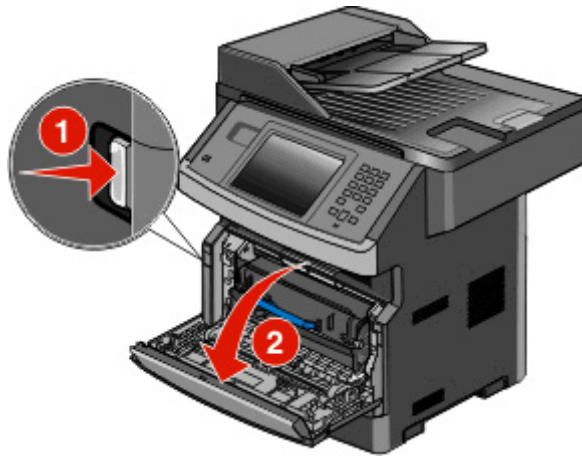

- 2 Pulse el botón de la base del kit del fotoconductor. Suba y extraiga el cartucho de tóner mediante la palanca.

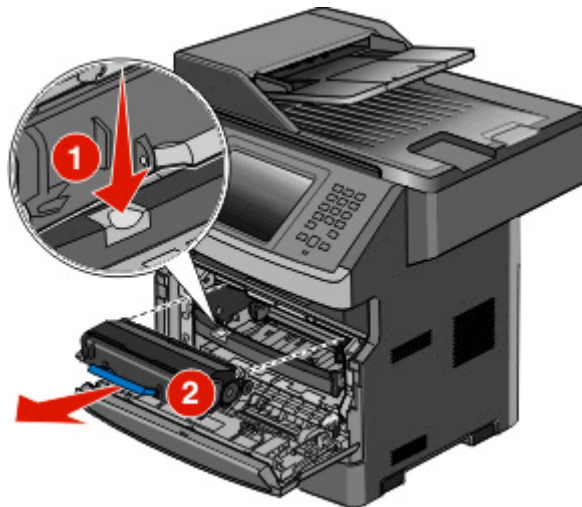

- 3 Desembale el nuevo cartucho de tóner.

**Advertencia—Posibles daños:** Al sustituir un cartucho de tóner, no deje el kit del fotoconductor expuesto a la luz directa durante mucho tiempo. Una exposición prolongada a la luz puede provocar problemas de calidad de impresión.

- 4 Gire el cartucho en todas las direcciones para distribuir el t nner.

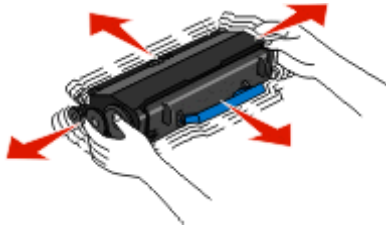

- 5 Instale el cartucho de t nner nuevo alineando los rodillos del cartucho de t nner con las flechas de las pistas del kit de fotoconductor. Presione el cartucho de t nner todo lo posible. El cartucho *encaja* en su sitio si se ha instalado correctamente.

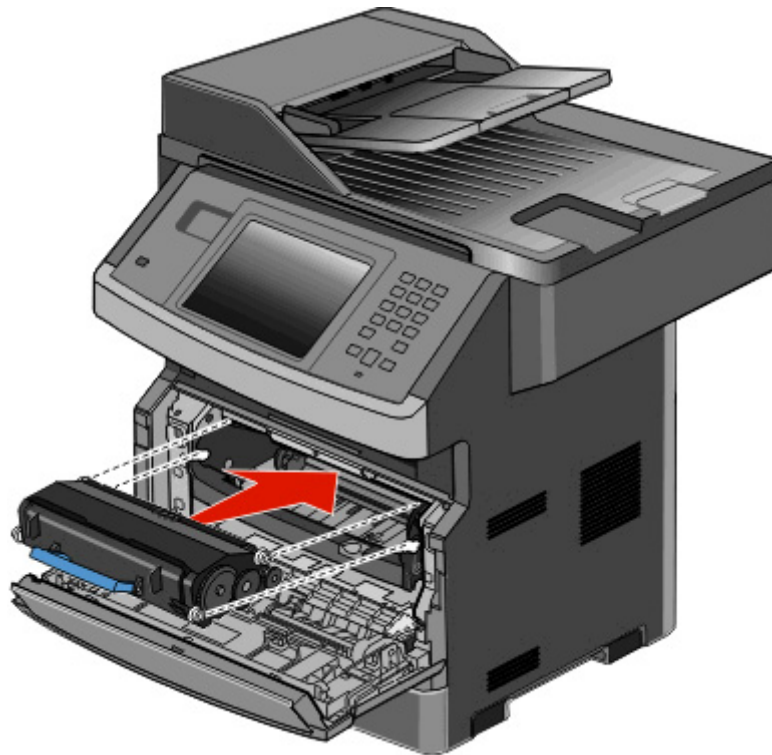

- 6 Cierre la puerta frontal.

## Reemplazar el kit de fotoconductor

La impresora le avisa antes de que el kit del fotoconductor alcance el n mero m ximo de p ginas mostrando **84 Agot ndose kit FC o 84 Cambiar kit FC** en la pantalla. Tambi n puede ver el estado del kit del fotoconductor imprimiendo una p gina de valores del men .

Cuando aparece por primera vez **84 Agot ndose kit FC o 84 Cambiar kit FC**, debe solicitar inmediatamente un nuevo kit del fotoconductor. Aunque la impresora puede seguir funcionando correctamente despu s de que el kit del fotoconductor llegue al final de su ciclo de uso normal, la calidad de impresi n disminuye notablemente.

**Nota:** El kit del fotoconductor es una sola unidad.

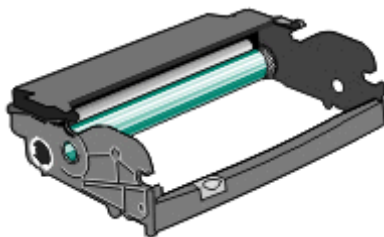

- 1 Abra la cubierta frontal pulsando el botón en el lateral izquierdo de la impresora y bajando la cubierta.
- 2 Extraiga el conjunto del kit del fotoconductor y el cartucho de tóner de la impresora mediante la palanca del cartucho.

**Nota:** El kit del fotoconductor y la unidad del cartucho de tóner.

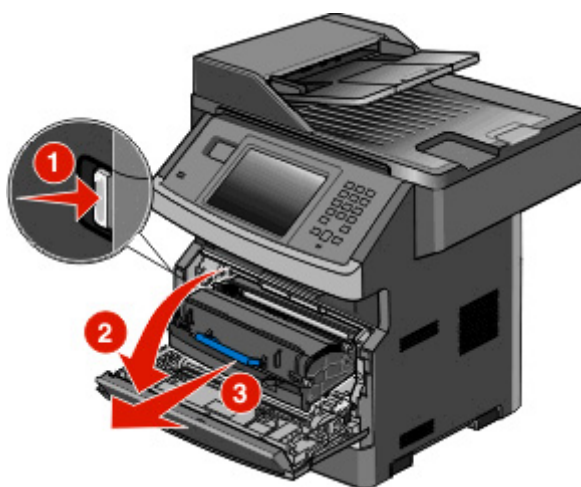

Coloque la unidad en una superficie plana y limpia.

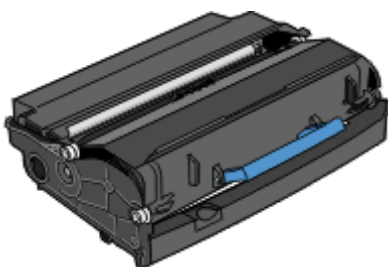



- 3 Pulse el botón en la base del kit del fotoconductor. Tire de la palanca del cartucho de tóner hacia arriba y hacia fuera.

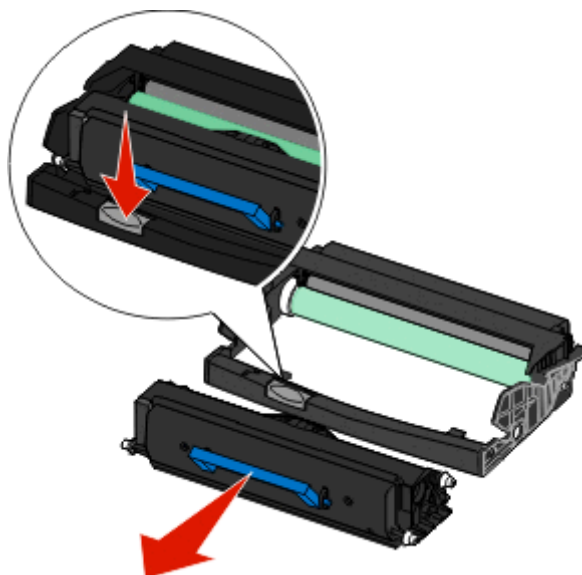

- 4 Desembale el nuevo kit de fotoconductor. Tenga cuidado de no tocar el tambor del fotoconductor.

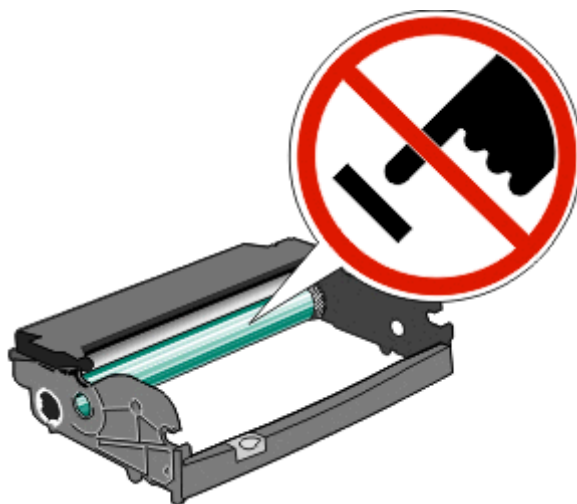

- 5 Inserte el cartucho de tóner en el kit del fotoconductor alineando los rodillos del cartucho con las pistas. Empuje el cartucho de tóner hasta que *encaje* en su sitio.

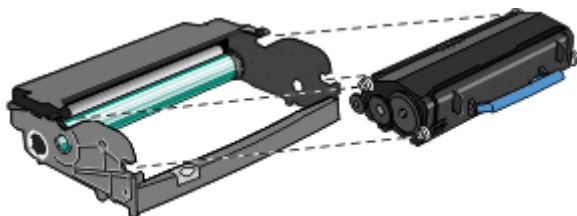

- 6 Instale la unidad en la impresora alineando la flechas en las guías de la unidad con las flechas de la impresora. Empuje la unidad todo lo que sea posible.

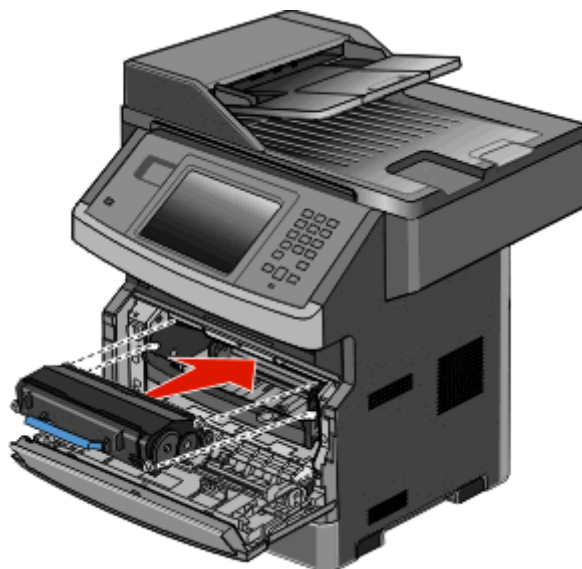

- 7 Una vez sustituido el kit del fotoconductor, restablezca el contador de éste. Para restablecer el contador, consulte la hoja de instrucciones incluida con el nuevo kit del fotoconductor.

**Advertencia—Posibles daños:** Si se restablece el contador del fotoconductor sin cambiar el fotoconductor, se puede dañar la impresora y anular la garantía.

- 8 Cierre la puerta frontal.

## Reciclaje de los productos de Dell

Para devolver a Dell sus productos para el reciclaje de los mismos:

- 1 Visite nuestro sitio Web en [www.dell.com/recycling](http://www.dell.com/recycling).
- 2 Seleccione su país en la lista.
- 3 Siga las instrucciones que aparecen en la pantalla del ordenador.

## Desplazamiento de la impresora a otra ubicación

**Advertencia—Posibles daños:** Cualquier daño de la impresora ocasionado por su desplazamiento inadecuado queda fuera de la cobertura de garantía de la impresora.

**⚠ PRECAUCIÓN: POSIBLES DAÑOS PERSONALES:** El peso de la impresora es superior a 18 kg (40 lb) y se necesitan dos o más personas con formación para levantarla de forma segura.

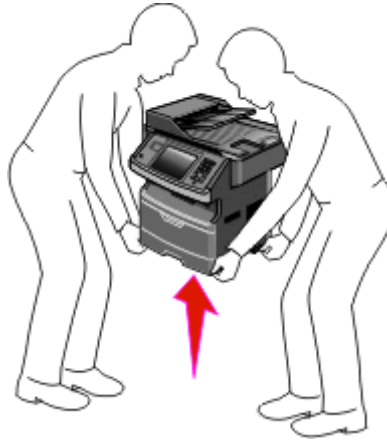

**⚠ PRECAUCIÓN: POSIBLES DAÑOS PERSONALES:** Siga estas instrucciones para evitar daños personales o en la impresora:

- Pulse el interruptor para apagar la impresora y, a continuación, desenchufe el cable de alimentación de la toma de la pared.
- Desconecte todos los cables de la impresora antes de desplazarla.
- Use las agarraderas que están a ambos lados de la impresora para levantarla.
- No ponga los dedos bajo la impresora cuando la coloque.
- Antes de configurar la impresora, asegúrese de que todo está despejado alrededor. Para obtener más información, consulte “Selección de ubicación para la impresora” en la página 19.

La impresora y los accesorios opcionales se pueden desplazar de forma segura a otra ubicación teniendo en cuenta las siguientes precauciones:

- Si utiliza un carro para desplazar la impresora, éste debe ser lo suficientemente estable para aguantar el peso del aparato y debe tener una superficie que pueda abarcar todo el área de la impresora.
- Mantenga la impresora en posición vertical.
- Se deben evitar los movimientos bruscos.

## Envío de la impresora

Al enviar la impresora, utilice el embalaje original o póngase en contacto con el punto de venta para obtener un kit de traslado.

# Soporte administrativo

## Utilización del servidor Web incorporado

Si la impresora está instalada en una red, puede utilizar el servidor Web incorporado para varias funciones como:

- Ver en una pantalla virtual el panel de control de la impresora
- Comprobación del estado de los suministros de la impresora
- Configuración de los valores de impresora
- Configuración de los valores de red
- Ver informes

Para acceder al servidor Web incorporado, introduzca la dirección IP de la impresora en el campo de dirección del navegador Web.

## Comprobación del estado del dispositivo

En la página Estado del dispositivo del servidor Web incorporado es posible ver los valores de las bandejas, el nivel de tóner en el cartucho de tóner, el porcentaje de duración restante del kit del fotoconductor y las medidas de capacidad de ciertas piezas de la impresora. Para acceder al estado del dispositivo:

- 1 Introduzca la dirección IP de la impresora en el campo de dirección del navegador Web.

**Nota:** Si no conoce la dirección IP de la impresora, imprima una página de configuración de red y busque la dirección IP en la sección TCP/IP.

- 2 Haga clic en **en la casilla** Estado del dispositivo.

## Configuración de alertas de e-mail

Puede hacer que la impresora le envíe un e-mail cuando los suministros empiecen a agotarse o cuando sea necesario cambiar papel, agregarlo o eliminar un atasco de papel.

Para configurar alertas de e-mail:

- 1 Introduzca la dirección IP de la impresora en el campo de dirección del navegador Web.

**Nota:** Si no conoce la dirección IP de la impresora, imprima una página de configuración de red y busque la dirección IP en la sección TCP/IP.

- 2 Haga clic en **Valores**.

- 3 En Otros valores, haga clic en **Configuración de la alerta de e-mail**.

- 4 Seleccione los elementos para notificación e introduzca las direcciones de e-mail.

- 5 Haga clic en **Enviar**.

**Nota:** Solicite al personal de asistencia técnica que configure el servidor de e-mail.

## Ver informes

En el servidor Web incorporado puede ver algunos informes. Estos informes son útiles para evaluar el estado de la impresora, la red y los suministros.

Para ver informes de una impresora de red:

- 1 Introduzca la dirección IP de la impresora en el campo de dirección del navegador Web.



**Nota:** Si no conoce la dirección IP de la impresora, imprima una página de configuración de red y busque la dirección IP en la sección TCP/IP.

- 2 Pulse **Informes** y, a continuación, haga clic en el tipo de informe que desee ver.

## Restauración de los valores predeterminados de fábrica

Si desea obtener una lista de los valores de menú actuales como referencia, imprima una página de valores de menú antes de restablecer los valores predeterminados de fábrica. Para obtener más información, consulte "Impresión de una página de valores de menú" en la página 52.

**Advertencia—Posibles daños:** Con el valor Restaurar valores predeterminados de fábrica se restauran todos los valores predeterminados de fábrica de la impresora. Entre las excepciones se incluyen el idioma de la pantalla, los mensajes y tamaños personalizados y los valores del menú Red/Puertos. Todas las descargas almacenadas en la memoria RAM se eliminan. Las descargas almacenadas en la memoria flash o en el disco duro de la impresora no se ven afectadas.

- 1 Asegúrese de que la impresora está encendida y que aparece **Lista**.
- 2 En la pantalla inicial, pulse .
- 3 Pulse **Valores**.
- 4 Pulse **Valores generales**.
- 5 Pulse la flecha hacia abajo hasta que aparezca **Valores predeterminados de fábrica**.
- 6 Pulse la flecha izquierda o derecha hasta que aparezca **Restaurar ahora**.
- 7 Pulse **Enviar**.
- 8 Pulse .

## Eliminación de atascos

Si selecciona adecuadamente el papel y lo carga correctamente, evitará la mayoría de los atascos de papel. Si se producen atascos, siga los pasos descritos en esta sección.

Para eliminar un mensaje de atasco y reanudar la impresión, limpie todo el trayecto del papel y, a continuación, pulse **Continuar**. La impresora imprime una nueva copia de la página atascada si la opción Recuperación atasco está definida en Activado. Si la opción Recuperación atasco está definida en Automático, la impresora vuelve a imprimir las páginas atascadas si hay suficiente memoria disponible en la impresora.

## Descripción de los mensajes y las ubicaciones de los atascos

**Nota:** Para borrar cualquier mensaje, debe retirar el papel o el material especial de todo el trayecto del papel.

Abra las puertas y extraiga las bandejas para acceder a las zonas de atascos. La siguiente ilustración muestra las posibles zonas de atascos:

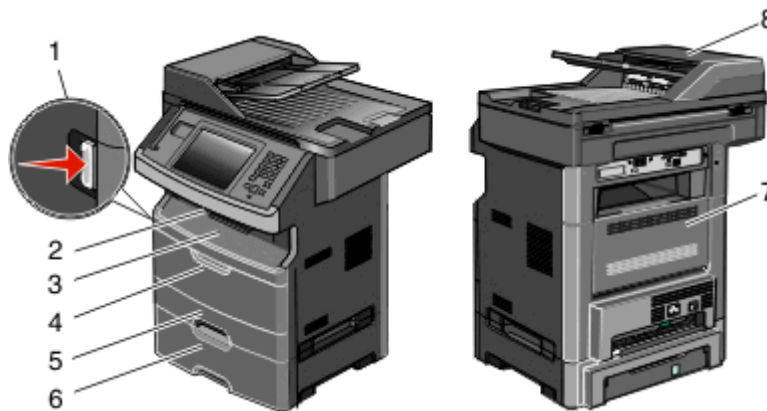

Punto de acceso	Descripción
1	Pulse el botón para abrir la puerta frontal. En su interior encontrará el cartucho de tóner y el kit del fotoconductor.
2	Bandeja de salida estándar
3	Puerta frontal
4	Puerta del alimentador multiuso o manual
5	Bandeja estándar de 250 hojas (bandeja 1)
6	Bandeja opcional de 550 hojas (bandeja 2)
7	Puerta posterior
8	Alimentador automático de documentos (ADF)

**Números de los mensajes de atasco y cómo acceder a cada atasco**

Número del atasco	Para acceder al atasco
<b>200-201</b>	Pruebe con una o varias de las siguientes opciones: <ul style="list-style-type: none"> <li>• Extraiga la bandeja 1.</li> <li>• Abra la puerta frontal y, a continuación, retire el kit de fotoconductor.</li> </ul>
<b>202</b>	Abra la puerta frontal y, a continuación, abra la puerta trasera.
<b>231</b>	Abra la puerta frontal y, a continuación, abra la puerta trasera.
<b>233</b>	Retire la bandeja 1 y, a continuación, suelte la palanca. <b>Nota:</b> Para obtener un acceso alternativo al atasco, abra la puerta frontal y, a continuación, abra la puerta posterior.
<b>234</b>	Pruebe con una o varias de las siguientes opciones: <ul style="list-style-type: none"> <li>• Abra la puerta frontal y, a continuación, abra la puerta trasera.</li> <li>• Retire la bandeja 1 y, a continuación, suelte la palanca.</li> </ul>
<b>235</b>	Elimine el atasco de la bandeja de salida estándar.
<b>240-249</b>	Extraiga la bandeja 2.
<b>250</b>	Abrir la puerta del alimentador multiuso.
<b>251</b>	Abrir la puerta del alimentador multiuso.
<b>290-295</b>	Pruebe con una o varias de las siguientes opciones: <ul style="list-style-type: none"> <li>• Abra la cubierta del ADF y, a continuación, retire el rodillo del separador.</li> <li>• Abra la cubierta del escáner.</li> <li>• Extraiga la bandeja del ADF.</li> </ul>

## Atascos de papel 200 y 201

 **PRECAUCIÓN: SUPERFICIE CALIENTE:** El interior de la impresora podría estar caliente. Para reducir el riesgo de sufrir daños causados por un componente caliente, deje que la superficie se enfríe antes de tocarla.

- 1 Extraiga la bandeja por completo.

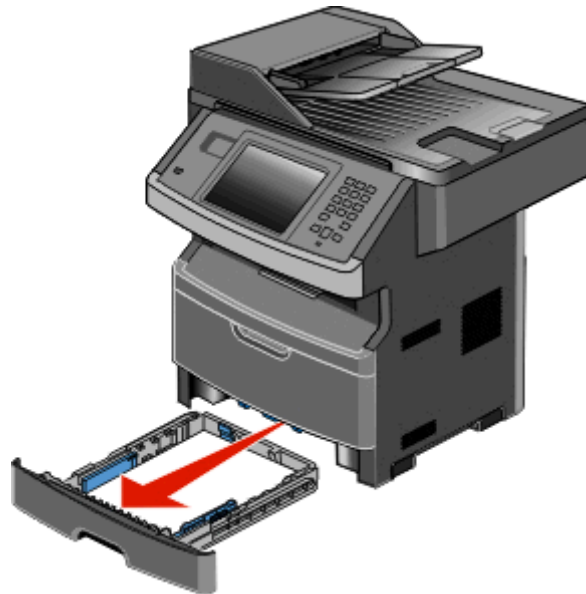

- 2 Elimine el atasco si lo ve.

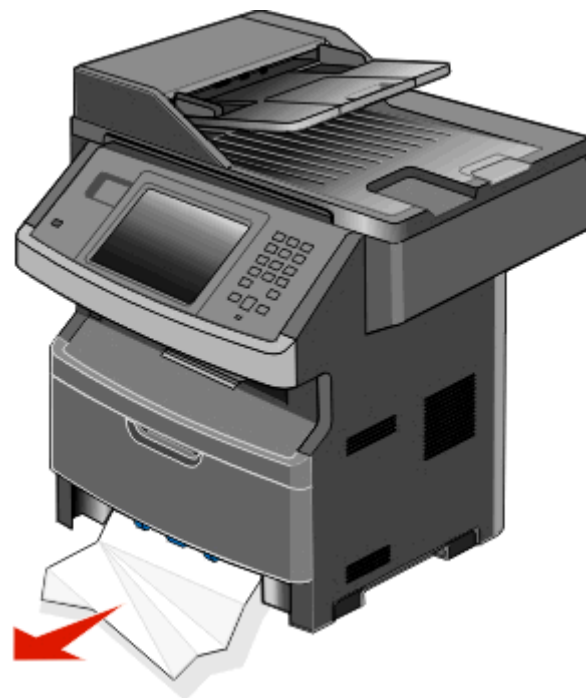



- 3** En caso de que no lo vea, abra la puerta frontal y, a continuación, extraiga el kit del fotoconductor y el cartucho de tóner.

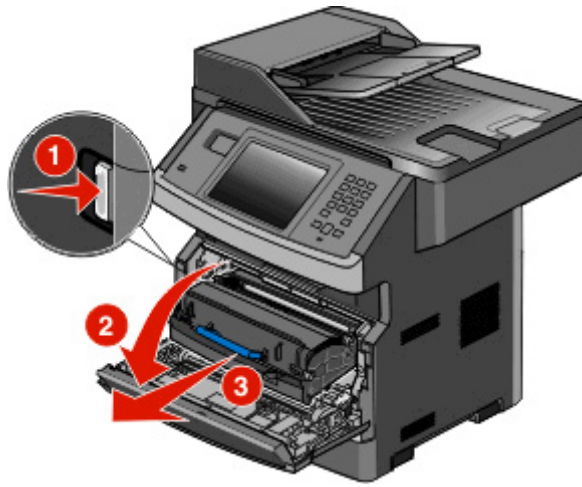

- 4** Levante la solapa de la parte frontal de la impresora y extraiga las hojas atascadas.

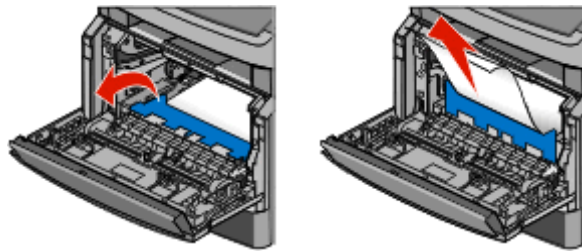

- 5** Si no ve hojas atascadas, abra la puerta posterior.

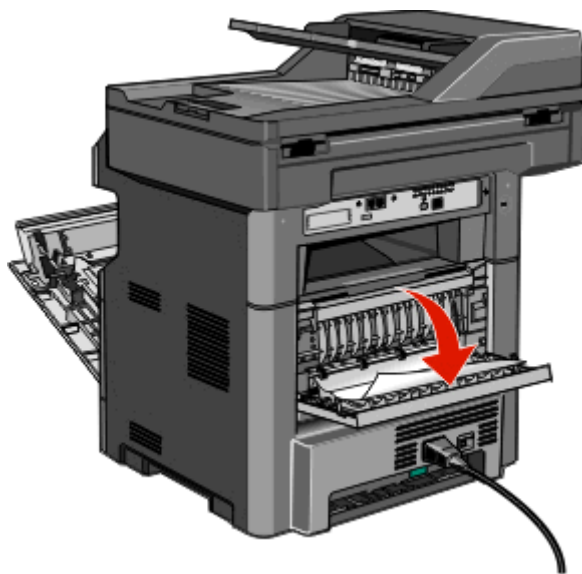

6 Elimine el atasco.

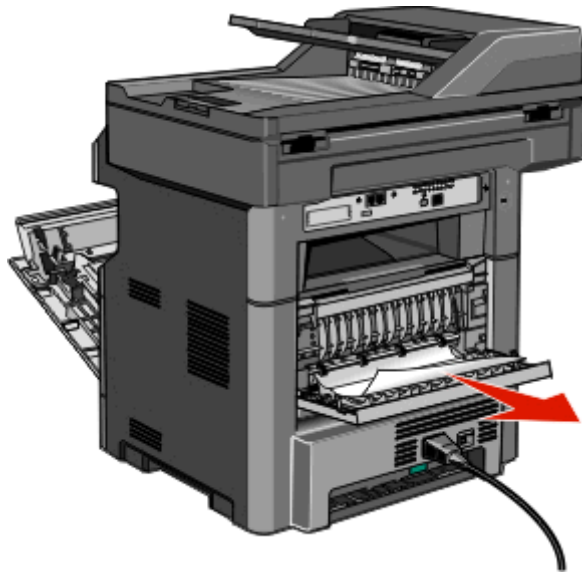

7 Cierre la puerta posterior.

8 Inserte el kit del fotoconductor y el cartucho de tóner.

9 Cierre la puerta frontal.

10 Pulse **Continuar**.

## 202 Atasco de papel

Pulse **Estado/suministros** para identificar la ubicación del atasco. Si el papel está saliendo de la impresora, tire de él hacia fuera y, a continuación, haga clic en **Continuar**.

Si el papel no está saliendo de la impresora:

1 Baje la puerta posterior.

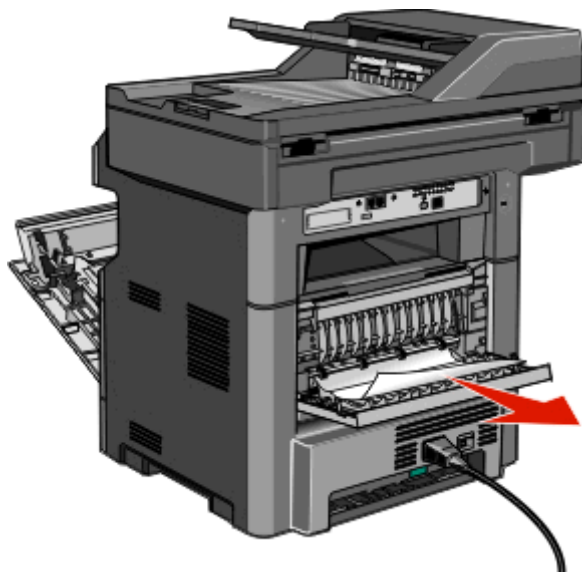

- 2 Retire el papel atascado.
- 3 Cierre la puerta posterior.
- 4 Pulse **Continuar**.

## 231 Atasco de papel

 **PRECAUCIÓN: SUPERFICIE CALIENTE:** El interior de la impresora podría estar caliente. Para reducir el riesgo de sufrir daños producidos por un componente caliente, deje que se enfríe la superficie antes de tocarla.

- 1 Abra la puerta frontal.

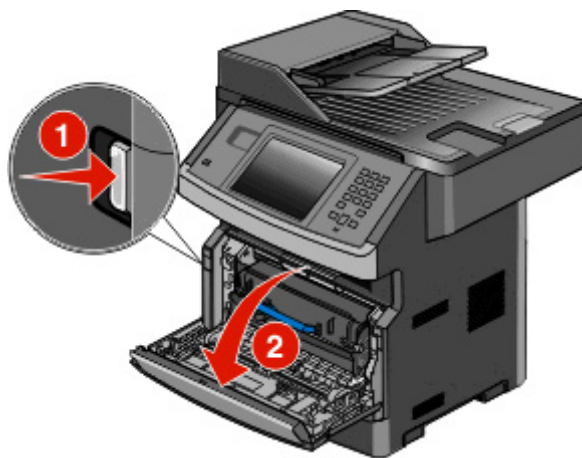

- 2 Abra la puerta posterior.
- 3 Elimina el atasco.

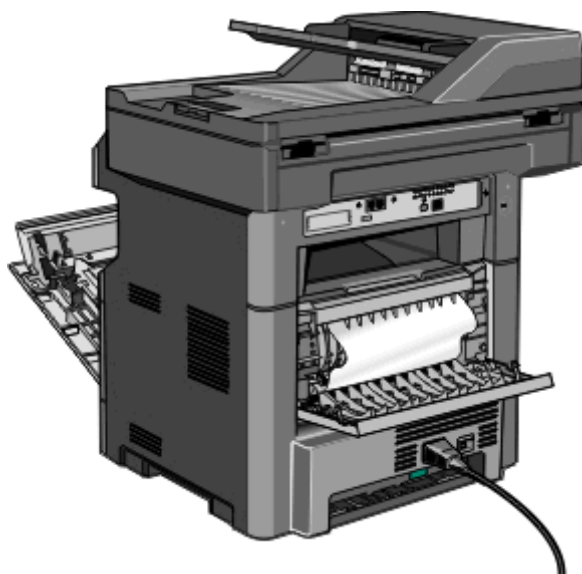

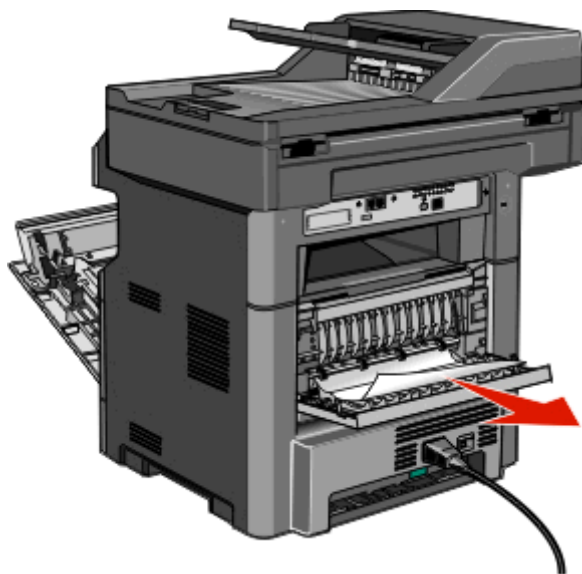

4 Cierre la puerta posterior.

5 Cierre la puerta frontal.

6 Pulse **Continuar**.

## 233 Atasco de papel

1 Extraiga la bandeja de la impresora.

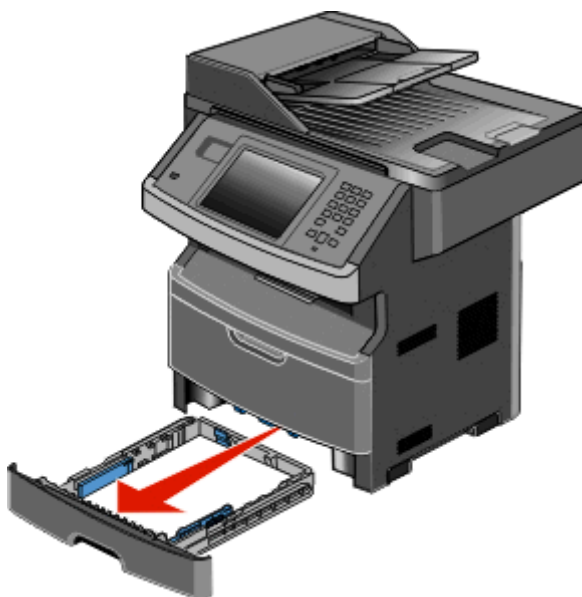

- Busque la palanca que se muestra y, a continuación, presiónela hacia abajo para liberar la bandeja y retirar las hojas atascadas.

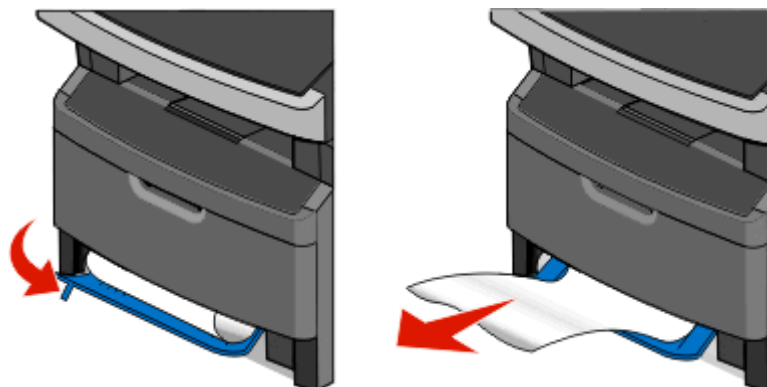

- Introduzca la bandeja.

- Pulse **Continuar**.

Si no se elimina el atasco, siga los pasos de “231 Atasco de papel” en la página 243.

## 234 Atasco de papel

Hay uno o varios atascos de papel en el área del dúplex de la impresora. Para localizar las hojas atascadas y retirarlas, siga todos los pasos de:

- “231 Atasco de papel” en la página 243
- “233 Atasco de papel” en la página 244

## 235 Atasco de papel

- Tire suavemente de la hoja de papel para extraerla de la bandeja de salida estándar.

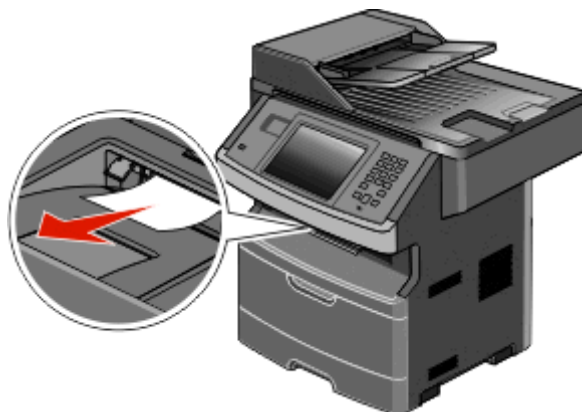

- Pulse **Continuar**.

## 240–249 atascos de papel

- 1 Pulse **Estado/suministros** para identificar la ubicación del atasco.
- 2 Extraiga la bandeja estándar.
- 3 Extraiga el papel atascado.

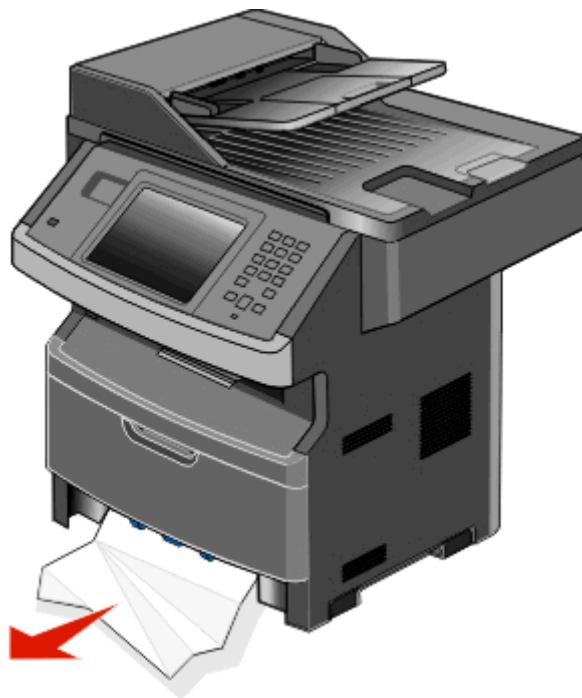

- 4 Inserte la bandeja y, a continuación, pulse **Continuar**.
- 5 Si el atasco sigue, extraiga cualquier bandeja opcional.
- 6 Retire el papel atascado y, a continuación, coloque las bandejas.
- 7 Pulse **Continuar**.

## 250 Atasco de papel

- 1 Pulse **Estado/suministros** para identificar la ubicación del atasco.
- 2 Extraiga el papel del alimentador multiusos.

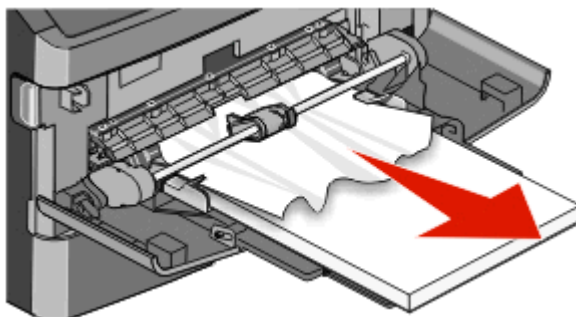

- 3 Flexione las hojas de papel hacia adelante y hacia atrás; después, airéelas. No doble ni arrugue el papel. Alinee los bordes en una superficie nivelada.
- 4 Cargue el papel en el alimentador multiuso.
- 5 Deslice la guía del papel hacia el interior de la bandeja hasta que quede ligeramente apoyada contra el borde de la pila de papel.

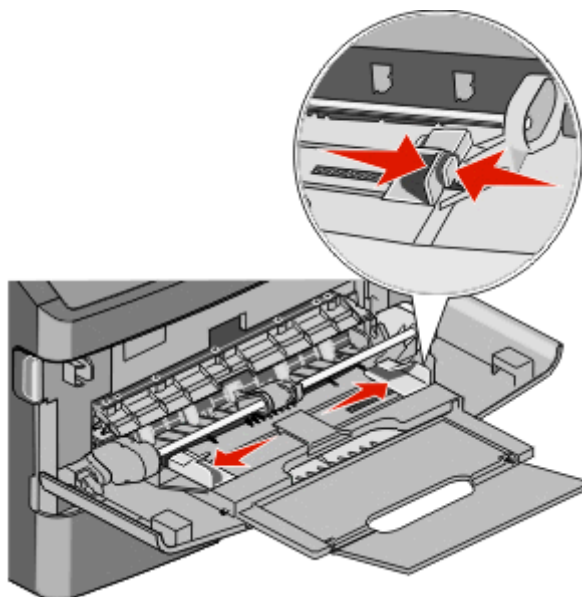

- 6 Pulse **Continuar**.

## 251 Atasco de papel

Una hoja de papel no se ha cargado desde el alimentador multiuso. Si se ve, tire suavemente de la hoja atascada para extraerla.

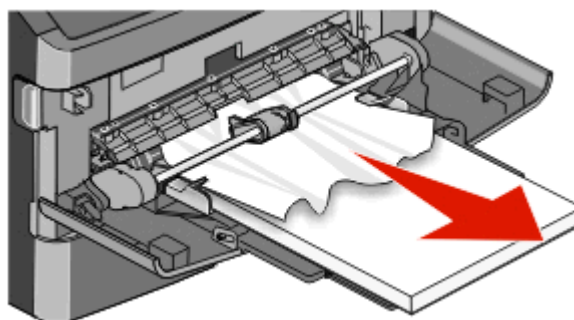

Si no puede verla, siga los siguientes pasos:

- 1 Abra la puerta frontal y extraiga el kit del fotoconductor y el cartucho de tóner.

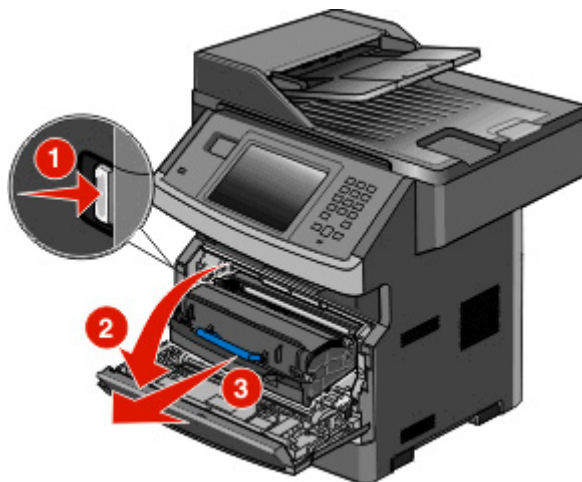

- 2 Levante la solapa de la parte frontal de la impresora y elimine los atascos.

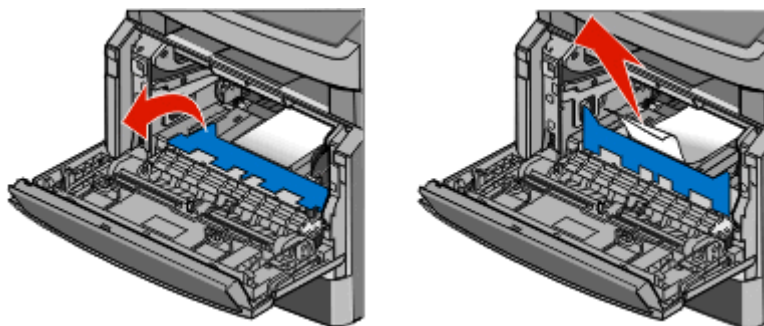

- 3 Vuelva a insertar el kit del fotoconductor y el cartucho de tóner.
- 4 Cierre la puerta frontal.
- 5 Pulse **Continuar**.



## 290–294 Atascos de papel

### Eliminación de atascos debajo de la cubierta del alimentador automático de documentos

- 1 Extraiga todos los documentos originales del alimentador automático de documentos.
- 2 Abra la cubierta del ADF.

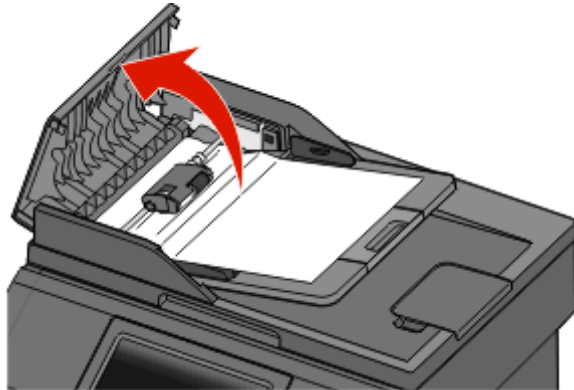

- 3 Desbloquee el rodillo de separación.

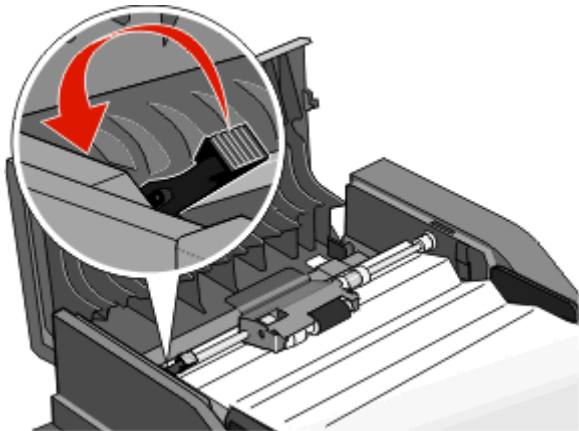

- 4 Retire el rodillo de separación.

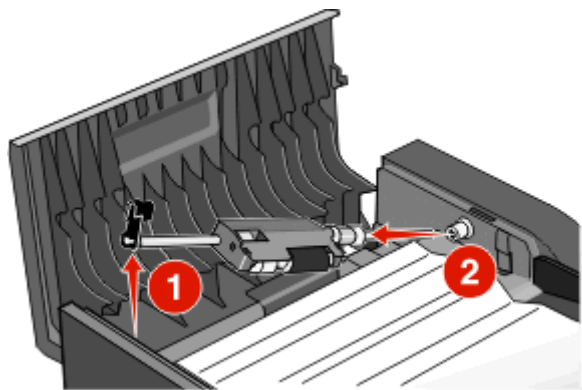

5 Retire el papel atascado.

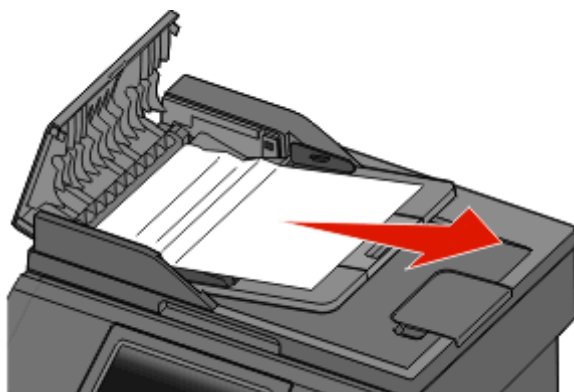

6 Vuelva a instalar el rodillo de separación.

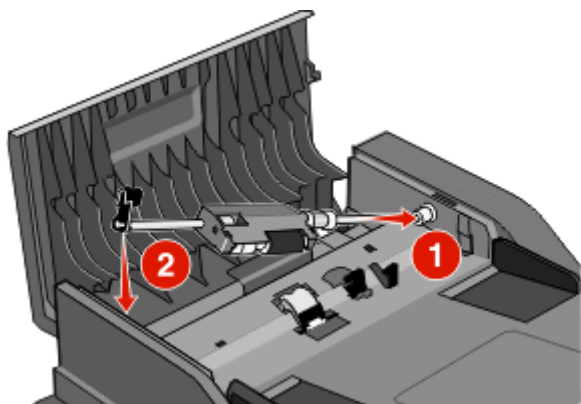

7 Bloquee el rodillo de separación.

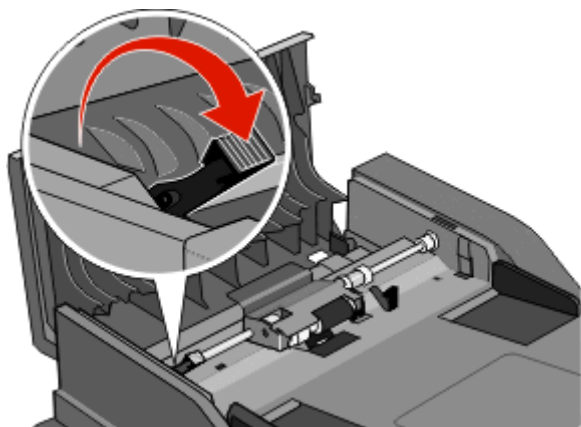

**8** Cierre la cubierta del alimentador automático de documentos.

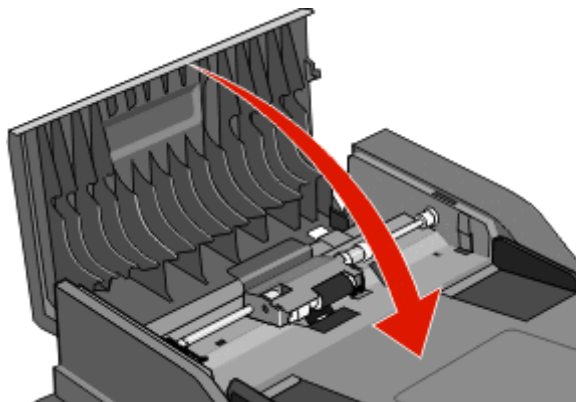

**9** Pulse **Continuar**.

### Eliminación de atascos del alimentador automático de documentos levantando la cubierta del escáner

**1** Abra la cubierta del escáner y extraiga las páginas atascadas.

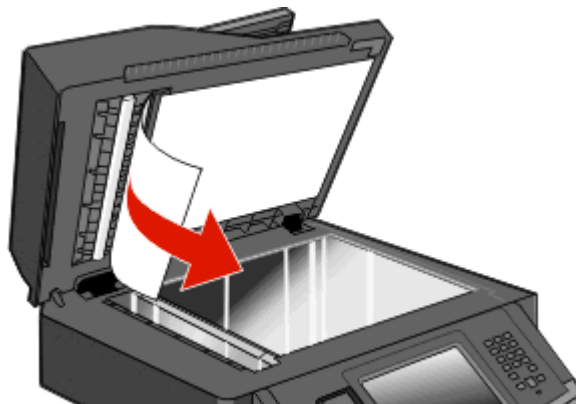

**2** Pulse **Continuar**.

## Eliminación de atascos del área del dúplex del alimentador automático de documentos

Si está realizando una copia a doble cara en el alimentador automático de documentos y el original se atasca, puede ser necesario que siga estos pasos para eliminar el atasco:

- 1 Retire la bandeja de entrada del alimentador automático de documentos.

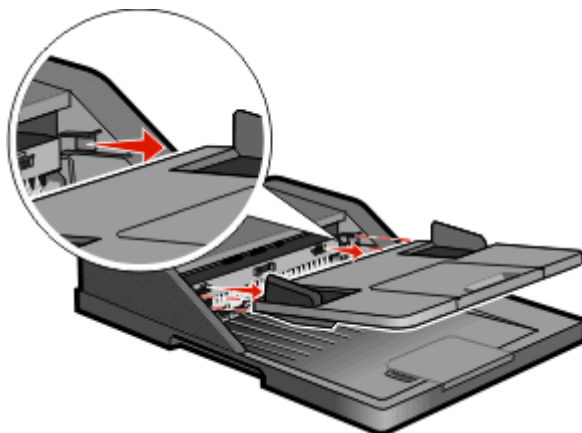

- 2 Saque el papel atascado tirando de la hoja de abajo.

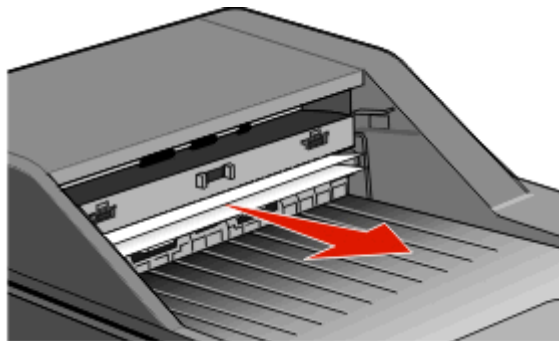

- 3 Vuelva a instalar la bandeja del alimentador automático de documentos.

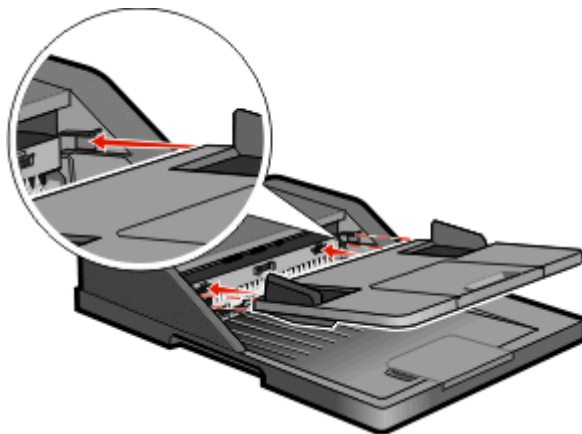

- 4 Pulse **Continuar**.

# Solución de problemas

## Solución de problemas básicos de la impresora

Si se producen problemas básicos de la impresora o ésta no responde, verifique lo siguiente:

- El cable de alimentación está conectado a la impresora y a un enchufe con toma de tierra adecuado.
- La toma de corriente no se desconecta mediante ningún tipo de interruptor.
- La impresora no está conectada a ningún protector de sobretensión, suministro de alimentación ininterrumpido (SAI) ni cable alargador.
- El resto de equipo electrónico conectado a la toma de corriente funciona correctamente.
- La impresora está encendida. Compruebe el interruptor de encendido de la impresora.
- El cable de la impresora está correctamente conectado a la misma y al ordenador host, servidor de impresión, opción u otro dispositivo de red.
- Todas las opciones están correctamente instaladas.
- Los valores del controlador de la impresora son correctos.

Un vez que haya comprobado cada una de estas posibilidades, apague la impresora, espere al menos 10 segundos y vuelva a encenderla. Esto suele solucionar el problema.

## La pantalla del panel de control está en blanco o sólo muestra diamantes.

La prueba automática de la impresora ha fallado. Apague la impresora, espere unos 10 segundos y vuelva a encenderla.

Si no aparece el mensaje **Lista**, apague la impresora y póngase en contacto con el servicio de atención al cliente.

## Descripción de los mensajes de la impresora

### Cambie <origen de entrada> a <nombre de tipo personalizado>

Puede cambiar el origen del papel actual para el resto del trabajo de impresión. La página formateada se imprimirá en el papel cargado en la bandeja seleccionada. Esto puede dar lugar a que las imágenes o el texto aparezcan recortados. Pruebe con una o varias de las siguientes opciones:

- Seleccione la bandeja de papel con el tamaño o el tipo de papel correcto.
- Pulse **Actuales [origen]** para ignorar el mensaje e imprimir desde la bandeja seleccionada para el trabajo de impresión.
- Pulse **Continuar** para continuar con el trabajo si la bandeja está cargada con material cuyo tamaño y tipo sean correctos. El tamaño y el tipo están especificados en el menú Papel del panel de control de la impresora.

**Nota:** Si pulsa Continuar sin que haya papel en la bandeja, el trabajo no continúa.

- Pulse **Cancelar trabajo** para cancelar el trabajo actual.

## Cambiar <origen de entrada> a <cadena personalizada>

Puede cambiar el origen del papel actual para el resto del trabajo de impresión. La página formateada se imprimirá en el papel cargado en la bandeja seleccionada. Esto puede dar lugar a que las imágenes o el texto aparezcan recortados. Pruebe con una o varias de las siguientes opciones:

- Seleccione la bandeja de papel con el tamaño o el tipo de papel correcto.
- Pulse **Actuales [origen]** para ignorar el mensaje e imprimir desde la bandeja seleccionada para el trabajo de impresión.
- Pulse **Continuar** para continuar con el trabajo si la bandeja está cargada con material cuyo tamaño y tipo sean correctos. El tamaño y el tipo están especificados en el menú Papel del panel de control de la impresora.

**Nota:** Si pulsa Continuar sin que haya papel en la bandeja, el trabajo no continúa.

- Pulse **Cancelar trabajo** para cancelar el trabajo actual.

## Cambiar <origen de entrada> a <tamaño>

Puede cambiar el origen del papel actual para el resto del trabajo de impresión. La página formateada se imprimirá en el papel cargado en la bandeja seleccionada. Esto puede dar lugar a que las imágenes o el texto aparezcan recortados. Pruebe con una o varias de las siguientes opciones:

- Seleccione la bandeja de papel con el tamaño o el tipo de papel correcto.
- Pulse **Actuales [origen]** para ignorar el mensaje e imprimir desde la bandeja seleccionada para el trabajo de impresión.
- Pulse **Continuar** para continuar con el trabajo si la bandeja está cargada con material cuyo tamaño y tipo sean correctos. El tamaño y el tipo están especificados en el menú Papel del panel de control de la impresora.

**Nota:** Si pulsa Continuar sin que haya papel en la bandeja, el trabajo no continúa.

- Pulse **Cancelar trabajo** para cancelar el trabajo actual.

## Cambiar <fte> a <tipo> <tamaño>

Puede cambiar el origen del papel actual para el resto del trabajo de impresión. La página formateada se imprimirá en el papel cargado en la bandeja seleccionada. Esto puede dar lugar a que las imágenes o el texto aparezcan superpuestos. Pruebe una o varias de las siguientes opciones:

- Seleccione la bandeja de papel con el tamaño de papel correcto.
- Pulse **Usar actual [origen]** para ignorar el mensaje e imprimir desde la bandeja seleccionada para el trabajo de impresión.
- Pulse **Continuar** para continuar con el trabajo si la bandeja está cargada con material cuyo tamaño y tipo sean correctos. El tamaño y el tipo están especificados en el menú Papel del panel de control.

**Nota:** si pulsa Continuar sin que haya papel en la bandeja, el trabajo no continúa.

- Pulse **Cancelar trabajo** para cancelar el trabajo actual.

## Compruebe conexión bandeja <x>

Pruebe con una o varias de las siguientes opciones:

- Apague la impresora y vuelva a encenderla.

Si el error se produce una segunda vez:

- 1 Apague la impresora.
- 2 Desenchufe el cable de alimentación de la toma de la pared.
- 3 Extraiga la bandeja.
- 4 Vuelva a instalar la bandeja.
- 5 Conecte el cable de alimentación a un enchufe con toma de tierra.
- 6 Reinicie la impresora.

Si el error se produce de nuevo:

- 1 Apague la impresora.
  - 2 Desenchufe el cable de alimentación de la toma de la pared.
  - 3 Extraiga la bandeja.
  - 4 Póngase en contacto con el servicio de atención al cliente.
- Pulse **Continuar** para borrar el mensaje e imprimir sin utilizar la bandeja.

## Cierre puerta o inserte cartucho

El cartucho falta o no está instalado correctamente. Inserte el cartucho y cierre todas las puertas y cubiertas.

## Cerrar puerta frontal

Cierre la puerta frontal de la impresora.

## Disco dañado

La impresora ha intentado la recuperación de un disco duro dañado, pero no se puede reparar. Se debe volver a formatear el disco duro.

Pulse **Reformatear disco** para volver a formatear el disco duro y borrar el mensaje.

**Nota:** Al reformatear el disco se eliminarán todos los archivos almacenados en él actualmente.

## Servidor SMTP no configurado. Consulte al administrador del sistema.

Se produjo un error en el servidor SMTP o el servidor SMTP no se configuró correctamente. Pulse **Continuar** para borrar el mensaje. Si aparece el mensaje de nuevo, póngase en contacto con el personal de asistencia técnica.

## Línea telefónica analógica no conectada al módem; fax desactivado.

La impresora no detecta una línea de teléfono analógica, de modo que el fax está deshabilitado. Conecte la impresora a una línea telefónica analógica.

## Memoria llena; no se pueden imprimir faxes

No hay memoria suficiente para clasificar el trabajo de fax.

Pulse **Continuar** para borrar el mensaje sin imprimir. Los faxes retenidos intentarán imprimir tras el reinicio de la impresora.

## Memoria de fax llena

Se configura toda la memoria para enviar trabajos de fax.

Pulse **Continuar** para borrar el mensaje.

## Partición de fax no operativa; Consulte al administrador del sistema.

Parece ser que la partición de fax está dañada. Pruebe con una o varias de las siguientes opciones:

- Pulse **Continuar** para borrar el mensaje.
- Para restablecer la impresora, apáguela y vuelva a encenderla. Si aparece el mensaje de nuevo, póngase en contacto con el personal de asistencia técnica.

## "Formato de destino" de servidor de fax no configurado. Consulte al administrador del sistema.

La impresora está en el modo Servidor de fax, pero no se ha completado la configuración del Servidor de fax.

Pruebe con una o varias de las siguientes opciones:

- Pulse **Continuar** para borrar el mensaje.
- Finalice la configuración del servidor de fax. Si aparece el mensaje de nuevo, póngase en contacto con el personal de asistencia técnica.

## Algunos trabajos retenidos no se han restaurado.

Pulse **Continuar** para eliminar el trabajo especificado.

**Nota:** Algunos trabajos retenidos no se restauran. Permanecen en el disco duro y son inaccesibles.

## 37 Memoria insuficiente; algunos trab retenidos no se restaurarán

La impresora no puede restaurar todos o algunos de los trabajos retenidos o confidenciales del disco duro.

Pulse **Continuar** para borrar el mensaje.

## 57 Cambio en config.; los trabajos retenidos no se han restaurado.

Algo ha cambiado en la impresora desde el momento en el que los trabajos se almacenaron en el disco duro de ésta que invalida los trabajos retenidos. Entre los posibles cambios se incluyen:

- Se ha actualizado el firmware de la impresora.
- La entrada de papel, la salida de papel o las opciones dúplex necesarias para el trabajo de impresión se han eliminado.
- El trabajo de impresión se creó utilizando datos de un dispositivo en el puerto USB y el dispositivo ya no está en dicho puerto.
- El disco duro de la impresora contiene trabajos que se almacenaron mientras estaba instalado en un modelo de impresora diferente.



Pulse **Continuar** para borrar el mensaje.

## Cargar <origen de entrada> con <nombre de tipo personalizado>

Pruebe con una o varias de las siguientes opciones:

- Cargue el papel especificado en la bandeja.
- Pulse **Continuar** para borrar el mensaje y continuar con la impresión.

Si la impresora encuentra una bandeja con papel del tamaño y tipo adecuados, utilizará esa bandeja. En caso contrario, imprimirá desde el origen predeterminado.

- Cancele el trabajo actual.

## Cargar <fuente> con <cadena personalizada>

Pruebe una o varias de las siguientes opciones:

- Cargue el papel especificado en la bandeja.
- Pulse **Continuar** para borrar el mensaje y continuar con la impresión.

Si la impresora encuentra una bandeja con papel del tamaño y tipo adecuados, utilizará esa bandeja. En caso contrario, imprimirá desde el origen predeterminado.

- Cancele el trabajo actual.

## Cargar <fte> con <tamaño>

Pruebe una o varias de las siguientes opciones:

- Cargue el papel especificado en la bandeja.
- Pulse **Continuar** para borrar el mensaje y continuar con la impresión.

Si la impresora encuentra una bandeja con papel del tamaño y tipo adecuados, utilizará esa bandeja. En caso contrario, imprimirá desde el origen predeterminado.

- Cancele el trabajo actual.

## Cargar <fte> con <tipo> <tamaño>

Pruebe una o varias de las siguientes opciones:

- Cargue el papel especificado en la bandeja.
- Pulse **Continuar** para borrar el mensaje y continuar con la impresión.

Si la impresora encuentra una bandeja con papel del tamaño y tipo adecuados, utilizará esa bandeja. En caso contrario, imprimirá desde el origen predeterminado.

- Cancele el trabajo actual.

## Cargar alimentador manual con <nombre de tipo personalizado>

Pruebe con una o varias de las siguientes opciones:

- Cargue el papel especificado en el alimentador multiuso.
- Pulse **Continuar** para borrar el mensaje y continuar con la impresión.

Si la impresora encuentra una bandeja con papel del tamaño y tipo adecuados, utilizará esa bandeja. En caso contrario, imprimirá desde el origen predeterminado.

- Cancele el trabajo actual.

## Cargar alimentador manual con <cadena personalizada>

Pruebe con una o varias de las siguientes opciones:

- Cargue el papel especificado en el alimentador multiuso.
- Pulse **Continuar** para borrar el mensaje y continuar con la impresión.

Si la impresora encuentra una bandeja con papel del tamaño y el tipo adecuados, utilizará esa bandeja. En caso contrario, imprimirá desde el origen predeterminado.

- Cancele el trabajo actual.

## Cargar alimentador manual con <tamaño>

Pruebe con una o varias de las siguientes opciones:

- Cargue el papel especificado en el alimentador multiuso.
- Pulse **Continuar** para borrar el mensaje y continuar con la impresión.

Si la impresora encuentra una bandeja con papel del tamaño y el tipo adecuados, utilizará esa bandeja. En caso contrario, imprimirá desde el origen predeterminado.

- Cancele el trabajo actual.

## Cargar alimen manual con <tamaño> <tipo>

Pruebe una o varias de las siguientes opciones:

- Cargue el papel especificado en el alimentador multiuso.
- Pulse **Continuar** para borrar el mensaje y continuar con la impresión.

Si la impresora encuentra una bandeja con papel del tamaño y tipo adecuados, utilizará esa bandeja. En caso contrario, imprimirá desde el origen predeterminado.

- Cancele el trabajo actual.

## Retirar papel de la bandeja de salida estándar

Extraiga la pila de papel de la bandeja de salida estándar.

## ¿Restaurar trabajos retenidos?

Pruebe una o varias de las siguientes opciones:

- Pulse **Continuar** para restaurar todos los trabajos retenidos almacenados en el disco duro de la impresora.
- Pulse **No restaurar** si no desea que se restaure ningún trabajo de impresión.

## Dispositivo USB no admitido; extráigalo.

Extraiga el dispositivo USB no admitido.

## Concentrador USB no admitido; extráigalo.

Extraiga el concentrador USB no admitido.

## Disco no admitido

Se ha instalado un disco duro de impresora no admitido. Extraiga el dispositivo no admitido e instale un dispositivo admitido.

## 30.yy Relleno incorrecto, cambiar cartucho

Está instalado un cartucho de tóner rellenado, no admitido. Extraiga el cartucho de tóner e instale uno nuevo.

## 31.yy Sustituir cartucho de impresión defectuoso o falta cartucho

Falta el cartucho de tóner o no funciona correctamente.

Pruebe una o varias de las siguientes opciones:

- Extraiga el cartucho de tóner y, a continuación, vuelva a instalarlo.
- Extraiga el cartucho de tóner e instale uno nuevo.

## 32.yy Número de referencia de cartucho incompatible con el dispositivo

Extraiga el cartucho de tóner e instale uno admitido.

## 34 Papel corto

Pruebe con una o varias de las siguientes opciones:

- Cargue en la bandeja correspondiente el papel adecuado u otro material especial.
- Pulse **Continuar** para borrar el mensaje e imprimir el trabajo desde otra bandeja de papel.
- Compruebe las guías de longitud y anchura de la bandeja y asegúrese de que el papel está correctamente cargado en ella.
- Compruebe los valores de Propiedades de impresión o el cuadro de diálogo Imprimir para asegurarse de que el trabajo de impresión está solicitando el tipo y el tamaño de papel correctos.

- Compruebe que el tamaño de papel está correctamente definido. Por ejemplo, si Tamaño alim multiuso se ha definido en Universal, asegúrese de que el papel es lo suficientemente grande para los datos que se están imprimiendo.
- Cancele el trabajo de impresión actual.

### 35 Memoria insuficiente para admitir característica Guardar recursos

Pruebe con una o varias de las siguientes opciones:

- Pulse **Continuar** para desactivar Guardar recursos y continuar con la impresión.
- Para activar Guardar recursos después de recibir este mensaje, asegúrese de que las memorias intermedias de enlace están definidas en Automático, a continuación, salga de los menús para activar los cambios en ellas. Cuando aparezca **Lista**, active Guardar recursos.
- Instale más memoria.

### 37 Memoria insuficiente para clasificar trabajo

Pruebe con una o varias de las siguientes opciones:

- Pulse **Continuar** para imprimir la parte del trabajo que ya está almacenada y empezar a clasificar el resto del trabajo de impresión.
- Cancele el trabajo de impresión actual.

### 37 Memoria insuficiente; se han eliminado algunos trabajos retenidos

La impresora ha eliminado algunos trabajos retenidos para procesar los trabajos actuales.

Pulse **Continuar** para borrar el mensaje.

### 38 Memoria llena

Pruebe con una o varias de las siguientes opciones:

- Pulse **Continuar** para borrar el mensaje.
- Cancele el trabajo de impresión actual.
- Instale más memoria de impresora.

### 39 Página compleja; puede que algunos datos no se hayan imprimido.

Pruebe con una o varias de las siguientes opciones:

- Pulse **Continuar** para borrar el mensaje y continuar con la impresión.
- Cancele el trabajo de impresión actual.
- Instale más memoria de impresora.

### Error de fax

Se ha producido un error al enviar el fax. Espere a que desaparezca el mensaje.

## 50 Error de fuente PPDS

Pruebe con una o varias de las siguientes opciones:

- Pulse **Continuar** para borrar el mensaje y continuar con la impresión.
- La impresora no encuentra una fuente solicitada. En el menú PPDS, seleccione **Más aproximada** y, a continuación, **Activado**. La impresora encontrará una fuente similar y volverá a dar formato al texto afectado.
- Cancele el trabajo de impresión actual.

## 51 Flash defectuosa detectada

Pruebe con una o varias de las siguientes opciones:

- Pulse **Continuar** para borrar el mensaje y continuar con la impresión.
- Cancele el trabajo de impresión actual.

## 52 No hay suficiente espacio en memoria flash para recursos

Pruebe con una o varias de las siguientes opciones:

- Pulse **Continuar** para borrar el mensaje y continuar con la impresión.  
Se eliminan las macros y fuentes descargadas que no se hayan guardado previamente en la memoria flash.
- Elimine fuentes, macros y otros datos almacenados en la memoria flash.
- Actualice a una tarjeta de memoria flash de más capacidad.

## 54 Error de software en red estándar

Pruebe con una o varias de las siguientes opciones:

- Pulse **Continuar** para continuar con la impresión.
- Para restablecer la impresora, apáguela y vuelva a encenderla.
- Actualice el firmware de la red en la impresora o el servidor de impresión.

## 54 Error de software de red <x>

Conectado a la red

Pruebe con una o varias de las siguientes opciones:

- Pulse **Continuar** para continuar con la impresión.
- Para restablecer la impresora, apáguela y vuelva a encenderla.
- Actualice el firmware de la red en la impresora o el servidor de impresión.

## 55 Opción no admitida en la ranura <x>

<x> es una ranura de la placa del sistema de la impresora

Pruebe con una o varias de las siguientes opciones:

- 1 Apague la impresora.
- 2 Desenchufe el cable de alimentación de la toma de la pared.
- 3 Extraiga la tarjeta opcional no admitida de la placa del sistema de la impresora.
- 4 Conecte el cable de alimentación a un enchufe con toma de tierra.
- 5 Vuelva a encender la impresora.

## 56 Puerto paralelo <x> desactivado

<x> es el número del puerto paralelo

Pruebe con una o varias de las siguientes opciones:

- Pulse **Continuar** para borrar el mensaje.  
La impresora desecha los datos recibidos a través del puerto paralelo.
- Asegúrese de que el elemento de menú Mem intermedia paral no está definido en Desactivado.

## 56 Puerto serie <x> desactivado

La x es el número del puerto serie opcional.

Pruebe con una o varias de las siguientes opciones:

- Pulse **Continuar** para borrar el mensaje.  
La impresora descarta los datos recibidos a través del puerto serie.
- Asegúrese de que el elemento de menú Mem intermedia serie no está configurado como Desactivado.

## 56 Puerto USB estándar desactivado

Pruebe con una o varias de las siguientes opciones:

- Pulse **Continuar** para borrar el mensaje.  
La impresora desecha cualquier información recibida a través del puerto USB.
- Asegúrese de que el elemento de menú Mem intermedia USB no está desactivado.

## 56 Puerto USB <x> desactivado

<x> es el número del puerto USB.

Pruebe con una o varias de las siguientes opciones:

- Pulse **Continuar** para borrar el mensaje.  
La impresora desecha cualquier información recibida a través del puerto USB.
- Asegúrese de que el elemento de menú Mem intermedia USB no está desactivado.

## 58 Demasiadas opciones flash instaladas

- 1 Apague la impresora.
- 2 Desenchufe el cable de alimentación de la toma de la pared.
- 3 Elimine la memoria flash que sobre.
- 4 Conecte el cable de alimentación a un enchufe con toma de tierra.
- 5 Vuelva a encender la impresora.

## 58 Demasiadas bandejas instaladas

- 1 Apague la impresora.
- 2 Desenchufe el cable de alimentación de la toma de la pared.
- 3 Extraiga las bandejas adicionales.
- 4 Conecte el cable de alimentación a un enchufe con toma de tierra.
- 5 Vuelva a encender la impresora.

## 59 Bandeja <x> incompatible

Pruebe una o varias de las siguientes opciones:

- Extraiga la bandeja especificada.
- Pulse **Continuar** para borrar el mensaje y continuar imprimiendo sin utilizar la bandeja especificada.

## 61 Retire disco defectuoso

Pruebe una o varias de las siguientes opciones:

- Seleccione **Continuar** para borrar el mensaje y continuar con la impresión.
- Instale otro disco duro de impresora antes de realizar operaciones que lo necesiten.

## 62 Disco lleno

Pruebe una o varias de las siguientes opciones:

- Pulse **Continuar** para borrar el mensaje y continuar con el procesamiento.
- Elimine las fuentes, macros y otros datos almacenados en el disco duro de la impresora.
- Instale un disco duro de impresora de más capacidad.

## 63 Disco sin formato

Pruebe una o varias de las siguientes opciones:

- Pulse **Continuar** para borrar el mensaje y continuar con la impresión.
- Formatee el disco duro de la impresora.

Si el mensaje de error permanece, es posible que el disco duro sea defectuoso y deba sustituirlo.

## 80 Mantenimiento de rutina necesario

La impresora necesita recibir mantenimiento de rutina. Solicite un kit de mantenimiento que contiene todos los elementos necesarios para sustituir los rodillos de carga de papel, el rodillo de carga, el rodillo de transferencia y el fusor.

## 84 Agotándose kit FC

El kit del fotoconductor está a punto de agotarse.

Pruebe una o varias de las siguientes opciones:

- Sustituya el kit del fotoconductor.
- Pulse **Continuar** para borrar el mensaje y continuar con la impresión.

## 84 Cambiar kit FC

El kit del fotoconductor está agotado. Instale un kit del fotoconductor nuevo.

## 88 Cartucho con poca tinta

El nivel de tóner es bajo. Sustituya el cartucho de tóner y, a continuación, pulse **Continuar** para borrar el mensaje y continuar con la impresión.

## 1565 Error de emulación al cargar opción de emulación

La impresora elimina automáticamente el mensaje al cabo de 30 segundos y, a continuación, desactiva el emulador de descarga de la tarjeta del firmware.

## Cubierta del alimentador automático de documentos del escáner abierta

La cubierta del alimentador automático de documentos (ADF) está abierta. El mensaje se borra cuando se cierra la cubierta.

## Documento para digitalizar demasiado largo

El trabajo de digitalización tiene más páginas de las aceptadas. Pulse **Cancelar trabajo** para borrar el mensaje.

## Coloque todos los originales si reinicia el trabajo

Se han borrado uno o varios mensajes que interrumpían un trabajo de digitalización. Vuelva a colocar los documentos originales en el escáner para reiniciar el trabajo de digitalización.

Pruebe una o varias de las siguientes opciones:

- Pulse **Cancelar trabajo** si se está procesando un trabajo de digitalización cuando aparece el mensaje. Esto cancela el trabajo y borra el mensaje.
- Pulse **Digitalizar desde ADF** si está activa la recuperación de páginas atascadas. La digitalización se reanuda desde el ADF por la página inmediatamente posterior a la última página correctamente digitalizada.



- Pulse **Digitalizar desde superficie** si la recuperación de páginas atascadas está activa. La digitalización se reanuda desde el cristal del escáner por la página inmediatamente posterior a la última página correctamente digitalizada.
- Toque **Finalizar trabajo sin más digitalización** si la recuperación de páginas atascadas está activa. El trabajo finaliza en la última página digitalizada correctamente pero no se cancela. Las páginas digitalizadas correctamente van a su destino: Copia, Fax, E-mail o FTP.
- Pulse **Reiniciar trabajo** si la recuperación de trabajos está activa. El mensaje se borra. Se inicia un nuevo trabajo de digitalización con los mismos parámetros que los anteriores.

## Cambio de papel: cargar bandeja <x> <tipo de papel>

La impresora está configurada para imprimir en un tipo de papel distinto al cargado en la bandeja 1. Cargue la bandeja 1 con el tipo de papel adecuado o cambie los valores del tipo de papel en el menú Valores de equipo o Propiedades de impresión para que se corresponda con el papel cargado en la bandeja 1.

## 290-295.yy Atasco en escáner

Extraiga todos los documentos originales del escáner.

## 293 Coloque todos los originales si reinicia trabajo

Se ordenó al escáner que realizara la digitalización sin utilizar el ADF pero no hay papel en el ADF. Cargue el papel en el ADF.

Pruebe con una o varias de las siguientes opciones:

- Pulse **Continuar** si no existen trabajos de digitalización activos cuando aparece el mensaje de atención. De esta forma se borra el mensaje.
- Pulse **Cancelar trabajo** si se está procesando un trabajo de digitalización cuando aparece el mensaje de atención. Esto cancela el trabajo y borra el mensaje.
- Pulse **Digitalizar desde ADF** si está activa la recuperación de páginas atascadas. La digitalización se reanuda desde el ADF por la página inmediatamente posterior a la última página correctamente digitalizada.
- Pulse **Digitalizar desde superficie** si la recuperación de páginas atascadas está activa. La digitalización se reanuda desde la superficie por la página inmediatamente posterior a la última página correctamente digitalizada.
- Pulse **Finalizar trabajo** sin más digitalización si la recuperación de páginas atascadas está activa. El trabajo finaliza en la última página digitalizada correctamente pero no se cancela. Las páginas digitalizadas correctamente van a su destino: Copia, Fax, E-mail o FTP.
- Pulse **Reiniciar trabajos** si la recuperación de trabajos está activa y el trabajo se puede reiniciar. El mensaje se borra. Se inicia un nuevo trabajo de digitalización con los mismos parámetros que los anteriores.

## 293.02 Cubierta de superficie abierta

Cierre la cubierta del escáner.

## 294 Atasco en ADF

Esta ubicación de atasco también se puede identificar como **294.04 Atasco sensor dúplex desactivado**, **294.05 Atasco sensor digitalización desactivado** o **294.06 Atasco carga posterior ADF**. Para eliminar este atasco:

- 1 Extraiga todas las páginas del ADF.  
**Nota:** El mensaje se elimina cuando las páginas se extraen del ADF.
- 2 Flexione y airee las páginas.
- 3 Coloque las páginas en el ADF.
- 4 Ajuste las guías del ADF.
- 5 En el panel de control de la impresora, pulse .

## 840.01 Escáner desactivado

Este mensaje indica que el personal de soporte del sistema ha desactivado el escáner, o que el escáner ha detectado un error y se ha desconectado.

## 840.02 Escáner autodesactivado

La impresora identificó un problema con el escáner y lo desactivó automáticamente.

- 1 Extraiga todas las páginas del ADF.
- 2 Apague la impresora.
- 3 Espere 15 segundos y encienda la impresora.  
**Nota:** Si el mensaje no se elimina apagando y encendiendo la impresora, póngase en contacto con el personal de soporte del sistema.
- 4 Coloque el documento en el ADF y ajuste las guías del papel.
- 5 En la pantalla inicial, pulse **Copiar** o utilice el teclado para introducir el número de copias.
- 6 Cambie la configuración de la copia si es necesario.
- 7 Pulse **Copiar**.

# Solución de problemas de impresión

## No se imprimen los PDF en varios idiomas

Los documentos contienen fuentes que no están disponibles.

- 1 Abra el documento que desea imprimir en Adobe Acrobat.
- 2 Haga clic en el icono de la impresora.  
Aparece el cuadro de diálogo Imprimir.

3 Seleccione **Imprimir como imagen**.

4 Haga clic en **Aceptar**.

## Los trabajos no se imprimen

Éstas son las posibles soluciones. Pruebe una o varias de las acciones siguientes:

### ASEGÚRESE DE QUE LA IMPRESORA ESTÁ LISTA PARA IMPRIMIR

Asegúrese de que aparece **Lista o Ahorro de energía** en la pantalla antes de enviar un trabajo a imprimir.

### COMPRUEBE SI LA BANDEJA DE SALIDA ESTÁNDAR ESTÁ LLENA

Extraiga la pila de papel de la bandeja de salida estándar.

### COMPRUEBE SI LA BANDEJA DE PAPEL ESTÁ VACÍA

Cargue papel en la bandeja.

### ASEGÚRESE DE QUE ESTÁ INSTALADO EL SOFTWARE DE IMPRESORA CORRECTO

- Verifique que está utilizando el software de impresora correcto.
- Si se utiliza un puerto USB, compruebe la compatibilidad entre el sistema operativo y el software de la impresora.

### COMPRUEBE QUE EL SERVIDOR DE IMPRESIÓN INTERNO ESTÁ INSTALADO CORRECTAMENTE Y FUNCIONANDO

- Compruebe que el servidor de impresión interno está instalado correctamente y que la impresora está conectada a la red.
- Imprima una página de configuración de red y compruebe que el estado es **Conectado**. Si el estado es **Sin conexión**, compruebe los cables de red y, a continuación, vuelva a intentar imprimir la página de configuración de red. Póngase en contacto con el personal de asistencia técnica para asegurarse de que la red funciona correctamente.

### ASEGÚRESE DE QUE ESTÁ UTILIZANDO UN CABLE RECOMENDADO PARA LA IMPRESORA

### COMPRUEBE QUE LOS CABLES DE LA IMPRESORA ESTÁN CONECTADOS CORRECTAMENTE

Compruebe las conexiones de los cables con la impresora y el servidor de impresión para asegurarse de que están bien fijadas.

Para obtener más información, consulte la documentación de instalación incluida con la impresora.

## Los trabajos confidenciales u otro tipo de trabajos retenidos no se imprimen

Estas son las posibles soluciones. Pruebe con una o varias de las siguientes opciones:

### TRABAJO INCOMPLETO, NINGÚN TRABAJO, IMPRESIÓN DE HOJAS EN BLANCO

El trabajo de impresión podría contener un error de formato o datos no válidos.

- Elimine el trabajo de impresión e imprímalo de nuevo.
- Para documentos en formato PDF, vuelva a crear el PDF e imprímalo de nuevo.

### ASEGÚRESE DE QUE LA IMPRESORA TIENE SUFICIENTE MEMORIA

Libere memoria de impresora adicional examinando la lista de los trabajos retenidos y eliminando algunos de ellos.



## El trabajo tarda mucho en imprimirse

Estas son las posibles soluciones. Pruebe con una o varias de las siguientes opciones:

### DISMINUYA LA COMPLEJIDAD DEL TRABAJO DE IMPRESIÓN

Elimine el número y el tamaño de las fuentes, el número y la complejidad de las imágenes y el número de páginas del trabajo.

### CAMBIE EL VALOR DE PROTECCIÓN DE PÁGINA A DESACTIVADO

- 1 Asegúrese de que la impresora está encendida y que aparece **Lista**.
- 2 En la pantalla inicial, pulse .
- 3 Pulse **Valores**.
- 4 Pulse **Valores generales**.
- 5 Pulse la flecha hacia abajo hasta que aparezca **Recuperación de impresión**.
- 6 Pulse **Recuperación de impresión**.
- 7 Pulse la flecha derecha que se encuentra junto a **Protección de página** hasta que aparezca **Desactivado**.
- 8 Pulse **Enviar**.
- 9 Pulse .

## El trabajo se imprime desde la bandeja incorrecta o en el papel incorrecto

### COMPRUEBE EL VALOR DE TIPO DE PAPEL

Asegúrese de que el valor de tipo de papel coincide con el papel cargado en la bandeja:

- 1 Desde el menú Papel del panel de control de la impresora, compruebe el valor de tipo de papel.
- 2 Antes de enviar el trabajo a imprimir, especifique el valor de tipo correcto:
  - Para usuarios de Windows: especifique el tipo en Propiedades de impresión.
  - Para usuarios de Macintosh: especifique el tipo en el cuadro de diálogo Imprimir.

## Se imprimen caracteres incorrectos

### ASEGÚRESE DE QUE LA IMPRESORA NO ESTÁ EN MODO RASTREO HEXADECIMAL.

Si aparece **Hex. preparado** en la pantalla, deberá salir del modo Rastreo hex. antes de imprimir un trabajo. Apague y encienda la impresora para salir del modo Rastreo hex.

## No funciona el enlace de bandejas

Éstas son las posibles soluciones. Pruebe con una o varias de las siguientes opciones:

### CARGUE CADA BANDEJA CON PAPEL DEL MISMO TIPO Y TAMAÑO.

- Cargue cada bandeja con papel del mismo tipo y tamaño para que puedan enlazarse.
- Desplace las guías de papel a la posición adecuada para el tamaño de papel que se cargue en cada bandeja.

### UTILICE LOS MISMOS VALORES TAMAÑO DEL PAPEL Y TIPO DEL PAPEL

- Imprima una página de valores de menú y compare los valores de cada bandeja.
- Si es necesario, ajuste los valores desde el menú Tamaño/tipo de papel.

**Nota:** El alimentador multiuso no detecta automáticamente el tamaño del papel. Debe configurar el tamaño del papel desde el menú Tamaño/Tipo de papel.

## Los trabajos grandes no se clasifican

Éstas son las posibles soluciones. Pruebe con una o varias de las siguientes:

### ASEGÚRESE DE QUE CLASIFICAR ESTÁ ACTIVADO

En el menú Acabado o Propiedades de impresión, active Clasificar.

**Nota:** si define Clasificar como Desactivado en el software, se anulará el valor del menú Acabado.

### DISMINUYA LA COMPLEJIDAD DEL TRABAJO DE IMPRESIÓN



Reduzca la complejidad del trabajo de impresión; para ello, reduzca la cantidad y el tamaño de las fuentes, la cantidad y la complejidad de las imágenes y la cantidad de páginas del trabajo.

## ASEGÚRESE DE QUE LA IMPRESORA TIENE SUFICIENTE MEMORIA

Agregue memoria a la impresora o un disco duro opcional.

## Se producen saltos de página inesperados

### AUMENTE EL VALOR TIEMPO DE ESPERA DE IMPRESIÓN:

- 1 Asegúrese de que la impresora está encendida y que aparece **Lista**.
- 2 En la pantalla inicial, pulse .
- 3 Pulse **Valores**.
- 4 Pulse **Valores generales**.
- 5 Pulse la flecha hacia abajo hasta que aparezca **Tiempos de espera**.
- 6 Pulse **Tiempos de espera**.
- 7 Pulse la flecha izquierda o derecha que se encuentra junto a **Espera de impresión** hasta que aparezca el valor deseado.
- 8 Pulse **Enviar**.
- 9 Pulse .

## Solución de problemas de copia

### La copiadora no responde

Estas son las posibles soluciones. Pruebe con una o varias de las siguientes opciones:

#### COMPRUEBE LA PANTALLA PARA OBTENER LOS MENSAJES DE ERROR

Borre los mensajes de error.

#### COMPRUEBE LA ALIMENTACIÓN

Asegúrese de que la impresora está enchufada, encendida y de que aparece el mensaje **Lista**.

### La unidad de escáner no cierra

Compruebe que no hay obstrucciones:

- 1 Levante la unidad del escáner.
- 2 Retire cualquier obstrucción que impida cerrar la unidad de escáner.
- 3 Tire hacia abajo de la unidad de escáner.

## Baja calidad de las copias

A continuación se muestran algunos ejemplos de baja calidad de copia:

- Páginas en blanco
- Patrón de cuadros
- Gráficos o imágenes distorsionadas
- Faltan caracteres
- Impresión difuminada
- Impresión oscura
- Líneas sesgadas
- Manchas
- Líneas
- Caracteres inesperados
- Líneas blancas en la impresión

Éstas son las posibles soluciones. Pruebe una o varias de las acciones siguientes:

### COMPRUEBE SI APARECEN MENSAJES DE ERROR EN LA PANTALLA

Borre los mensajes de error.

### PUEDE QUE QUEDE POCO TÓNER

Cuando aparezca el mensaje **88 Cartucho bajo** o la impresión aparezca difuminada, reemplace el cartucho de impresión.

### EL CRISTAL DEL ESCÁNER PODRÍA ESTAR SUCIO

Límpie el cristal del escáner con un paño limpio y sin pelusa humedecido con agua. Si su impresora dispone de ADF, asegúrese de limpiar también su cristal. Consulte “Limpieza del cristal del escáner” en la página 225 para obtener más información.

### LA COPIA ES DEMASIADO CLARA O DEMASIADO OSCURA

Ajuste el valor de intensidad de copia.

### COMPRUEBE LA CALIDAD DEL DOCUMENTO ORIGINAL

Asegúrese de que la calidad del documento original es satisfactoria.

### COMPRUEBE LA COLOCACIÓN DEL DOCUMENTO

- Asegúrese de que el documento o fotografía está cargado hacia abajo en el cristal del escáner en la esquina superior izquierda.
- Si anteriormente cargó el documento original en el ADF, pruebe a cargarlo en el cristal del escáner.

## HAY TÓNER NO DESEADO EN EL FONDO

- Ajuste la intensidad a un valor más suave.
- Cambie el valor **Eliminación de fondo** en el menú **Valores de copia**.

## APARECEN PATRONES (MUARÉ) EN LA SALIDA

- En el panel de control de la impresora, pulse el botón **Contenido** hasta que aparezca una luz junto a Texto/Foto.
- Gire el documento original sobre el cristal del escáner.
- En el panel de control de la impresora, pulse el botón **Graduar** y ajuste el valor.

## EL TEXTO ES MUY CLARO O HA DESAPARECIDO.

En el panel de control de la impresora, pulse el botón **Contenido** hasta que se encienda la luz situada junto a Texto o Texto/Foto.

## LA SALIDA SE MUESTRA DESCOLORIDA O SOBREEXPUESTA

- En el panel de control de la impresora, pulse el botón **Contenido** hasta que se encienda la luz situada junto a Texto/Foto o Foto.
- En el panel de control de la impresora, pulse el botón **Oscuridad** y cambie a un valor más oscuro.

## LA IMPRESIÓN ESTÁ TORCIDA

### Notas:

- Si está cargando los documentos originales en el ADF, ajuste las guías de papel del ADF de manera que toquen los bordes del papel que se va a digitalizar.
- Compruebe las bandejas de papel para asegurarse de que las guías tocan el papel cargado.

## Copias parciales de documentos o fotografías

Estas son las posibles soluciones. Pruebe con una o varias de las siguientes opciones:

### COMPRUEBE LA COLOCACIÓN DEL DOCUMENTO

Asegúrese de que el documento o fotografía está cargado boca abajo sobre el cristal del escáner en la esquina superior izquierda.

### COMPRUEBE EL VALOR DEL TAMAÑO DEL PAPEL

Asegúrese de que el valor del tamaño del papel coincide con el papel cargado en la bandeja:

- 1 En el menú Papel del panel de control de la impresora, compruebe el valor de Tamaño de papel.
- 2 Antes de enviar el trabajo a imprimir, especifique el valor de tamaño correcto:
  - Los usuarios de Windows deben especificar el tamaño en Propiedades de impresión.
  - Los usuarios de Macintosh deben especificar el tamaño en el cuadro de diálogo Ajustar página.



## Solución de problemas de digitalización

### Comprobación de un escáner que no responde

Si el escáner no responde, asegúrese de que:

- La impresora está encendida.
- El cable de la impresora está correctamente conectado a la misma y al ordenador host, servidor de impresión, opción u otro dispositivo de red.
- El cable de alimentación está conectado a la impresora y a un enchufe con toma de tierra adecuado.
- La toma de corriente no se desconecta mediante ningún tipo de interruptor.
- La impresora no está conectada a ningún protector de sobretensión, suministro de alimentación ininterrumpido (SAI) ni cable alargador.
- El resto del equipo eléctrico conectado a la toma de corriente funciona.

Una vez haya comprobado todas estas posibilidades, apague y vuelva a encender la impresora. Esto suele solucionar el problema con el escáner.

### La digitalización no se ha realizado correctamente

Éstas son las posibles soluciones. Pruebe con una o varias de las siguientes:

#### REVISE LAS CONEXIONES DE LOS CABLES

Asegúrese de que el cable de red o USB está conectado correctamente al ordenador y a la impresora.

#### ES POSIBLE QUE SE HAYA PRODUCIDO UN ERROR EN EL PROGRAMA

Apague el ordenador y, a continuación, reinícielo.

### La digitalización tarda mucho o bloquea el ordenador.

Estas son las posibles soluciones. Pruebe con una o varias de las siguientes opciones:

#### OTROS PROGRAMAS DE SOFTWARE PODRÍAN INTERFERIR CON EL PROCESO DE ESCANEO.

Cierre todos los programas que no esté utilizando.

#### PUEDA QUE LA RESOLUCIÓN DE DIGITALIZACIÓN ESTÉ CONFIGURADA CON UN VALOR DEMASIADO ALTO.

Seleccione una resolución menor.

## Baja calidad de la imagen digitalizada

Estas son las posibles soluciones. Pruebe con una o varias de las siguientes opciones:

### COMPRUEBE SI APARECEN MENSAJES DE ERROR EN LA PANTALLA

Borre los mensajes de error.

### ES POSIBLE QUE EL CRISTAL DEL ESCÁNER ESTÉ SUCIO

Límpielo con un paño limpio y sin pelusa humedecido con agua. Para obtener más información, consulte “Limpieza del cristal del escáner” en la página 225.

### AJUSTE LA RESOLUCIÓN DE DIGITALIZACIÓN

Aumente la resolución de la digitalización para obtener un resultado de mayor calidad.

### COMPRUEBE LA CALIDAD DEL DOCUMENTO ORIGINAL

Asegúrese de que la calidad del documento original es satisfactoria.

### COMPRUEBE LA COLOCACIÓN DEL DOCUMENTO

Asegúrese de que el documento o fotografía está cargado hacia abajo sobre el cristal del escáner en la esquina superior izquierda.

## Digitalizaciones parciales de documentos o fotografías

Estas son las posibles soluciones. Pruebe con una o varias de las siguientes opciones:

### COMPRUEBE LA COLOCACIÓN DEL DOCUMENTO

Asegúrese de que el documento o fotografía está cargado boca abajo sobre el cristal del escáner en la esquina superior izquierda.

### COMPRUEBE EL VALOR DEL TAMAÑO DEL PAPEL

Asegúrese de que el valor del tamaño del papel coincide con el papel cargado en la bandeja:

- 1 En el menú Papel del panel de control de la impresora, compruebe el valor de Tamaño de papel.
- 2 Antes de enviar el trabajo a imprimir, especifique el valor de tamaño correcto:
  - Los usuarios de Windows deben especificar el tamaño en Propiedades de impresión.
  - Los usuarios de Macintosh deben especificar el tamaño en el cuadro de diálogo Ajustar página.

## No se puede digitalizar desde un ordenador

Estas son las posibles soluciones. Pruebe con una o varias de las siguientes opciones:

### COMPRUEBE LA PANTALLA PARA OBTENER LOS MENSAJES DE ERROR

Borre los mensajes de error.

### COMPRUEBE LA ALIMENTACIÓN

Asegúrese de que la impresora está enchufada, encendida y de que aparece el mensaje **Lista**.

### REVISE LAS CONEXIONES DE LOS CABLES

Asegúrese de que el cable de red o USB está enchufado correctamente al ordenador y a la impresora.

## Solución de problemas de fax

### El ID de remitente no se muestra.

Póngase en contacto con su empresa de telecomunicaciones para comprobar que su línea telefónica está suscrita al servicio de identificación de llamadas.

Si la región admite patrones de ID de remitente, puede que tenga que cambiar el valor predeterminado. Hay dos valores disponibles: FSK (patrón 1) y DTMF (patrón 2). El acceso a estos valores a través del menú de fax depende de si su país o región admite patrones de ID de remitente. Póngase en contacto con su compañía de telecomunicaciones para determinar qué patrón o valor de cambio debe utilizar.

### No se pueden enviar ni recibir faxes

Estas son las posibles soluciones. Pruebe con una o varias de las siguientes opciones:

#### ACTIVE LA FUNCIÓN DE FAX

Para obtener más información, consulte "Configuración inicial de fax" en la página 125.

#### COMPRUEBE SI HAY ALGÚN MENSAJE DE ERROR EN LA PANTALLA

Borre los mensajes de error.

#### COMPRUEBE LA ALIMENTACIÓN

Asegúrese de que la impresora está enchufada, encendida y de que aparece el mensaje **Lista**.

#### COMPRUEBE LAS CONEXIONES DE LA IMPRESORA

Asegúrese de que las conexiones de los cables de los siguientes elementos de hardware son correctas, si corresponde:

- Teléfono
- Auricular

- Contestador automático

### COMPRUEBE LA CLAVIJA TELEFÓNICA DE PARED

- 1 Enchufe un teléfono en la clavija de pared.
- 2 Espere tono.
- 3 Si no escucha el tono de marcado, enchufe otro teléfono en la clavija de pared.
- 4 Si sigue sin escuchar el tono de marcado, enchufe el teléfono en otra clavija de pared.
- 5 Si escucha el tono de marcado, conecte la impresora en esa clavija de pared.

### REPASE ESTA LISTA DE COMPROBACIÓN DEL SERVICIO DE TELÉFONO DIGITAL

El módem fax es un dispositivo analógico. Se pueden conectar determinados dispositivos a la impresora para poder utilizar servicios de teléfono digital.

- Si está utilizando un servicio telefónico RDSI, conecte la impresora a un puerto de teléfono analógico (un puerto de interfaz R) en un adaptador de terminal RDSI. Para obtener más información y solicitar un puerto de interfaz R, póngase en contacto con su proveedor de servicios RDSI.
- Si está utilizando DSL, realice la conexión a un filtro DSL o a un router que admita el uso analógico. Para obtener más información, póngase en contacto con su proveedor de servicios DSL.
- Si está utilizando un servicio telefónico PABX, asegúrese de que se está conectando a una conexión analógica de PABX. Si no hay ninguna, considere la opción de instalar una línea telefónica analógica para el equipo de fax.

### COMPRUEBE SI HAY TONO DE MARCADO.

- Realice una llamada de prueba al número de teléfono al que desea enviar un fax para asegurarse de que funciona correctamente.
- Si otro dispositivo está utilizando la línea telefónica, espere hasta que el otro dispositivo termine antes de enviar el fax.
- Si está utilizando la función Marcado descolgado, suba el volumen para comprobar si hay tono de marcado.

### DESCONECTE TEMPORALMENTE EL OTRO EQUIPO

Para asegurarse de que la impresora funciona correctamente, conéctela directamente a la línea telefónica. Desconecte los contestadores automáticos, ordenadores con módems o divisores de línea telefónica que haya.

### COMPRUEBE SI HAY ATASCOS

Elimine cualquier atasco y, a continuación, asegúrese de que aparece **Lista**.

### DESACTIVE TEMPORALMENTE LAS LLAMADAS EN ESPERA

Las llamadas en espera pueden interferir en las transmisiones de fax. Desactive esta función antes de enviar o recibir un fax. Llame a su compañía telefónica para que le proporcione la secuencia del teclado necesaria para desactivar temporalmente las llamadas en espera.

## EL SERVICIO DE CORREO DE VOZ PUEDE INTERFERIR CON LA TRANSMISIÓN DEL FAX

El servicio de correo de voz que ofrece su compañía telefónica local puede estar interfiriendo en las transmisiones de fax. Para activar el correo de voz y permitir que la impresora responda a las llamadas, considere la opción de agregar una segunda línea telefónica para la impresora.

## LA MEMORIA DE LA IMPRESORA PUEDE ESTAR LLENA

- 1 Marque el número de fax.
- 2 Digitalice las páginas del documento original de una en una.

## Se pueden enviar pero no recibir faxes

Estas son las posibles soluciones. Pruebe con una o varias de las siguientes opciones:

### COMPRUEBE SI LA BANDEJA DE PAPEL ESTÁ VACÍA

Cargue papel en la bandeja.

### COMPRUEBE LOS VALORES DE DEMORA DE RECuento DE TONOS

La demora de recuento de tonos define el número de veces que suena la línea telefónica antes de que la impresora responda. Si tiene extensiones telefónicas en la misma línea que la impresora o está suscrito al servicio de tono distintivo de la compañía telefónica, mantenga el valor Demora de tono en 4.

- 1 Introduzca la dirección IP de la impresora en el campo de dirección del navegador Web.  
**Nota:** Si no conoce la dirección IP de la impresora, imprima una página de configuración de red y busque la dirección IP en la sección TCP/IP.
- 2 Haga clic en **Valores**.
- 3 Haga clic en **Valores de fax**.
- 4 Haga clic en **Configuración de fax analógico**.
- 5 En el cuadro Nº tonos respuesta, introduzca el número de tonos que desea que reproduzca el teléfono antes de responder.
- 6 Haga clic en **Enviar**.

### PUEDE QUE QUEDE POCO TÓNER

88 **Cartucho bajo** aparece cuando queda poco tóner.

## Se pueden recibir pero no enviar faxes

Estas son las posibles soluciones. Pruebe con una o varias de las siguientes opciones:

### LA IMPRESORA NO ESTÁ EN MODO DE FAX

En la pantalla principal, pulse **Fax** para establecer la impresora en modo de fax.

## EL DOCUMENTO NO ESTÁ CARGADO CORRECTAMENTE

Cargue el documento original hacia arriba, introduciendo el borde corto primero en el alimentador automático de documentos (ADF), o hacia abajo en el cristal del escáner en la esquina superior izquierda

**Nota:** No cargue en el ADF postales, fotografías, objetos pequeños, transparencias, papel fotográfico o material de poco grosor (como recortes de revistas). Coloque estos elementos sobre el cristal del escáner.

## ASEGÚRESE DE QUE EL NÚMERO DE MÉTODO ABREVIADO SE HA CONFIGURADO CORRECTAMENTE

- Asegúrese de que el número de método abreviado se ha programado para el número que desea marcar.
- También puede marcar el número de teléfono manualmente.

## El fax recibido tiene una calidad de impresión baja

Estas son las posibles soluciones. Pruebe con una o varias de las siguientes opciones:

### REENVÍE EL DOCUMENTO

Pídale a la persona que le envió el fax que:

- Compruebe que la calidad del documento original es satisfactoria.
- Vuelva a enviar el fax. Se puede haber producido un problema con la calidad de la conexión de la línea telefónica.
- Aumente la resolución de digitalización del fax, si es posible.

### PUEDE QUE QUEDE POCO TÓNER

Cuando aparece el mensaje **88 Cartucho bajo** o cuando la impresión aparezca difuminada, reemplace el cartucho.

## ASEGÚRESE DE QUE LA VELOCIDAD DE TRANSMISIÓN DE FAX NO ESTÉ CONFIGURADA CON UN VALOR DEMASIADO ALTO

Reduzca la velocidad de transmisión del fax entrante:

- 1 Introduzca la dirección IP de la impresora en el campo de dirección del navegador Web.

**Nota:** Si no conoce la dirección IP de la impresora, imprima una página de configuración de red y busque la dirección IP en la sección TCP/IP.

- 2 Haga clic en **Valores**.

- 3 Haga clic en **Valores de fax**.

- 4 Haga clic en **Configuración de fax analógico**.

- 5 En el cuadro Velocidad máxima, haga clic en uno de los siguientes valores:

**2400**

**4800**

**9600**

**14400**

**33600**

**6** Haga clic en **Enviar**.

## Solución de problemas de opciones

### La opción no funciona correctamente o deja de funcionar después de instalarla.

Estas son las posibles soluciones. Pruebe con una o varias de las siguientes opciones:

#### **RESTAURE LA IMPRESORA.**

Apague la impresora, espere unos 10 segundos y vuelva a encenderla.

#### **COMPRUEBE SI LA OPCIÓN ESTÁ CONECTADA A LA IMPRESORA.**

- 1** Apague la impresora.
- 2** Desenchufe la impresora.
- 3** Compruebe la conexión entre la opción y la impresora.

#### **ASEGÚRESE DE QUE LA OPCIÓN SE HA INSTALADO CORRECTAMENTE.**

#### **ASEGÚRESE DE QUE SE HA SELECCIONADO LA OPCIÓN.**

Seleccione la opción en el ordenador desde el que está realizando la impresión. Para obtener más información, consulte “Actualice las opciones disponibles en el controlador de la impresora.” en la página 53.

## Alimentadores

Estas son las posibles soluciones. Pruebe con una o varias de las siguientes opciones:

#### **COMPRUEBE QUE EL PAPEL ESTÁ CARGADO CORRECTAMENTE**

- 1** Saque totalmente la bandeja.
- 2** Compruebe que el papel está bien introducido y que no hay atascos.
- 3** Asegúrese de que las guías están alineadas con los bordes del papel.
- 4** Introduzca la bandeja.

#### **RESTAURE LA IMPRESORA**

Apague la impresora, espere unos 10 segundos y vuelva a encenderla.

## Tarjeta de memoria

Compruebe que la tarjeta de memoria está conectada correctamente a la placa del sistema de la impresora.

## Tarjeta de memoria flash

Compruebe que la tarjeta de memoria flash está conectada correctamente a la placa del sistema de la impresora.

## Disco duro con adaptador

Compruebe que el disco duro está conectado correctamente a la placa del sistema de la impresora.

## Puerto de soluciones internas

Si el Puerto de soluciones internas (ISP) de no funciona correctamente, éstas son algunas soluciones posibles. Pruebe una o varias de las siguientes opciones:

### COMPRUEBE TODAS LAS CONEXIONES ISP

- Compruebe que el ISP está conectado correctamente a la placa del sistema de la impresora.
- Compruebe que el cable está conectado correctamente al conector correcto.

### COMPRUEBE EL CABLE

Compruebe que está utilizando el cable correcto y que está conectado correctamente.

### ASEGÚRESE DE QUE EL SOFTWARE DE RED ESTÁ CONFIGURADO CORRECTAMENTE

Para obtener información sobre la instalación de software para la impresión en red, consulte la *Guía de la conexión de redes* en el CD *Software y documentación*.

# Solución de problemas de alimentación del papel

## El papel se atasca frecuentemente

Estas son las posibles soluciones. Pruebe con una o varias de las siguientes opciones:

### COMPRUEBE EL PAPEL

Utilice el papel y el material especial recomendados. Para obtener más información, consulte el capítulo sobre las instrucciones para papel y material especial.

### ASEGÚRESE DE QUE NO HAY DEMASIADO PAPEL EN LA BANDEJA DE PAPEL

Asegúrese de que la pila de papel que cargue no excede la altura máxima indicada en la bandeja o en el alimentador multiuso.



## COMPRUEBE LAS GUÍAS DEL PAPEL

Mueva las guías de la bandeja hasta la posición correcta para el tamaño del papel cargado.

## EL PAPEL PUEDE ESTAR MOJADO DEBIDO AL ALTO NIVEL DE HUMEDAD

- Cargue papel de un paquete nuevo.
- Guarde el papel en su embalaje original hasta que lo vaya a utilizar.

## Bandejas de papel

Éstas son las posibles soluciones. Pruebe con una o varias de las siguientes opciones:

### COMPRUEBE QUE EL PAPEL ESTÁ CARGADO CORRECTAMENTE

- 1 Abra la bandeja de papel.
- 2 Compruebe que el papel está bien introducido y que no hay atascos.
- 3 Asegúrese de que las guías de papel están alineadas con los bordes del papel.
- 4 Asegúrese de que la bandeja de papel cierra correctamente.

### RESTAURE LA IMPRESORA

Apague la impresora, espere unos 10 segundos y vuelva a encenderla.

### ASEGÚRESE DE QUE LA BANDEJA DEL PAPEL ESTÁ INSTALADA CORRECTAMENTE.

## El mensaje Atasco de papel permanece después de haber eliminado el atasco

### COMPRUEBE EL TRAYECTO DEL PAPEL

No se ha despejado el trayecto del papel. Extraiga el papel atascado de todo el trayecto del papel y, a continuación, pulse **Continuar**.

## La página atascada no se vuelve a imprimir tras eliminar el atasco

### ACTIVE LA RECUPERACIÓN DE ATASCOS

En el menú Configuración, la opción Recuperación atasco está definida con el valor Desactivado. Defina Recuperación atasco en Automático o Activado:

- 1 Asegúrese de que la impresora está encendida y que aparece **Lista**.
- 2 En la pantalla inicial, pulse .
- 3 Pulse **Valores**.
- 4 Pulse **Valores generales**.
- 5 Pulse la flecha hacia abajo hasta que aparezca **Recuperación de impresión**.



- 6 Pulse **Recuperación de impresión**.
- 7 Pulse la flecha derecha que se encuentra junto a **Recuperación de atascos** hasta que aparezca **Activado** o **Automático**.
- 8 Pulse **Enviar**.
- 9 Pulse .

## Solución de problemas de calidad de impresión

La información de los siguientes temas puede ayudarle a solucionar problemas de calidad de impresión. Si con estas sugerencias no se corrige el problema, póngase en contacto con el servicio de atención al cliente. Puede que tenga una parte de la impresora que necesite ajustarse o sustituirse.

### Identificación de problemas de calidad de impresión

Para obtener ayuda a la hora de identificar problemas de calidad de impresión, imprima las páginas de prueba de calidad de impresión:

- 1 Apague la impresora.
- 2 Cargue papel de tamaño Carta o A4 en la bandeja.
- 3 Mantenga pulsados  y  mientras se enciende la impresora.
- 4 Suelte los botones cuando la pantalla con la barra de progreso aparezca.  
La impresora realiza una secuencia de encendido y, a continuación, aparece el menú Configuración.
- 5 Pulse la flecha hacia abajo hasta que aparezca **Páginas de calidad de impresión**.
- 6 Pulse **Páginas de calidad de impresión**.  
Se imprimen las páginas de prueba de calidad de impresión.
- 7 Pulse **Atrás**.
- 8 Pulse **Salir de la configuración**.

### Páginas en blanco

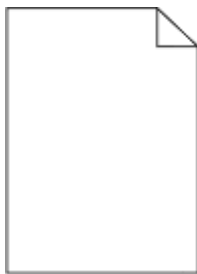

Éstas son las posibles soluciones. Pruebe una o varias de las acciones siguientes:

## PUEDE HABER MATERIAL DE EMBALAJE EN EL CARTUCHO DE TÓNER

Extraiga el cartucho de tóner y asegúrese de que se ha extraído el material de embalaje correctamente. Vuelva a instalar el cartucho de tóner.

## PUEDE QUE QUEDE POCO TÓNER

Cuando aparezca el mensaje **88 Cartucho bajo**, solicite un nuevo cartucho de tóner.

Si el problema continúa, puede que la impresora deba repararse. Para obtener más información, póngase en contacto con el servicio de atención al cliente.

## Los caracteres tienen bordes dentados o desiguales.

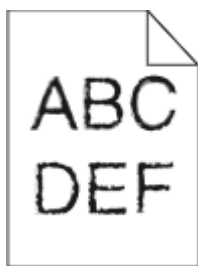

Estas son las posibles soluciones. Pruebe con una o varias de las siguientes opciones:

### COMPRUEBE LOS VALORES DE CALIDAD DE IMPRESIÓN

- Cambie el valor de Resolución impresión del menú Calidad a 600 ppp, 1200 Image Q, 1200 ppp o 2400 Image Q.
- Active Mejorar lín. finas en el menú Calidad.

### ASEGÚRESE DE QUE LAS FUENTES CARGADAS SON COMPATIBLES

Si utiliza fuentes cargadas, compruebe que están admitidas por la impresora, el ordenador host y el programa de software.

## Imágenes recortadas

Pruebe una o varias de las acciones siguientes:

### COMPRUEBE LAS GUÍAS

Mueva las guías de anchura y longitud de la bandeja hasta las posiciones correctas para el tamaño del papel cargado.

### COMPRUEBE EL VALOR DE TAMAÑO DEL PAPEL

Asegúrese de que el valor de tamaño del papel coincide con el papel cargado en la bandeja.

- 1 Compruebe el valor Tamaño de papel en el menú Papel del panel de control de la impresora.
- 2 Antes de enviar el trabajo a imprimir, especifique el valor de tamaño correcto:
  - Para usuarios de Windows: especifique el tamaño en Propiedades de impresión.
  - Para usuarios de Macintosh: especifique el tamaño en el cuadro de diálogo Ajustar página.

## Imágenes fantasma



### COMPRUEBE EL VALOR DE TIPO DE PAPEL

Asegúrese de que el valor de tipo de papel coincide con el papel cargado en la bandeja:

- 1 Desde el menú Papel del panel de control de la impresora, compruebe el valor de tipo de papel.
- 2 Antes de enviar el trabajo a imprimir, especifique el valor de tipo correcto:
  - Para usuarios de Windows: especifique el tipo en Propiedades de impresión.
  - Para usuarios de Macintosh: especifique el tipo en el cuadro de diálogo Imprimir.

## Fondo gris

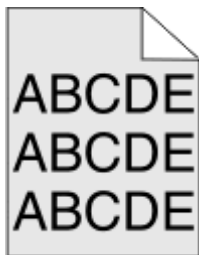

### COMPROBAR EL VALOR INTENSIDAD DEL TÓNER

Seleccione un valor de intensidad del tóner más claro:

- En el menú Calidad del panel de control de la impresora, cambie el valor.
- Los usuarios de Windows deben cambiar el valor en Propiedades de impresión
- Los usuarios de Macintosh deben cambiar el valor en el cuadro de diálogo Imprimir.

## Márgenes incorrectos



Éstas son las posibles soluciones. Pruebe una o varias de las acciones siguientes:

### COMPRUEBE LAS GUÍAS DEL PAPEL.

Mueva las guías de la bandeja a las posiciones adecuadas para el tamaño de papel cargado.

### COMPRUEBE EL VALOR DE TAMAÑO DEL PAPEL

Asegúrese de que el valor de tamaño del papel coincide con el papel cargado en la bandeja.

- 1 Compruebe el valor Tamaño de papel en el menú Papel del panel de control de la impresora.
- 2 Antes de enviar el trabajo a imprimir, especifique el valor de tamaño correcto:
  - Para usuarios de Windows: especifique el tamaño en Propiedades de impresión.
  - Para usuarios de Macintosh: especifique el tamaño en el cuadro de diálogo Ajustar página.

## Curvatura del papel

Éstas son las posibles soluciones. Pruebe una o varias de las acciones siguientes:

### COMPRUEBE EL VALOR DE TIPO DE PAPEL

Asegúrese de que el valor de tipo de papel coincide con el papel cargado en la bandeja:

- 1 Compruebe el valor Tipo de papel en el menú Papel del panel de control de la impresora.
- 2 Antes de enviar el trabajo a imprimir, especifique el valor de tipo correcto:
  - Para usuarios de Windows: especifique el tipo en Propiedades de impresión.
  - Para usuarios de Macintosh: especifique el tipo en el cuadro de diálogo Imprimir.

### EL PAPEL ESTÁ MOJADO DEBIDO AL ALTO NIVEL DE HUMEDAD.

- Cargue papel de un paquete nuevo.
- Guarde el papel en su embalaje original hasta que lo vaya a utilizar.

## Irregularidades de impresión

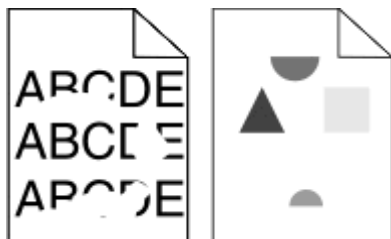

Éstas son las posibles soluciones. Pruebe una o varias de las siguientes opciones:

### EL PAPEL PUEDE ESTAR MOJADO DEBIDO AL ALTO NIVEL DE HUMEDAD

- Cargue papel de un paquete nuevo.
- Guarde el papel en su embalaje original hasta que lo vaya a utilizar.

## COMPRUEBE EL VALOR DE TIPO DE PAPEL

Asegúrese de que el valor de tipo de papel coincide con el papel cargado en la bandeja:

- 1 Desde el menú Papel del panel de control de la impresora, compruebe el valor de tipo de papel.
- 2 Antes de enviar el trabajo a imprimir, especifique el valor de tipo correcto:
  - Para usuarios de Windows: especifique el tipo en Propiedades de impresión.
  - Para usuarios de Macintosh: especifique el tipo en el cuadro de diálogo Imprimir.

## COMPRUEBE EL PAPEL

Evite el papel con textura que tenga acabados rugosos.

## PUEDA QUE QUEDE POCO TÓNER

Cuando aparezca **Cartucho 88 bajo** o cuando la impresión pierda color, sustituya el cartucho tóner.

## EL FUSOR PUEDE ESTAR ROTO O SER DEFECTUOSO.

Sustituya el fusor.

## Impresión con arrugas

Éstas son algunas soluciones posibles. Pruebe una o varias de las siguientes opciones:

### COMPRUEBE LAS GUÍAS DEL PAPEL.

Mueva las guías de la bandeja a las posiciones adecuadas para el tamaño de papel cargado.

### COMPRUEBE EL PAPEL

Asegúrese de que está utilizando un papel que cumple las especificaciones de la impresora.

## Aparecen líneas negras o blancas sólidas en las transparencias o el papel

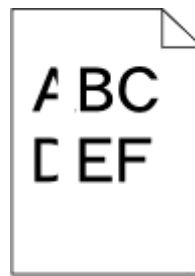
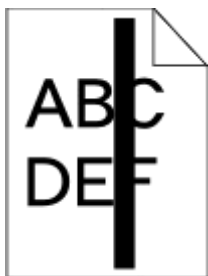

Éstas son las posibles soluciones. Pruebe una o varias de las acciones siguientes:

### ASÉGURESE DE QUE EL MODELO DE RELLENO ES CORRECTO

Si el modelo de relleno es incorrecto, seleccione otro en el programa de software.

### COMPRUEBE EL TIPO DE PAPEL

- Intente imprimir en un tipo de papel diferente.
- Utilice sólo las transparencias recomendadas.
- Asegúrese de que el valor Tipo de papel coincide con el papel cargado en la bandeja o alimentador.
- Asegúrese de que el valor Textura del papel es correcto para el tipo papel o material especial cargado en la bandeja o alimentador.

### ASEGÚRESE DE QUE EL TONER SE DISTRIBUYE UNIFORMEMENTE DENTRO DEL CARTUCHO.

Retire el cartucho de tóner, agítelo de un lado a otro para redistribuir el tóner y vuelva a instalarlo.

### PUEDE QUE SE ESTÉ AGOTANDO EL TÓNER DEL CARTUCHO O ÉSTE SEA DEFECTUOSO

Cambie el cartucho de tóner usado por uno nuevo.

## La impresión es demasiado clara



Éstas son las posibles soluciones. Pruebe una o varias de las siguientes opciones:

### COMPRUEBE LOS VALORES DE INTENSIDAD, BRILLO Y CONTRASTE.

El valor Intensidad del tóner es demasiado claro, el valor de Brillo es demasiado claro o el valor de Contraste es demasiado bajo.

- Cambie estos valores en el menú Calidad del panel de control de la impresora.
- Para usuarios de Windows: modifique estos valores en Propiedades de impresión.
- Para usuarios de Macintosh: modifique estos valores en el cuadro de diálogo de impresión y en los menús emergentes.

### EL PAPEL ESTÁ MOJADO DEBIDO AL ALTO NIVEL DE HUMEDAD.

- Cargue papel de un paquete nuevo.
- Guarde el papel en su embalaje original hasta que lo vaya a utilizar.

### COMPRUEBE EL PAPEL

Evite el papel con textura que tenga acabados rugosos.

## COMPRUEBE EL VALOR DE TIPO DE PAPEL

Asegúrese de que el valor de tipo de papel coincide con el papel cargado en la bandeja:

- 1 En el menú Papel del panel de control de la impresora, compruebe el valor de tipo de papel.
- 2 Antes de enviar el trabajo a imprimir, especifique el valor de tipo correcto:
  - Para usuarios de Windows: especifique el tipo en Propiedades de impresión.
  - Para usuarios de Macintosh: especifique el tipo en el cuadro de diálogo Imprimir.

## EL NIVEL DE TÓNER ESTÁ BAJO

Cuando aparezca **Cartucho 88 bajo**, pida un nuevo cartucho.

## EL CARTUCHO DE TÓNER PUEDE ESTAR DEFECTUOSO

Sustituya el cartucho de tóner.

## La impresión es demasiado oscura



Éstas son las posibles soluciones. Pruebe una o varias de las siguientes opciones:

## COMPRUEBE LOS VALORES DE INTENSIDAD, BRILLO Y CONTRASTE.

El valor de intensidad del tóner es demasiado oscuro, el valor de brillo es demasiado oscuro, o el valor de contraste es demasiado alto.

- Cambie estos valores en el menú Calidad del panel de control de la impresora.
- Para usuarios de Windows: modifique estos valores en Propiedades de impresión.
- Para usuarios de Macintosh: modifique estos valores en el cuadro de diálogo de impresión y en los menús emergentes.

## EL PAPEL ESTÁ MOJADO DEBIDO AL ALTO NIVEL DE HUMEDAD.

- Cargue papel de un paquete nuevo.
- Guarde el papel en su embalaje original hasta que lo vaya a utilizar.

## COMPRUEBE EL PAPEL

Evite el papel con textura que tenga acabados rugosos.



## COMPRUEBE EL VALOR DE TIPO DE PAPEL

Asegúrese de que el valor de tipo de papel coincide con el papel cargado en la bandeja:

- 1 En el menú Papel del panel de control de la impresora, compruebe el valor de tipo de papel.
- 2 Antes de enviar el trabajo a imprimir, especifique el valor de tipo correcto:
  - Para usuarios de Windows: especifique el tipo en Propiedades de impresión.
  - Para usuarios de Macintosh: especifique el tipo en el cuadro de diálogo Imprimir.

## EL CARTUCHO DE TÓNER PUEDE ESTAR DEFECTUOSO

Sustituya el cartucho de tóner.

## Páginas con colores sólidos

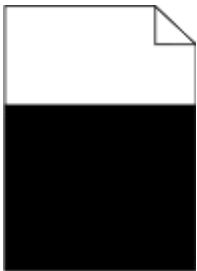

Estas son las posibles soluciones. Pruebe con una o varias de las siguientes opciones:

## ASEGÚRESE DE QUE EL CARTUCHO DE TÓNER ESTÁ INSTALADO CORRECTAMENTE

Extraiga el cartucho de tóner y agítelo lateralmente para redistribuir el tóner; después, vuelva a instalarlo.

## EL CARTUCHO DE TÓNER PUEDE SER DEFECTUOSO O EL NIVEL DE TÓNER PUEDE SER BAJO.

Sustituya el cartucho de tóner usado por uno nuevo. Si el problema continúa, puede que la impresora deba repararse. Para obtener más información, póngase en contacto con el servicio de atención al cliente.

## Líneas verticales a trazos



Éstas son las posibles soluciones. Pruebe una o varias de las siguientes opciones:

## EL TÓNER MANCHA

Seleccione otra bandeja o alimentador para cargar el papel para el trabajo:

- En el menú Papel del panel de control de la impresora, seleccione el Origen predeterminado.
- Para usuarios de Windows: seleccione el origen del papel en Propiedades de impresión.
- Para usuarios de Macintosh: seleccione el origen del papel en el cuadro de diálogo de impresión y en los menús emergentes.

## EL CARTUCHO DE TÓNER ES DEFECTUOSO

Sustituya el cartucho de tóner.

## PUEDE QUE EL TRAYECTO DEL PAPEL NO ESTÉ DESPEJADO

Compruebe el trayecto del papel alrededor del cartucho tóner.

 **PRECAUCIÓN: SUPERFICIE CALIENTE:** El interior de la impresora podría estar caliente. Para reducir el riesgo de sufrir daños causados por un componente caliente, deje que la superficie se enfríe antes de tocarla.

Retire el papel que vea.

## HAY TÓNER EN LA TRAYECTORIA DEL PAPEL

Póngase en contacto con el servicio de atención al cliente.

## Líneas horizontales



Éstas son las posibles soluciones. Pruebe una o varias de las siguientes opciones:

## EL TÓNER MANCHA

Seleccione otra bandeja o alimentador para cargar el papel para el trabajo:

- En el menú Papel del panel de control de la impresora, seleccione el Origen predeterminado.
- Para usuarios de Windows: seleccione el origen del papel en Propiedades de impresión.
- Para usuarios de Macintosh: seleccione el origen del papel en el cuadro de diálogo de impresión y en los menús emergentes.

## EL CARTUCHO DE TÓNER PUEDE ESTAR DEFECTUOSO

Sustituya el cartucho de tóner.

## PUEDE QUE EL TRAYECTO DEL PAPEL NO ESTÉ DESPEJADO

Compruebe el trayecto del papel alrededor del cartucho tóner.

 **PRECAUCIÓN: SUPERFICIE CALIENTE:** El interior de la impresora podría estar caliente. Para reducir el riesgo de sufrir daños causados por un componente caliente, deje que la superficie se enfríe antes de tocarla.

Retire el papel que vea.

## HAY TÓNER EN LA TRAYECTORIA DEL PAPEL

Póngase en contacto con el servicio de atención al cliente.

## La página presenta tóner borroso o manchas de fondo

Éstas son las posibles soluciones. Pruebe una o varias de las acciones siguientes:

### EL CARTUCHO DE TÓNER PUEDE ESTAR DEFECTUOSO

Sustituya el cartucho de tóner.

### LOS RODILLOS DE CARGA PUEDEN SER DEFECTUOSOS

Sustituya los rodillos de carga.

### HAY TÓNER EN LA TRAYECTORIA DEL PAPEL

Póngase en contacto con el servicio de atención al cliente.

## El tóner se difumina



Éstas son las posibles soluciones. Pruebe una o varias de las acciones siguientes:

### COMPRUEBE EL VALOR DE TIPO DE PAPEL

Asegúrese de que el valor de tipo de papel coincide con el papel cargado en la bandeja:

- 1 Compruebe el valor Tipo de papel en el menú Papel del panel de control de la impresora.
- 2 Antes de enviar el trabajo a imprimir, especifique el valor de tipo correcto:
  - Para usuarios de Windows: especifique el tipo en Propiedades de impresión.
  - Para usuarios de Macintosh: especifique el tipo en el cuadro de diálogo Imprimir.

## COMPRUEBE EL VALOR DE TEXTURA DEL PAPEL

En el menú Papel del panel de control de la impresora, asegúrese de que el valor Textura del papel coincide con el papel cargado en la bandeja.

## Manchas de tóner

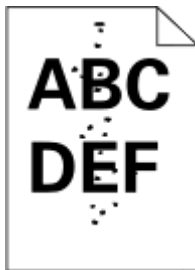

Éstas son las posibles soluciones. Pruebe una o varias de las acciones siguientes:

### EL CARTUCHO DE TÓNER PUEDE ESTAR DEFECTUOSO

Sustituya el cartucho de tóner.

### HAY TÓNER EN LA TRAYECTORIA DEL PAPEL

Póngase en contacto con el servicio de atención al cliente.

## La impresión de transparencias es de baja calidad

Pruebe con una o varias de las siguientes opciones:

### COMPRUEBE LAS TRANSPARENCIAS

Utilice sólo las transparencias que cumplen las especificaciones de la impresora.

### COMPRUEBE EL VALOR DE TIPO DE PAPEL

Asegúrese de que el valor de tipo de papel coincide con el papel cargado en la bandeja:

- 1 En el menú Papel del panel de control de la impresora, compruebe el valor Tipo de papel.
- 2 Antes de enviar el trabajo a imprimir, especifique el valor de tipo correcto:
  - Los usuarios de Windows deben especificar el tipo en Propiedades de impresión.
  - Los usuarios de Macintosh deben especificar el tipo en el cuadro de diálogo Imprimir.

## Densidad de impresión desigual

Ejemplo	Causa	Solución
	Un cartucho de tóner está roto o es defectuoso.	Sustituya el cartucho de tóner.
	Un fotoconductor está roto o es defectuoso.	Sustituya el fotoconductor.

## No se abre el servidor Web incorporado

Estas son las posibles soluciones. Pruebe con una o varias de las siguientes opciones:

### COMPRUEBE LAS CONEXIONES DE RED

Asegúrese de que la impresora y el ordenador están encendidos y conectados a la misma red.

### COMPRUEBE LOS VALORES DE RED

En función de los valores de red, puede que sea necesario escribir **https://** en lugar de **http://** delante de la dirección IP de la impresora para acceder al servidor Web incorporado. Para obtener más información, consulte al administrador del sistema.

## Contacto con el servicio de asistencia técnica

Cuando llame al servicio de asistencia técnica, describa el problema que tiene, el mensaje de la pantalla y los pasos que ya ha realizado para encontrar una solución.

Debe conocer el tipo de modelo de impresora y el número de etiqueta de servicio o el código de servicio rápido. Para obtener más información, consulte la etiqueta de la cubierta superior frontal interna de la impresora. El número de etiqueta de servicio aparece también en la página de valores del menú.

Para obtener más asistencia técnica, consulte el sitio Web de asistencia de Dell en [support.dell.com](https://support.dell.com).

# Apéndice

## Política de asistencia técnica de Dell

La prestación de asistencia técnica por parte de un técnico precisa de la colaboración y participación del cliente durante el proceso de solución de problemas. Este proceso conlleva el restablecimiento del sistema operativo, el software de aplicaciones y los controladores de hardware a la configuración original predeterminada con la que Dell proporciona dichos elementos. También se lleva a cabo la comprobación del funcionamiento adecuado de la impresora y de todo el hardware instalado por Dell. Además de este tipo de asistencia con la ayuda de un técnico, también puede obtener asistencia técnica en línea en el Servicio de atención al cliente de Dell. Existen otras opciones adicionales de asistencia técnica previo pago de dichos servicios.

Dell proporciona asistencia técnica limitada para la impresora y cualquier periférico y software de Dell que esté instalado. La asistencia técnica para componentes de software y dispositivos periféricos de otras empresas corre a cargo de los fabricantes originales, entre los que se incluyen aquellos componentes adquiridos e instalados mediante Software y Peripherals (DellWare), ReadyWare y Custom Factory Integration (CFI/DellPlus).

## Contacto con Dell

Puede acceder al servicio de atención al cliente de Dell en la página **support.dell.com**. Seleccione su país en la página de bienvenida de la asistencia técnica de Dell y rellene los detalles que se le piden para acceder a las herramientas de ayuda e información.

Puede ponerse en contacto con Dell electrónicamente a través de las siguientes direcciones:

- Internet
  - www.dell.com/**
  - www.dell.com/ap/** (solo para países de Asia y el Pacífico)
  - www.dell.com/jp/** (solo para Japón)
  - www.euro.dell.com** (solo para Europa)
  - www.dell.com/la/** (solo para países de Latinoamérica y el Caribe)
  - www.dell.ca** (solo para Canadá)
- Protocolo de transferencia de archivos (FTP) anónimo
  - ftp.dell.com**
  - Conéctese como usuario: anónimo y utilice su dirección de correo electrónico como contraseña.
- Servicio de asistencia electrónica
  - mobile\_support@us.dell.com**
  - support@us.dell.com**
  - la-techsupport@dell.com** (solo para países de Latinoamérica y el Caribe)
  - apsupport@dell.com** (solo para países de Asia y el Pacífico)
  - support.jp.dell.com** (solo para Japón)
  - support.euro.dell.com** (solo para Europa)
- Servicio de presupuesto electrónico
  - apmarketing@dell.com** (solo para países de Asia y el Pacífico)

[sales\\_canada@dell.com](mailto:sales_canada@dell.com) (solo para Canadá)

## **Política de garantía y devolución**

Dell Inc. ("Dell") fabrica sus productos de hardware a partir de partes y componentes nuevos o equivalentes a los nuevos de acuerdo con las prácticas estándar de la industria. Para obtener más información acerca de la garantía Dell para su impresora, consulte la *Guía de información del producto*.

# Índice alfabético

## Números

1565 Error de emulación al cargar opción de emulación 264  
 290-295.yy Atasco de papel 265  
 293 Sustituir todos los originales si se reinicia el trabajo 265  
 293.02 Cubierta de superficie abierta 265  
 294 Atasco en ADF 266  
 30.yy Relleno incorrecto, cambiar cartucho 259  
 31.yy Sustituir cartucho de impresión defectuoso o falta cartucho 259  
 32.yy Número de referencia de cartucho no admitido por el dispositivo 259  
 34 Papel corto 259  
 35 Memoria insuficiente para admitir característica Guardar recursos 260  
 37 Memoria insuficiente para clasificar trabajo 260  
 37 Memoria insuficiente, se han eliminado algunos trabajos retenidos 260  
 37 Memoria insuficiente; algunos trabajos retenidos no se restaurarán 256  
 38 Memoria llena 260  
 39 Página compleja, puede que algunos datos no se hayan imprimido 260  
 50 Error de fuente PPDS 261  
 51 Flash defectuosa detectada 261  
 52 No hay suficiente espacio en memoria flash para recursos 261  
 54 Error de software de red <x> 261  
 54 Error de software de red estándar 261  
 55 Opción no admitida en la ranura 262  
 56 Puerto paralelo <x> desactivado 262  
 56 Puerto serie <x> desactivado 262  
 56 Puerto USB <x> desactivado 262

56 Puerto USB estándar desactivado 262  
 57 Cambio en la configuración, los trabajos retenidos no se han restaurado 256  
 58 Demasiadas bandejas instaladas 263  
 58 Demasiadas opciones flash instaladas 263  
 59 Bandeja incompatible <x> 263  
 61 Retire disco defectuoso 263  
 62 Disco lleno 263  
 63 Disco sin formato 263  
 80 Mantenimiento de rutina necesario 264  
 84 Agotándose kit FC 264  
 84 Cambiar kit FC 264  
 840.01 Escáner desactivado 266  
 840.02 Escáner desactivado automáticamente 266  
 88 Cartucho bajo 264

## ¿

¿Restaurar trabajos retenidos? 259

## A

Acabado, menú 214  
 ADF  
   copiando con... 105  
 ahorro de suministros 69  
 Ahorro energía  
   ajustando 71  
 Algunos trabajos retenidos no se han restaurado 256  
 alimentador de 550 hojas  
   instalación 49  
 alimentador multiuso  
   carga 80  
 almacenamiento  
   papel 90  
   suministros 228  
 ampliación de una copia 108  
 anulación de enlace de bandejas 85  
 AppleTalk, menú 171  
 atascos  
   acceso 238  
   cómo evitar 76  
   descripción de los mensajes 238

atascos de papel  
   acceso a zonas de atascos 238  
   cómo evitar 76  
 atascos de papel, borrado  
   200-201 240  
   231 243  
   233 244  
   234 245  
   235 245  
   240-249 246  
   250 246  
   251 247  
   290-294 249  
 atascos, borrado  
   200-201 240  
   202 242  
   231 243  
   233 244  
   234 245  
   235 245  
   240-249 246  
   250 246  
   251 247  
   290-294 249

## B

bandeja de salida estándar ligero 72  
 bandejas  
   carga 76  
   desenlace 85, 86  
   enlace 85, 86  
 botones, panel de control de la impresora 22  
 botones, pantalla inicial 23  
 botones, pantalla táctil 24  
 brillo, ajuste 72  
 búsqueda  
   información 16  
   publicaciones 16  
   sitio Web 16

## C

cables  
   Ethernet 50  
   USB 50  
 calidad de copia  
   ajustando 109



- aumento 116
  - calidad de impresión
    - limpieza del cristal del escáner 225
  - calidad de la digitalización, aumentar 156
  - calidad del fax, aumentar 146
  - Cambiar <origen de entrada> a <cadena personalizada> 254
  - Cambiar <origen de entrada> a <tamaño> 254
  - Cambiar <origen de entrada> a <tipo> <tamaño> 254
  - Cambie <origen de entrada> a <nombre de tipo personalizado> 253
  - Cambio de papel: cargar bandeja<x> con <tipo de papel> 265
  - cancelación de un trabajo
    - desde el panel de control de la impresora 103
    - desde Macintosh 103
    - desde Windows 103
  - capacidad de papel
    - alimentador multiuso 92
    - bandejas 92
  - carga
    - alimentador multiuso 80
    - bandejas 76
  - Cargar <origen de entrada> con <cadena personalizada> 257
  - Cargar <origen de entrada> con <nombre de tipo personalizado> 257
  - Cargar <origen de entrada> con <tamaño> 257
  - Cargar alim manual con <tipo> <tamaño> 258
  - Cargar alimentador manual con <cadena personalizada> 258
  - Cargar alimentador manual con <nombre de tipo personalizado> 258
  - Cargar alimentador manual con <tamaño> 258
  - cartucho de tóner
    - sustitución 230
  - cartulina
    - carga 80
    - consejos 98
  - Centro de monitor de estado 94
  - Cerrar puerta frontal 255
  - Cerrar puerta o insertar cartucho. 255
  - clasificación de copias 109
  - compresión de datos
    - dirección TCP/IP 168
    - Tamaño de papel Universal 75
    - tamaño del papel 75
    - tipo de papel 75
  - comprobación de una impresora que no responde 253
  - comprobación del estado del dispositivo
    - en servidor Web incorporado 236
  - Comprobar conexión <x>de bandeja 254
  - Concentrador USB no compatible, retírelo 259
  - conexión de cables 50
  - conexión de fax
    - conexión a un PBX o ISDN 128
    - conexión a una línea DSL 127
    - conexión de la impresora a la clavija de pared 127
  - conexión de la impresora al adaptadores locales 131
  - contestador automático 129
  - módem de ordenador 135
  - servicio de tono distintivo 128
  - teléfono 129
- conexiones de fax
    - adaptadores locales 131
    - contestador automático 129
    - módem de ordenador 135
    - servicio de tono distintivo 128
    - teléfono 129
  - configuración
    - impresión por puerto serie 67
    - valores de puerto 65
  - configuración de la impresora 54
  - configuración de la impresora.
    - en una red con cables (Macintosh) 62
    - en una red con cables (Windows) 62
  - configuración de los valores del correo electrónico 118
  - configuración de red con cables mediante Windows 62
  - Configuración de SMTP, menú 177
  - Configuración universal, menú 164
  - Configuración, menú 213
- configuraciones
    - impresora 17
  - consejos
    - cartulina 98
    - etiquetas, papel 98
    - papel con cabecera 97
    - sobres 97
  - contacto con el servicio de asistencia técnica 293
  - copiando...
    - agregando hojas de separación entre las copias 110
    - agregar sello de fecha y hora 112
    - agregar un mensaje de plantilla 113
    - ajustando la calidad 109
    - ampliando... 108
    - cancelando un trabajo de copia 113
    - clasificación de copias 109
    - copia rápida 105
    - de un tamaño a otro 107
    - detención de un trabajo de impresión para realizar copias 112
    - en ambas caras del papel (dúplex) 108
    - en la cabecera 107
    - fotografías 106
    - haciendo transparencias 106
    - mejorando la calidad de la copia... 116
    - reducir 108
    - trabajo personalizado (creación de trabajo) 111
    - uso del alimentador automático de documentos (ADF) 105
    - uso del cristal del escáner (superficie) 106
    - varias páginas en una única hoja 110
  - correo electrónico
    - activación 117
    - aviso de atasco de papel 236
    - aviso de falta de papel 236
    - aviso de nivel de suministro bajo 236
    - aviso de que se necesita un papel diferente 236
    - cancelación 122
  - cristal del escáner
    - limpieza 225

crystal del escáner (superficie)  
copiando con... 106  
Cubierta del ADF del escáner  
abierta 264

**D**

Definir fecha/hora, menú 179  
desenlace de bandejas 86  
detención del trabajo de impresión  
actual  
para realizar copias 112  
digitalización a un ordenador 153  
aumentar la calidad de la  
digitalización 156  
digitalización en una dirección FTP  
aumentar la calidad de FTP 152  
creación de métodos abreviados  
usando la pantalla táctil 150  
crear métodos abreviados usando  
el ordenador 149  
uso de la libreta de  
direcciones 149  
uso de números de método  
abreviado 149  
uso del teclado numérico 148  
digitalización en una unidad  
flash 154  
Digitalizar documento demasiado  
largo 264  
digitalizar en ordenador  
opciones 154, 155, 156  
Disco dañado 255  
disco duro con adaptador  
solución de problemas 280  
disco duro de la impresora  
instalación 42  
Disco no admitido 259  
Dispositivo USB no compatible,  
retírelo 259  
documentos en color  
envío de correo electrónico 122  
documentos, impresión  
desde Macintosh 96  
desde Windows 96  
dúplex  
trabajos de copia 108  
trabajos de fax, entrantes 143  
trabajos de impresión 96

**E**

Emulación PCL, menú 219

enlace de bandejas 85, 86  
enviar faxes  
aclaramo u oscurecido del fax 142  
activación 136  
aumentar la calidad del fax 146  
cambiando la resolución... 142  
Cambio de horario verano-  
-invierno activado o  
desactivado 137  
cancelación de un trabajo de  
fax 144  
configuración de la zona  
horaria 125, 136, 137  
configurar fecha y hora 137  
creación de métodos abreviados  
usando el servidor Web  
incorporado 139, 140  
creación de métodos abreviados  
usando la pantalla táctil 140  
enviar un fax a una hora  
programada 142  
enviar usando el ordenador 138  
enviar usando el panel de control  
de la impresora 138  
impresión por ambas caras del  
papel (dúplex) 143  
reenviar faxes 147  
retener faxes 146  
selección de una conexión de  
fax 126  
uso de la libreta de  
direcciones 141  
uso de métodos abreviados 141  
ver el registro del fax 143  
envío de correo electrónico  
Agregar línea de asunto 121  
Agregar línea de mensajes 121  
cambiar tipo de archivo de  
salida 121  
configuración de correo  
electrónico 117  
configuración de la función de  
correo electrónico 118  
configuración de los valores del  
correo electrónico 118  
creación de métodos abreviados  
usando el servidor Web  
incorporado 119  
creación de métodos abreviados  
usando la pantalla táctil 119  
documentos en color 122

uso de la libreta de  
direcciones 120  
uso de la pantalla táctil 119  
uso de números de método  
abreviado 120  
envío de la impresora 235  
escáner  
Alimentador automático de  
documentos (ADF) 21  
crystal del escáner 21  
funciones 20  
registro 227  
estado de suministros,  
comprobación 228  
etiquetas, papel  
consejos 98  
exterior de la impresora  
limpieza 225

**F**

Fallo al enviar el fax 260  
fecha y hora  
compresión de datos 137  
fibra óptica  
configuración de red 62  
Formato de destino del servidor de  
fax no configurado. Póngase en  
contacto con el administrador del  
sistema. 256  
fotografías  
copiando... 106  
FTP  
libreta de direcciones 149  
función correo electrónico  
configuración 118

**H**

HTML, menú 222

**I**

Imagen, menú 223  
impresión  
a dos caras (dúplex) 96  
desde Macintosh 96  
desde una unidad flash 101  
desde Windows 96  
instalación del software de la  
impresora 52  
lista de directorios 102  
lista de muestras de fuentes 102  
página de configuración de red 52

página de valores de menú 52  
 páginas de prueba de calidad de impresión 102  
 Impresión confidencial, menú 178  
 impresión de trabajos confidenciales y otros trabajos retenidos  
   desde un ordenador  
     Macintosh 100  
     desde Windows 99  
 impresión por puerto serie configuración 67  
 impresora  
   configuraciones 17  
   envío 235  
   espacios mínimos 19  
   modelos 17  
   selección de una ubicación 19  
   traslado 234  
 Inalámbrico, menú 170  
 información de configuración red inalámbrica 54  
 información de seguridad 14, 15  
 información del asunto y del mensaje  
   agregar al correo electrónico 121  
 información, búsqueda 16  
 informes  
   visualización 237  
 instalación  
   opciones del controlador 53  
   red inalámbrica 55, 58  
   software de la impresora 52  
 instalación del software de la impresora  
   agregación de opciones 53  
 instrucciones  
   papel con cabecera 97  
   transparencias 97  
 IPv6, menú 169

**K**

kit del fotoconductor  
 sustitución 231

**L**

libreta de direcciones, fax  
 uso 141  
 ligero  
 bandeja de salida estándar 72

limpieza  
 cristal del escáner 225  
 exterior de la impresora 225  
 rodillos de separación del ADF 226  
 lista de directorios, impresión 102  
 lista de muestras de fuentes impresión 102  
 luz, indicador 22

**M**

Macintosh  
 instalación de red inalámbrica 58  
 mejorando la calidad de FTP 152  
 Memoria de fax llena 256  
 Memoria llena, no se pueden imprimir faxes 255  
 mensajes de la impresora  
   ¿Restaurar trabajos retenidos? 259  
 1565 Error de emulación al cargar opción de emulación 264  
 293 Sustituir todos los originales si se reinicia el trabajo 265  
 293.02 Cubierta de superficie abierta 265  
 294 Atasco en ADF 266  
 30.yy Relleno incorrecto, cambiar cartucho 259  
 31.yy Sustituir cartucho de impresión defectuoso o falta cartucho 259  
 32.yy Número de referencia de cartucho no admitido por el dispositivo 259  
 34 Papel corto 259  
 35 Memoria insuficiente para admitir característica Guardar recursos 260  
 37 Memoria insuficiente para clasificar trabajo 260  
 37 Memoria insuficiente, se han eliminado algunos trabajos retenidos 260  
 37 Memoria insuficiente; algunos trabajos retenidos no se restaurarán 256  
 38 Memoria llena 260  
 39 Página compleja, puede que algunos datos no se hayan imprimido 260  
 50 Error de fuente PPDS 261  
 51 Flash defectuosa detectada 261  
 52 No hay suficiente espacio en memoria flash para recursos 261  
 54 Error de software de red <x> 261  
 54 Error de software de red estándar 261  
 55 Opción no admitida en la ranura 262  
 56 Puerto paralelo <x> desactivado 262  
 56 Puerto serie <x> desactivado 262  
 56 Puerto USB <x> desactivado 262  
 56 Puerto USB estándar desactivado 262  
 57 Cambio en la configuración, los trabajos retenidos no se han restaurado 256  
 58 Demasiadas bandejas instaladas 263  
 58 Demasiadas opciones flash instaladas 263  
 59 Bandeja incompatible <x> 263  
 61 Retire disco defectuoso 263  
 62 Disco lleno 263  
 63 Disco sin formato 263  
 80 Mantenimiento de rutina necesario 264  
 84 Agotándose kit FC 264  
 84 Cambiar kit FC 264  
 840.01 Escáner desactivado 266  
 840.02 Escáner desactivado automáticamente 266  
 88 Cartucho bajo 264  
 Algunos trabajos retenidos no se han restaurado 256  
 Atasco de papel 290-295.yy 265  
 Cambiar <origen de entrada> a <cadena personalizada> 254  
 Cambiar <origen de entrada> a <tamaño> 254  
 Cambiar <origen de entrada> a <tipo> <tamaño> 254  
 Cambie <origen de entrada> a <nombre de tipo personalizado> 253  
 Cambio de papel: cargar bandeja<x> con <tipo de papel> 265

- Cargar <origen de entrada> con <cadena personalizada> 257
  - Cargar <origen de entrada> con <nombre de tipo personalizado> 257
  - Cargar <origen de entrada> con <tamaño> 257
  - Cargar alim manual con <tipo> <tamaño> 258
  - Cargar alimentador manual con <cadena personalizada> 258
  - Cargar alimentador manual con <nombre de tipo personalizado> 258
  - Cargar alimentador manual con <tamaño> 258
  - Cerrar puerta frontal 255
  - Cerrar puerta o insertar cartucho. 255
  - Comprobar conexión <x>de bandeja 254
  - Concentrador USB no compatible, retírelo 259
  - Cubierta del ADF del escáner abierta 264
  - Digitalizar documento demasiado largo 264
  - Disco dañado 255
  - Disco no admitido 259
  - Dispositivo USB no compatible, retírelo 259
  - Fallo al enviar el fax 260
  - Formato de destino del servidor de fax no configurado. Póngase en contacto con el administrador del sistema. 256
  - Memoria de fax llena 256
  - Memoria llena, no se pueden imprimir faxes 255
  - No hay ninguna línea telefónica analógica conectada al módem, el fax está desactivado. 255
  - Partición de fax no operativa. Póngase en contacto con el administrador del sistema. 256
  - Retirar papel de la bandeja de salida estándar 258
  - Servidor SMTP no configurado. Póngase en contacto con el administrador del sistema. 255
  - Sustituir todos los originales si se reinicia el trabajo. 264
  - Menú Ayuda 224
  - Menú Calidad 216
  - Menú Carga de papel 162
  - Menú Configurar multiusuario 158
  - Menú de nombres personalizados 163
  - Menú de valores del correo electrónico 201
  - Menú del modo fax (configuración de fax análoga) 192
  - Menú del modo fax (configuración del servidor del fax) 199
  - Menú Informes 164, 167
  - Menú PDF 218
  - Menú Red estándar 166
  - Menú Serie <x> 175
  - Menú Tamaño/tipo de papel 158
  - Menú Tamaños de digitalización personalizados 163
  - Menú TCP/IP 168
  - Menú Textura del papel 159
  - Menú Unidad flash 209
  - Menú USB estándar 172
  - Menú Utilidades 217
  - Menú Valores 180
  - Menú Valores de FTP 205
  - menús
    - Acabado 214
    - AppleTalk 171
    - Ayuda 224
    - Calidad 216
    - Carga de papel 162
    - Conf. multiusuario 158
    - Configuración 213
    - Configuración de SMTP, menú 177
    - Configuración universal 164
    - Definir fecha/hora 179
    - diagrama de 157
    - Emulación PCL 219
    - HTML 222
    - Imagen 223
    - Impresión confidencial 178
    - Inalámbrico 170
    - Informes 164, 167
    - IPv6 169
    - Modo fax (configuración de fax análoga) 192
    - Modo fax (configuración del servidor del fax) 199
    - NetWare 171
    - NIC activo 166
  - Nombres person. 163
  - Origen predeterminado 158
  - Paralelo, menú 173
  - PDF 218
  - Peso del papel 160
  - PostScript 218
  - PPDS 221
  - Red <x> 166
  - Red estándar 166
  - Registro de auditoría de seguridad 179
  - Serie <x> 175
  - Sustituir tamaño 158
  - Tamaño/tipo de papel 158
  - Tamaños de digitalización personalizados 163
  - Tarjeta de red 168
  - TCP/IP 168
  - Textura papel 159
  - Tipos personali. 163
  - Unidad flash 209
  - USB estándar 172
  - Utilidades 217
  - Valores 180
  - Valores del correo electrónico 201
  - ValoresFTP 205
  - Varios 178
  - XPS 218
  - métodos abreviados, creación correo electrónico 119
  - destino de fax 139, 140
  - destino FTP 149, 150
  - Modo silencioso 73
- N**
- NetWare, menú 171
  - NIC activo, menú 166
  - No hay ninguna línea telefónica analógica conectada al módem, el fax está desactivado. 255
- O**
- opciones
    - alimentador de 550 hojas 49
    - conexión en red 28
    - disco duro de la impresora 28, 42
    - interno 28
    - Puerto de soluciones interno 28, 35
    - puertos 28

- tarjeta de fax 28, 46
- tarjeta de firmware 28, 33
- tarjeta de memoria 28, 31
- tarjeta de memoria flash 33
- Opciones de perfiles de digitalización 154, 155, 156
- opciones, pantalla táctil
  - copiar 114, 115
  - correo electrónico 122, 123, 124
  - digitalización a un ordenador 155, 156
- Fax 145
- FTP 150, 151
- Origen predeterminado, menú 158

## P

- página de configuración de red 52
- página de valores de menú impresión 52
- páginas de prueba de calidad de impresión, impresión 102
- panel de control de la impresora 22
  - valores predeterminados de fábrica, restauración 237
- pantalla "digitalizar a ordenador"
  - opciones 155, 156
- pantalla correo electrónico
  - opciones 122, 123, 124
  - opciones avanzadas 124
- pantalla de copia
  - opciones 114, 115
- pantalla del fax
  - opciones 145
  - opciones avanzadas 145
- Pantalla FTP
  - opciones 150, 151
  - opciones avanzadas 151
- pantalla inicial
  - botones 23
- pantalla táctil
  - botones 24
- pantalla, panel de control de la impresora 22
  - ajuste de brillo 72
- papel
  - almacenamiento 90
  - características 88
  - carga, alimentador multiuso 80
  - configuración del tamaño 75
  - configuración del tipo 75
  - formularios preimpresos 89

- no recomendado 89
- papel con cabecera 89
- reciclado 69
  - selección 89
  - selección de peso 160
- Tamaño de papel Universal 164
- Valor tamaño universal 75
- papel con cabecera
  - carga 80
  - consejos de uso 97
  - copiar a 107
- papel reciclado
  - uso 69
- Paralelo, menú 173
- Partición de fax no operativa.
- Póngase en contacto con el administrador del sistema. 256
- pasos
  - configuración de la impresora 54
- Peso del papel, menú 160
- placa del sistema
  - acceso 29
- PostScript, menú 218
- PPDS, menú 221
- problemas básicos de la impresora, solución 253
- Programa de configuración del controlador 94
- publicaciones, búsqueda 16
- Puerto de soluciones interno
  - instalación 35
  - solución de problemas 280
- puerto de soluciones internos, red
  - cambio de valores de puerto 65
- Puerto Ethernet 50
- puerto serie 67
- Puerto USB 50

## R

- reciclaje
  - Productos de Dell 234
- red inalámbrica
  - información de configuración 54
  - instalación, con Windows 55
  - instalación, usar Macintosh 58
- Red<x>, menú 166
- redes con cables
  - utilizando Macintosh 62
- redes Ethernet
  - Macintosh 62
  - Windows 62
- reducción de una copia 108

- reenviar faxes 147
- registro
  - escáner 227
- Registro de auditoría de seguridad, menú 179
- resolución, fax
  - cambiando 142
- retener faxes 146
- Retirar papel de la bandeja de salida estándar 258
- rodillos de separación del ADF, limpieza 226
- ruido
  - reducir 73

## S

- servicio de tono distintivo
  - conexión a 128
- Servidor SMTP no configurado.
- Póngase en contacto con el administrador del sistema. 255
- servidor Web incorporado 236
  - configuración de alertas de e-mail 236
  - no se abre 293
- sitio Web
  - búsqueda 16
- sobres
  - carga 80
  - consejos 97
- software
  - Centro de monitor de estado 94
  - Programa de configuración del controlador 94
  - utilidad de alerta de impresora 94
- solicitud de asistencia técnica 293
- solicitud de suministros
  - impresora conectada a una red 229
  - impresora conectada localmente a un equipo 229
- solución de problemas
  - comprobación de una impresora que no responde 253
  - contacto con el servicio de asistencia técnica 293
  - solución de problemas básicos de la impresora 253
  - verificación de un escáner que no responde 273

- solución de problemas de alimentación del papel
  - el mensaje permanece después de haber eliminado el atasco 281
- solución de problemas de calidad de impresión
  - baja calidad de las transparencias 292
  - caracteres con bordes dentados 283
  - densidad de impresión desigual 293
  - fondo gris 284
  - gotas de tóner 292
  - imágenes fantasma 284
  - imágenes recortadas 283
  - impresión demasiado clara 287
  - impresión demasiado oscura 288
  - impresión sesgada 286
  - irregularidades de impresión 285
  - líneas de color blanco sólido 286
  - líneas de color negro sólido 286
  - líneas horizontales a trazos 290
  - líneas verticales a trazos 289
  - páginas con colores sólidos 289
  - páginas de prueba de calidad de impresión 282
  - Páginas en blanco 282
  - tóner borroso o manchas de fondo 291
  - tóner difuminado 291
- solución de problemas de copia
  - baja calidad de la imagen digitalizada 274
  - baja calidad de las copias 271
  - copias parciales de documentos o fotografías 272
  - la copiadora no responde 270
  - la unidad de escáner no se cierra 270
- solución de problemas de digitalización
  - digitalizaciones parciales de documentos o fotografías 274
  - la digitalización no se ha realizado correctamente 273
  - la digitalización tarda mucho o bloquea el ordenador 273
  - la unidad de escáner no se cierra 270
  - no se puede digitalizar desde un ordenador 275
- solución de problemas de fax
  - bloquear faxes no deseados 143
  - el fax recibido tiene una calidad de impresión baja 278
  - el ID del remitente no se muestra 275
  - no se pueden enviar ni recibir faxes 275
  - se pueden enviar pero no recibir faxes 277
  - se pueden recibir pero no enviar faxes 277
- solución de problemas de impresión
  - atacos de papel frecuentes 280
  - caracteres incorrectos impresos 269
  - curvatura del papel 285
  - enlace de bandejas, no funciona 269
  - la página atascada no se vuelve a imprimir 281
  - Los trabajos grandes no se clasifican 269
  - márgenes incorrectos 284
  - PDF en varios idiomas, no se imprimen 266
  - saltos de página inesperados 270
  - Trabajo impreso desde la bandeja incorrecta 269
  - trabajo impreso en el papel incorrecto 269
  - trabajo tarda mucho 268
  - trabajos retenidos, no se imprimen 268
  - trabajos, no se imprimen 267
- solución de problemas de opciones de impresora
  - alimentadores 279
  - bandejas de papel 281
  - disco duro con adaptador 280
  - opción que no funciona 279
  - Puerto de soluciones interno 280
  - tarjeta de memoria 280
  - tarjeta de memoria flash 280
- solución de problemas de opciones de la impresora
  - alimentadores 279
  - bandejas de papel 281
  - disco duro con adaptador 280
  - opción que no funciona 279
  - Puerto de soluciones interno 280
- tarjeta de memoria 280
- tarjeta de memoria flash 280
- solución de problemas de pantalla
  - la pantalla sólo muestra diamantes 253
  - pantalla en blanco 253
- solución de problemas, alimentación del papel
  - el mensaje permanece después de haber eliminado el atasco 281
- solución de problemas, calidad de impresión
  - baja calidad de las transparencias 292
  - caracteres con bordes dentados 283
  - densidad de impresión desigual 293
  - fondo gris 284
  - gotas de tóner 292
  - imágenes fantasma 284
  - imágenes recortadas 283
  - impresión demasiado clara 287
  - impresión demasiado oscura 288
  - impresión sesgada 286
  - irregularidades de impresión 285
  - líneas de color blanco sólido 286
  - líneas de color negro sólido 286
  - líneas horizontales a trazos 290
  - líneas verticales a trazos 289
  - páginas con colores sólidos 289
  - páginas de prueba de calidad de impresión 282
  - Páginas en blanco 282
  - tóner borroso o manchas de fondo 291
  - tóner difuminado 291
- solución de problemas, copia
  - baja calidad de la imagen digitalizada 274
  - baja calidad de las copias 271
  - copias parciales de documentos o fotografías 272
  - la copiadora no responde 270
  - la unidad de escáner no se cierra 270
- solución de problemas, digitalización
  - digitalizaciones parciales de documentos o fotografías 274
  - la digitalización no se ha realizado correctamente 273

la digitalización tarda mucho o  
bloquea el ordenador 273

la unidad de escáner no se  
cierra 270

no se puede digitalizar desde un  
ordenador 275

solución de problemas, fax

- bloquear faxes no deseados 143
- el fax recibido tiene una calidad de  
impresión baja 278
- el ID del remitente no se  
muestra 275
- no se pueden enviar ni recibir  
faxes 275
- se pueden enviar pero no recibir  
faxes 277
- se pueden recibir pero no enviar  
faxes 277

solución de problemas, pantalla

- la pantalla sólo muestra  
diamantes 253
- pantalla en blanco 253

suministros

- ahorro 69
- almacenamiento 228
- estado de 228

sustitución

- cartucho de tóner 230
- kit del fotoconductor 231

Sustituir tamaño, menú 158

Sustituir todos los originales si se  
reinicia el trabajo. 264

**T**

Tamaño de papel Universal

- compresión de datos 75

tamaños de papel

- admitidos por la impresora 90

tarjeta de fax

- instalación 46

tarjeta de firmware

- instalación 33

tarjeta de memoria

- instalación 31
- solución de problemas 280

tarjeta de memoria flash

- instalación 33
- solución de problemas 280

Tarjeta de red, menú 168

tipo de archivo de salida

- cambiando 121

tipo de papel

- personalizado 86

tipo de papel personalizado

- asignar 86

Tipo personalizado <x>

- Cambiar nombre 86

Tipo personalizado, menú 163

tipos de papel

- admisión de dúplex 92
- admitido por la impresora 92
- dónde cargar 92

trabajo de impresión

- cancelación desde Macintosh 103
- cancelación desde Windows 103

Trabajos de impresión

- confidenciales 99
- impresión desde un ordenador  
Macintosh 100
- impresión desde Windows 99

trabajos Repetir impresión 99

- impresión desde un ordenador  
Macintosh 100
- impresión desde Windows 99

trabajos Reservar impresión 99

- impresión desde un ordenador  
Macintosh 100
- impresión desde Windows 99

trabajos retenidos 99

- impresión desde un ordenador  
Macintosh 100
- impresión desde Windows 99

transparencias

- carga 80
- consejos de uso 97
- en proceso 106

traslado de la impresora 234

**U**

unidad flash 101

utilidad de alerta de impresora 94

**V**

valor Modo ecológico 70

valores de conservación

- Ahorro energía 71
- brillo, ajuste 72
- luz de bandeja de salida  
estándar 72
- Modo económico 70
- Modo silencioso 73

valores de puerto

- configuración 65

valores ecológicos

- Ahorro energía 71
- brillo, ajuste 72
- luz de bandeja de salida  
estándar 72
- Modo económico 70
- Modo silencioso 73

valores medioambientales

- Ahorro energía 71
- brillo, ajuste 72
- luz de bandeja de salida  
estándar 72
- Modo económico 70
- Modo silencioso 73

valores predeterminados de  
fábrica, restauración

- menús del panel de control de la  
impresora 237

varias páginas en una única  
hoja 110

Varios, menú 178

verificación de un escáner que no  
responde 273

Verificar impresión de trabajos 99

- impresión desde un ordenador  
Macintosh 100
- impresión desde Windows 99

visualización

- informes 237

**W**

Windows

- instalación de red inalámbrica 55

**X**

XPS, menú 218